

Hisense

life reimagined

MANUAL DE OPERACIÓN DEL USUARIO

Antes de operar esta unidad, lea completamente este manual y consérvelo para futuras referencias.

Lavavajillas

HS663A90WUK

HS663A90XUK

HS663A90BXUK

Español

Contenido

Su lavavajillas	4
Instrucciones de seguridad	5
Instalación	6
Función de protección contra desbordamiento	6
Almacenamiento y transporte en invierno	6
Embalaje.....	6
Eliminación	6
Antes de lavar por primera vez	7
Dureza del agua	7
Configuración básica	8
Recarga de abrillantador	8
Recarga de sal	8
Lavado ecológico	9
Ahorre energía y agua.....	9
Cargar el lavavajillas	10
Platos frágiles	10
La carga afecta los resultados de limpieza	10
Las cestas del lavavajillas	10
Bandeja superior para cubiertos.....	10
Cesta superior	11
Cesta inferior	12
Uso del lavavajillas	13
Agregar detergente.....	13
Encendido/Apagado	14
Bloqueo para niños.....	14
Seleccionar programa	14
Selección de la opción.....	15
Iniciar/Pausar/Detener.....	16
Si quiere cargar más platos.....	16
Corte de energía.....	16
Consulte los tiempos de lavado.....	16
Una vez finalizado el programa	16
Los mejores resultados de secado.....	17
Descargar el lavavajillas.....	17
Tabla de Programas	18
Ajustes	19
Cuidado y limpieza	21
Recargar abrillantador	21
Recarga de sal	21
Limpiar el filtro	22
Limpiar los brazos rociadores.....	22
Limpiar el exterior del lavavajillas.....	23
CLn - Ejecutar el programa de autolimpieza	23
Desbloquear obstrucciones	24
Resolución de problemas	25

Instalación.....30
Instrucciones de seguridad.....30
Protección de transporte para la puerta30
Colocación del lavavajillas.....31
Ajuste de altura y deslice el lavavajillas en su lugar.....31
Conexión de drenaje32
Conexión de suministro de agua33
Conexión eléctrica.....34
Quitar la encimera del lavavajillas.....34

Servicio.....35

Datos técnicos y etiquetado energético.....36
Datos técnicos36
Información para consumidores36
Información para el instituto de pruebas36

Su lavavajillas

Instale el lavavajillas según lo descrito en el capítulo de *Instalación*. Presione .

Al utilizar el lavavajillas por primera vez, es esencial seleccionar los ajustes correctos para obtener resultados óptimos de limpieza. Consulte el capítulo *Antes de lavar por primera vez*.

Encendido/Apagado

Iniciar/Pausar/Detener

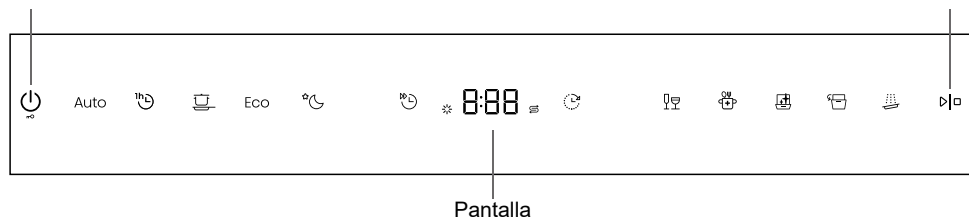

Programa

Auto Auto

 1 h

 Intensivo

Eco Eco

 Noche

 Vaso

 Higiene

Opción

 Apertura automática de puerta

 Inicio diferido

 Más rápido

Programa especial

 Limpieza (autolimpieza)

 Aclarado

Información en la pantalla

Consulte el capítulo Cuidado y limpieza.

 Recarga de abrillantador

 Recarga de sal

 **¡NOTA!**

El panel de control sólo reacciona al uso cuando la puerta está cerrada.

Instrucciones de seguridad

- Lea y conserve este manual de instrucciones para futuras consultas.
- Capacidad estándar de cubiertos: 16
- Utilice el lavavajillas únicamente para los fines descritos en estas instrucciones.
- No cargue nada que no sean platos en la puerta del lavavajillas o en las rejillas.
- No deje la puerta abierta, ya que puede ser un riesgo de tropiezo.
- Empuje completamente las rejillas dentro del lavavajillas para evitar tropiezos.
- ¡Utilice únicamente detergente para lavavajillas!
- Este aparato puede ser utilizado por niños a partir de los 8 años y por personas con capacidades físicas, sensoriales o mentales reducidas o falta de experiencia y conocimiento si han recibido supervisión o instrucciones sobre el uso del aparato de forma segura y entienden los peligros involucrados. Los niños no deben jugar con el aparato. La limpieza y el mantenimiento del usuario no deben ser realizados por niños sin supervisión.
- Este aparato no está diseñado para que lo usen personas (incluidos los niños) con capacidades físicas, sensoriales o mentales reducidas, o falta de experiencia y conocimiento, a menos que una persona responsable de su seguridad los supervise o les proporcione instrucciones sobre el uso del aparato. Los niños deben ser supervisados para asegurarse de que no jueguen con el aparato.
- Si el cable de alimentación está dañado, debe ser reemplazado por el fabricante, un agente de servicio o un profesional cualificado para evitar riesgos.
- El aparato está destinado exclusivamente al uso doméstico y al lavado de vajilla. Cualquier otro uso está prohibido.
- No coloque platos con residuos de solventes en el lavavajillas, ya que esto puede causar una explosión. Evite lavar artículos con residuos, cera o lubricantes en el lavavajillas.

- Siempre supervise a los niños cerca del lavavajillas. No les permita usar ni jugar con el lavavajillas. Tenga especial cuidado cuando la puerta esté abierta, ya que podría haber detergente dentro del lavavajillas. Ponga en marcha el lavavajillas inmediatamente después de añadir el detergente.

⚠ ¡ADVERTENCIA!

Los cuchillos y otros utensilios con punta afilada deben cargarse en la cesta con la punta hacia abajo o colocarse en posición horizontal.

⚠ ¡ADVERTENCIA!

El detergente para lavavajillas es corrosivo. Manténgalo fuera del alcance de los niños.

Instalación

Consulte el capítulo *Instalación*.

Función de protección contra desbordamiento

La protección contra desbordamiento bombeará el agua y detendrá el suministro si el nivel de agua excede el límite preestablecido. Si se activa la protección contra desbordamiento, la pantalla mostrará F54 (Sobrellenado de agua). Cierre el grifo del agua y póngase en contacto con su centro de servicio más cercano. (Para evitar fugas de agua, no desenchufe el lavavajillas hasta que el suministro de agua esté cerrado.)

Almacenamiento y transporte en invierno

Guarde el lavavajillas en un lugar sin riesgo de heladas. Evite el transporte a largas distancias en condiciones de frío extremo. Transporte el lavavajillas en posición vertical o sobre su parte posterior. Antes de almacenar o transportar un lavavajillas usado, retire toda el agua de la máquina.

Embalaje

Los materiales de embalaje están diseñados para proteger el producto durante el transporte y son reciclables. Recicle los materiales de embalaje para reducir residuos y conservar recursos. Su distribuidor puede ayudarle a reciclar o dirigirle a un centro de reciclaje. Los materiales de embalaje incluyen:

- Cartón corrugado (hasta un 100% de material reciclado).
- Poliestireno expandido (EPS), libre de cloro y flúor.
- Soportes de madera (sin tratar).
- Protección de plástico de polietileno (PE).

Eliminación

Este lavavajillas está diseñado y etiquetado para reciclaje. Al desechar el lavavajillas al final de su vida útil, inutilícelo de inmediato. Desconecte el cable de alimentación y córtelo lo más corto posible. Póngase en contacto con las autoridades locales para conocer los métodos de eliminación y reciclaje adecuados.

Antes de lavar por primera vez

Dureza del agua

Para obtener los mejores resultados de limpieza, el lavavajillas requiere agua blanda (con bajo contenido mineral). El agua dura deja residuos blancos en los platos y dentro de la máquina.

Verificación de la dureza del agua

La dureza del agua se mide en grados alemanes (°dH), franceses (°fH), ingleses (°eH) o milimoles por litro (mmol/L).

Si la dureza del agua supera los 2,8°dH (5°fH / 3,5°eH / 0,5 mmol/L), el agua debe ablandarse. El lavavajillas ablanda automáticamente el agua mediante el ablandador de agua incorporado. Para garantizar un funcionamiento adecuado, configure el ablandador de agua según la dureza del agua local. Una vez configurado, ajuste el uso de detergente y abrillantador en consecuencia.

Contacte a su proveedor local de agua para determinar la dureza del agua.

Anote el nivel de dureza del agua: _____

°dH	°fH	°eH	mmol/L	Configuración recomendada
0-2,8	0-5	0-3,5	0,0-0,5	00
2,9-5,6	6-10	3,6-7,0	0,6-1,0	01
5,7-11,2	11-20	7,1-14,0	1,1-2,0	02
11,3-16,8	21-30	14,1-21,0	2,1-3,0	03
16,9-22,4	31-40	21,1-28,0	3,1-4,0	04
22,5-28,0	41-50	28,1-35,0	4,1-5,0	05
28,1-36,4	51-65	35,1-45,5	5,1-6,5	06
36,4+	65+	45,5+	6,5+	07

Si la dureza del agua supera los 36,4°dH (65°fH / 45,5°eH / 6,5 mmol/L), se recomienda el uso de un ablandador externo.

Aumento del consumo durante la regeneración

El ablandador de agua incorporado regenera periódicamente para mantener su rendimiento. Este proceso alarga el ciclo de lavado y aumenta ligeramente el consumo de agua y energía. La frecuencia de regeneración depende de la configuración del ablandador de agua.

Ejemplo: Si el programa Eco se ejecuta con el ajuste predeterminado de dureza del agua (04), el descalcificador de agua se regenera a intervalos regulares, el consumo de energía aumenta en 0,025 kWh y el consumo de agua aumenta en 2,5 litros, mientras que el tiempo del programa se prolonga en 1 minuto. La regeneración tiene lugar durante el lavado principal del programa.

¡ADVERTENCIA!

El agua dura deja residuos blancos en los platos y dentro de la máquina, por lo que asegúrese de que el ablandador de agua esté correctamente configurado. Consulte *Dureza del agua* en el capítulo *Ajustes*.

Nunca opere el lavavajillas con el compartimento de sal vacío si la dureza del agua supera los 2,8°dH (5°fH / 3,5°eH / 0,5 mmol/L).

Configuración básica

Al utilizar el lavavajillas por primera vez, es esencial seleccionar los ajustes correctos para obtener resultados óptimos de limpieza. Consulte el capítulo *Ajustes*.

Configuración:

- Abrillantador
- Dureza del agua
- TAB

✨ Recarga de abrillantador

El uso de abrillantador acelera el secado y mejora los resultados del lavado, dejando los platos limpios y sin manchas.

Si ha seleccionado el nivel de abrillantador entre 01 y 05, siga estos pasos para rellenar el Compartimento del abrillantador.



1. Abra la tapa del Compartimento del abrillantador.
2. Llene el compartimento con abrillantador hasta el nivel MAX.
3. Limpie cualquier exceso de abrillantador alrededor del compartimento.
4. Cierre la tapa de forma segura.

⚙️ Recarga de sal

Si ha configurado la Dureza del agua entre 01 y 07, agregue sal al Compartimento de sal.

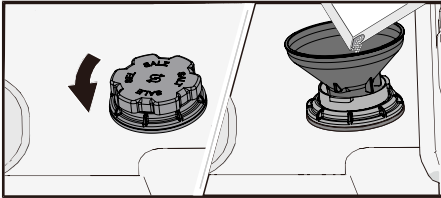

1. Retire la tapa del compartimento de sal girándola en sentido antihorario.
2. Inserte el embudo (proporcionado) en la apertura del compartimento. Vierta primero aproximadamente 1 litro de agua.
3. Añada sal para lavavajillas hasta que el compartimento esté lleno (máx. 750 g). Asegúrese de utilizar sal especial para lavavajillas.
4. Limpie cualquier exceso de sal para asegurarse de que la tapa quede bien cerrada.

⚠️ ¡ADVERTENCIA!

Inicie un ciclo de lavado inmediatamente después de agregar sal para evitar la formación de manchas de óxido.

Lavado ecológico

Ahorre energía y agua

El uso del lavavajillas consume generalmente menos agua y energía que lavar a mano.

No enjuague bajo agua corriente



Evite enjuagar los platos bajo el agua corriente, ya que esto aumenta el consumo de agua y energía. En su lugar, raspe los restos de comida antes de cargar el lavavajillas.

Elija detergentes ecológicos

Consulte la información ambiental en el envase del detergente.

El uso excesivo de detergente, abrillantador o sal puede reducir la eficacia de la limpieza y dañar el medio ambiente.

Ejecute una carga completa

Para ahorrar agua y energía, espere a que el lavavajillas esté completamente cargado antes de iniciar un ciclo (consulte la Capacidad estándar de cubiertos). Utilice el programa  1 h con la opción "Más rápido"  para aclarar los platos si desarrollan olores desagradables.

Ejecute programas a una temperatura más baja

Para platos ligeramente sucios, seleccione un programa con una temperatura más baja para ahorrar energía.

Seleccione el programa Eco

Este programa es ideal para lavar platos con suciedad normal y es el más eficiente en términos de consumo de energía y agua. Cumple con los estándares de ecodiseño de la UE.

Diseñado para una eficiencia máxima, este programa utiliza una temperatura baja y se ejecuta durante un período prolongado para minimizar el consumo de energía y agua.

Active la función de apertura automática de puerta

Un programa de lavado más corto, y se obtienen mejores resultados de secado si se activa la función de apertura automática de puerta, la cual abre automáticamente la puerta del lavavajillas. Antes de descargar el lavavajillas, espere hasta que el lavavajillas indique que el programa ha finalizado y los platos se hayan enfriado. (Si el lavavajillas está empotrado, los muebles circundantes deben ser resistentes a la condensación del lavavajillas).

¡ADVERTENCIA!

La puerta del lavavajillas no debe bloquearse ni cerrarse cuando se abre automáticamente. De lo contrario, se podría dañar el mecanismo de bloqueo de la puerta. Espere al menos 5 minutos antes de cerrar la puerta.

Conecte al agua fría

Conecte el lavavajillas al suministro de agua fría si el edificio utiliza petróleo, electricidad o gas para la calefacción.

Conecte al agua caliente

Conecte el lavavajillas al suministro de agua caliente (hasta 60°C) si el edificio utiliza métodos de calefacción energéticamente eficientes, como calefacción distrital, energía solar o geotérmica. Una conexión de agua caliente reduce el consumo de energía del lavavajillas.

¡NOTA!

No exceda la temperatura permitida del suministro de agua, ya que algunos utensilios pueden no soportar temperaturas elevadas. Consulte *Platos frágiles* en el capítulo *Cargar el lavavajillas*.

Cargar el lavavajillas

Platos frágiles

Algunos utensilios pueden no ser aptos para el lavavajillas. Las razones pueden incluir: Algunos materiales no soportan el calor alto, mientras que otros pueden dañarse con el detergente para lavavajillas.

Maneje con cuidado artículos como platos hechos a mano, decoraciones delicadas, cristal, vasos, plata, cobre, estaño, aluminio, madera y plástico. Busque la etiqueta "Apto para lavavajillas".

La carga afecta los resultados de limpieza

Una carga adecuada garantiza un mejor rendimiento de lavado y secado, a la vez que reduce el consumo de energía y agua. Asegúrese de que el lavavajillas tenga las mejores condiciones para limpiar todas las superficies y secar los platos completamente.

- ¡Todas las superficies sucias deben orientarse hacia adentro y hacia abajo!
- Los platos no deben apilarse ni colocarse uno encima del otro.
- Incline los artículos huecos, como tazas, para permitir que el agua se escurra. Esto es especialmente importante para los artículos de plástico.
- Asegure los artículos pequeños en la bandeja de cubiertos para evitar que caigan en la rejilla del lavavajillas.

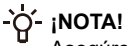

¡NOTA!

Asegúrese de que los brazos rociadores puedan girar libremente.

Las cestas del lavavajillas

El lavavajillas está equipado con una bandeja superior para cubiertos, una cesta superior y una inferior.

La apariencia de las cestas puede diferir según la configuración del lavavajillas.

Bandeja superior para cubiertos

En la bandeja superior hay espacio para cubiertos, cucharones, batidores, cubiertos para servir y artículos similares.

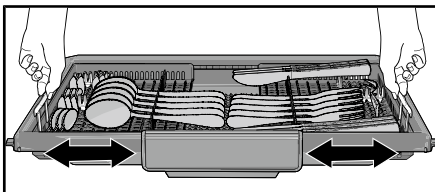
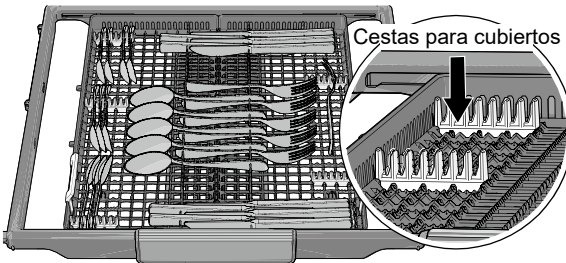

La bandeja superior para cubiertos se compone de tres partes que se pueden mover lateralmente para acomodar mejor los platos.

Cesta superior

Coloque vasos, tazas, tazones, platos para guarnición y platillos en la cesta superior. ¡Todas las superficies sucias deben orientarse hacia adentro y hacia abajo! Las copas de vino se colocan en el estante para copas de vino y los cuchillos se colocan en el soporte para cuchillos de la derecha.

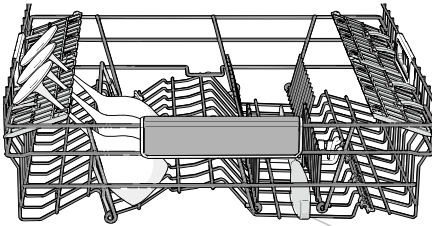
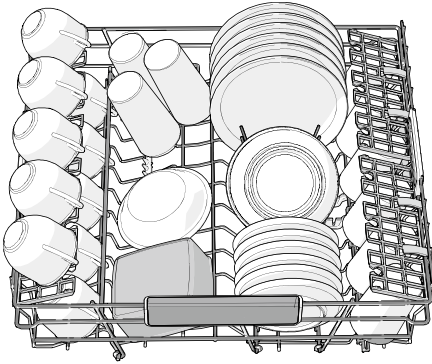

Soporte para cuchillos

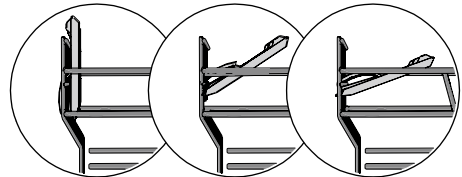

3 posiciones

Subir y bajar la cesta superior

1. Saque la cesta superior.
2. Sujete los lados de la cesta superior con ambas manos y levántela.
3. Si la cesta superior se levanta mientras está en la posición superior, bajará a la posición inferior. Tenga en cuenta que ambos lados de la cesta siempre deben estar a la misma altura.

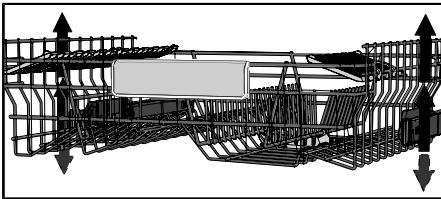

Soportes ajustables para platos

Los soportes ajustables para platos se pueden plegar para hacer más fácil la carga de ollas, tazones y vasos.

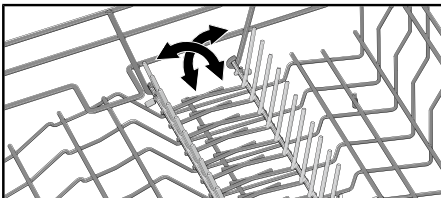

Cesta inferior

Coloque platos, platos de guarniciones, fuentes para servir y ollas en la cesta inferior. Los cubiertos se pueden colocar en el soporte destinado para cubiertos.

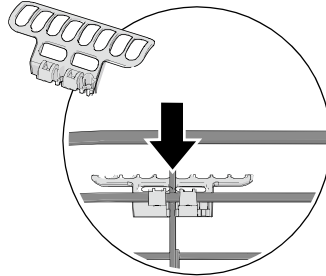
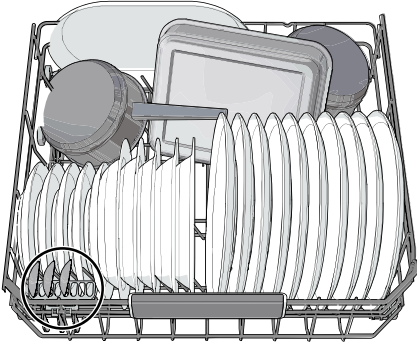

Coloque el soporte de cubiertos para obtener la máxima capacidad de carga. (Se encuentra dentro de la bolsa de plástico adjunta).

Soportes ajustables para platos

Los soportes ajustables para platos se pueden abatir hacia abajo para facilitar la carga de ollas y tazones.

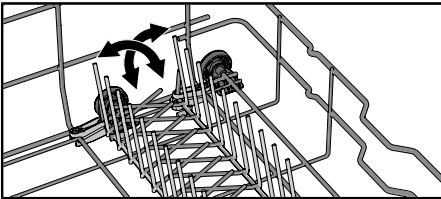

Uso del lavavajillas

Agregar detergente

Siga las instrucciones del fabricante del detergente. Dado que el lavavajillas tiene un ablandador de agua incorporado, utilice detergente y abrillantador adecuados para agua blanda.

El uso excesivo de detergente puede disminuir la eficacia de la limpieza y perjudicar el medio ambiente.

Compartimento de detergente

Asegúrese de que el Compartimento de detergente esté seco antes de agregar el detergente.

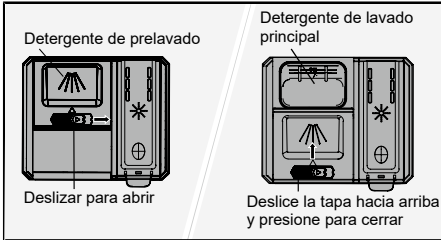

Si utiliza detergente en polvo o líquido, añada una pequeña cantidad de detergente al compartimento de prelavado.

-💡- ¡NOTA!

¡Utilice únicamente detergente para lavavajillas! No use detergente líquido para lavar a mano, ya que producirá un exceso de espuma, lo que puede impedir el correcto funcionamiento del lavavajillas.

Detergentes todo en uno

Existen varios detergentes todo en uno disponibles. Siga cuidadosamente las instrucciones del fabricante.

Active la configuración TAB si usa un detergente todo en uno que incluya abrillantador.

Las tabletas de lavavajillas no se recomiendan para programas cortos (menos de 75 minutos). Utilice en su lugar detergente en polvo o detergente líquido.

-💡- ¡NOTA!

Para obtener los mejores resultados de limpieza y secado, se recomienda usar detergente regular junto con abrillantador y sal dispensados por separado.

Si tiene alguna duda sobre el uso del detergente, comuníquese con el fabricante del mismo.

Encendido/Apagado

Iniciar/Pausar/Detener





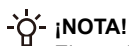

Pantalla





El panel de control sólo reacciona al uso cuando la puerta está cerrada.

Encendido/Apagado

Cierre bien la puerta; de lo contrario, el lavavajillas no podrá ponerse en funcionamiento. Presione . Abra también el grifo del agua si está cerrado.

Cuando el programa no esté en ejecución, presione  para apagar el lavavajillas inmediatamente. Si el programa se ejecuta, mantenga presionado  durante cinco segundos para apagar el lavavajillas. Alternativamente, mantenga presionado  durante tres segundos para pausar el lavavajillas y luego presione  para apagarlo.

Bloqueo para niños

Para evitar que los niños detengan el programa de lavado actual, puede activar la función de bloqueo para niños. Una vez que haya iniciado un programa, mantenga presionado  durante tres segundos. CL (Bloqueo para niños) se mostrará en la pantalla al presionar el panel de control. (Para desbloquear, mantenga presionado  durante tres segundos). También puede activar la configuración de bloqueo automático para niños para evitar que los niños enciendan el lavavajillas. Consulte el capítulo *Ajustes*.

Selección de programa

Seleccione un programa según el tipo de platos y el grado de suciedad. El Eco y el  siempre están preseleccionados. Presione el programa que desea hasta que se active, lo cual se indica mediante una luz indicadora.

Auto **Auto**

El lavavajillas puede medir el grado de suciedad de la vajilla y ajustar en consecuencia el consumo de agua y la temperatura. Cuando se instala recientemente, el programa debe ejecutarse cinco veces antes de que se adapte completamente y pueda proporcionar los mejores resultados.

1 h

Un programa rápido para residuos ligeramente secos. (Este programa no está diseñado para alimentos quemados, como los que se encuentran en fuentes de horno).

La opción de apertura automática de puerta es importante para asegurar mejores resultados de secado.

Intensivo

Este programa de alta temperatura está diseñado para disolver la grasa en platos muy sucios, como sartenes, cacerolas y fuentes de horno. Si el lavavajillas no está lleno, puede agregar platos y otros utensilios.

Eco **Eco**

Este programa es ideal para lavar platos con suciedad normal y es el más eficiente en términos de consumo de energía y agua. Cumple con los estándares de ecodiseño de la UE.

Lea más sobre el lavado eficiente en energía en el capítulo *Lavado ecológico*.

Para platos muy sucios y grasientos, seleccione un programa con una temperatura más alta.

Noche

Un programa de lavado más tranquilo, que puede ejecutarse durante la noche. El tiempo del programa se extiende.

Vaso

Un programa suave y de baja temperatura para cristal o vasos frágiles. No utilice demasiado detergente. Asegúrese de que los platos estén colocados de manera que no se toquen durante el ciclo. Consulte *Platos frágiles* en el capítulo *Cargar el lavavajillas*. También puede usar este programa para platos usados recientemente sin restos secos.

Higiene

Ideal para artículos que requieren altos estándares de higiene, como biberones o tablas de cortar. Tanto el lavado principal como el enjuague final utilizan altas temperaturas.

Limpieza (autolimpieza)

Este programa limpia la cuba del lavavajillas, los brazos rociadores y las tuberías.

Ejecute este programa sin platos, utilizando detergente para lavavajillas regular o ácido cítrico. También hay limpiadores especiales para lavavajillas disponibles. Para eliminar la acumulación de cal, consulte *Cuba del lavavajillas* en el capítulo *Cuidado y limpieza*.

El lavavajillas le indicará cuándo es el momento de ejecutar este programa.

Presione  hasta que aparezca "CLn" en la pantalla para seleccionar el programa.

Aclarado

Use esta función para aclarar los platos si está esperando a llenar el lavavajillas por completo.

Selección de la opción

Presione los botones de opción para activarlos. (Las opciones pueden variar según el programa seleccionado).

Apertura automática de puerta

La función de apertura automática de puerta acorta el tiempo del programa y mejora los resultados de secado. Antes de descargar el lavavajillas, espere hasta que el lavavajillas indique que el programa ha finalizado y los platos se hayan enfriado.

El tiempo de secado de la opción de apertura automática de puerta varía en función del modelo, el programa y la temperatura del enjuague final.



Presione para activar la opción, la cual se indica mediante una luz indicadora.

La opción de apertura automática de puerta está preseleccionada para algunos programas.

No disponible para: Higiene, Autolimpieza, Aclarado

Inicio diferido

Cuando selecciona Inicio diferido, el lavavajillas se pondrá en marcha entre 1 y 24 horas después de presionar .

1. Presione  una vez para activar el Inicio diferido. Presione repetidamente para ajustar el número de horas. El tiempo para el inicio diferido se muestra en la pantalla.
2. Presione . El lavavajillas comenzará una vez que el conteo haya terminado.

Si quiere cancelar la opción de Inicio diferido, mantenga presionado  durante cinco segundos.

No disponible para: Autolimpieza

Más rápido

Esta opción acorta la duración del programa, pero utiliza más energía y agua.



Presione  para activar esta opción. El tiempo actualizado del programa aparecerá en la pantalla.

No disponible para: Auto, Copas, Higiene, Noche, Autolimpieza, Aclarado

Iniciar/Pausar/Detener

Presione . La pantalla mostrará la cuenta regresiva.

Detener o cambiar un programa



Mantenga presionado  durante tres segundos para pausar el programa. Si quiere interrumpir o cambiar el programa después de iniciar el lavavajillas, mantenga presionado  durante otros dos segundos.

Abra la puerta para agregar detergente si la tapa del dispensador de detergente ya se ha abierto. Luego cierre la puerta, seleccione un nuevo programa y presione  nuevamente.

Tiempo restante

Una vez que haya elegido un programa y opciones, se muestra el tiempo total.



Si quiere cargar más platos ¹⁾

Mantenga presionado  durante tres segundos para pausar el programa. Abra la puerta. Agregue los platos y cierre la puerta. Presione .

Corte de energía

Si se produce un corte de energía durante un ciclo de lavado, el lavavajillas reanudará el ciclo cuando se restablezca la energía. Si la energía se corta durante el ciclo de secado, el programa se interrumpirá.

Consulte los tiempos de lavado

Cuando se enciende el lavavajillas, mantenga presionado  y , y la pantalla mostrará la cantidad de tiempo de los tiempos de lavado.

Una vez finalizado el programa

Una vez finalizado el programa, en la pantalla aparece "End" (Fin). Y el lavavajillas se apaga después de que suena el timbre.

El lavavajillas se apaga automáticamente después de que finaliza el programa. Cierre el grifo del agua después de cada uso.

¹⁾ No agregue más platos si la tapa del dispensador de detergente ya se ha abierto durante el ciclo.

Los mejores resultados de secado











- Cargue completamente el lavavajillas.
- Incline los artículos huecos, como tazas, para permitir que el agua se escurra. Esto es especialmente importante para los artículos de plástico.
- Llène con abrillantador o aumente la dosis de abrillantador.
- Active la función de apertura automática de puerta. Consulte el capítulo *Uso del lavavajillas*.
- Deje que los platos se enfríen antes de descargarlos.

Descargar el lavavajillas

La porcelana caliente es más frágil, por lo que permita que los platos se enfríen antes de descargarlos.

Comience con la rejilla inferior para evitar que el agua de la rejilla superior gotee sobre los platos de abajo.

18 **Tabla de Programas**





Programa	Detergente (g)	Opción	Número de prelavados	Lavado principal	Número de enjuagues	Enjuague final	Consumo ¹⁾		
							Tiempo aproximado de lavado (hs)	Energía (aprox. kWh)	Consumo de agua (litros)
Auto Auto 45-65°	25	 ³⁾	1-2	45-65°C	2-3	60°C	2:10-3:10	0,9-1,4	12,0-19,0
 1 h 65°	25	 ³⁾		65°C	3	65°C	1:00	1,1	13,0
 Intensivo 70°	25		2	70°C	2	70°C	2:50	1,5	15,5
Eco Eco 43° ²⁾	24	 ³⁾		43°C	2	41°C	4:31	0,55	9,4
 Noche 55°	25		1	55°C	2	65°C	5:35	1,3	14,0
 Vasos 40°	20			40°C	2	50°C	1:40	0,6	10,0
 Higiene 70°	25			70°C	2	70°C	1:05	1,1	9,5
 Limpieza (Autolimpieza)	25			70°C	2	70°C	1:05	1,2	10,0
 Aclarado	/			/	1	/	0:07	0,01	3,0

¹⁾ Los consumos dependen de factores como la temperatura del agua, la temperatura ambiente, el tamaño de la carga y las funciones adicionales seleccionadas. Los valores para el programa Eco son precisos, mientras que los demás son solo indicativos.

²⁾ Este programa es ideal para lavar platos con suciedad normal y es el más eficiente en términos de consumo de energía y agua. Cumple con los estándares de ecodiseño de la UE.

³⁾ Apertura automática de puerta. Consulte el capítulo *Uso del lavavajillas*.

Ajustes

1. Presione  y cierre la puerta.
2. Para abrir el menú de ajustes del lavavajillas, mantenga presionada la tecla Auto y  hasta que se muestre SET en la pantalla.
3. Presione  para desplazarse por el menú de ajustes.
4. Presione Auto para ver las alternativas.
5. Confirme el ajuste seleccionado presionando .
6. Para salir del menú, desplácese por él o presione .

Abrir el menú de ajustes del lavavajillas

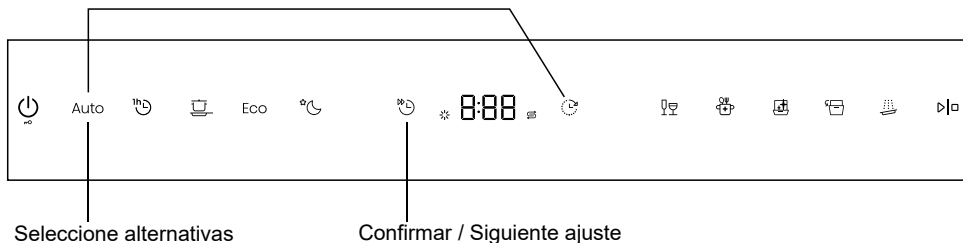

Seleccione alternativas

Confirmar / Siguiente ajuste

Ajustes	Alternativas	
1	Bloqueo automático para niños	00 (Apagado) 01 (Encendido)
		Puede activar la configuración de bloqueo automático para niños para evitar que los niños enciendan el lavavajillas. Una vez que haya iniciado un programa, mantenga presionado  durante tres segundos para desactivar o activar temporalmente el ajuste de bloqueo automático para niños.
2	Sonidos	00-03
		Un pitido confirma las acciones en el panel de control y señala cuando finaliza un programa. Los mensajes de error son indicados por un zumbido fuerte.
3	Abrillantador	00-05
		Ajuste la dosificación de abrillantador. El dispensador de abrillantador puede ajustarse de 00 (Apagado) a 05 (Alto). Aumente la dosificación de abrillantador si: <ul style="list-style-type: none"> • Si los platos tienen marcas de agua. Disminuya la dosificación de abrillantador si: <ul style="list-style-type: none"> • Si los platos tienen una película blanca o azul pegajosa. • Si los platos tienen rayas. • Acumulación de espuma. Si el agua es muy blanda, el abrillantador se puede diluir al 50:50 con agua. Ajuste de fábrica: 03

Ajustes		Alternativas	
4	Dureza del agua	00-07	<p>Ajuste el ablandador de agua según la dureza de su suministro. Una configuración precisa es esencial para un rendimiento óptimo.</p> <p>Consulte <i>Dureza del agua</i> en el capítulo <i>Antes de lavar por primera vez</i>.</p> <p>Para una dureza del agua inferior a 2,8°dH (5°fH / 3,5°eH / 0,5 mmol/L), seleccione 00. El ablandador de agua se desactivará y no será necesario usar sal.</p> <p>Ajuste de fábrica: 04</p>
5	TAB	00 (Apagado) 01 (Encendido)	<p>Active esta configuración cuando utilice un detergente todo en uno que contenga abrillantador.</p> <p>Esto reducirá la dosis de abrillantador y afectará la frecuencia de regeneración del ablandador de agua.</p> <p>Ajuste de fábrica: 00</p>
F--	Lectura de errores		<p>Muestra mensajes de error.</p> <p>Al contactar con el servicio técnico, es posible que se le pida proporcionar los mensajes de error más recientes.</p>
rSt	Restaurar los valores de fábrica		<p>Restaura todos los ajustes a los valores predeterminados de fábrica. Seleccione rSt y presione ▷□.</p>
End	Salir		<p>Para salir del menú de ajustes del lavavajillas, seleccione Finalizar y presione ↻ o espere 3 segundos.</p>

Cuidado y limpieza

✳ Recargar abrillantador

Cuando sea necesario rellenar el abrillantador, el símbolo correspondiente se encenderá en la pantalla.

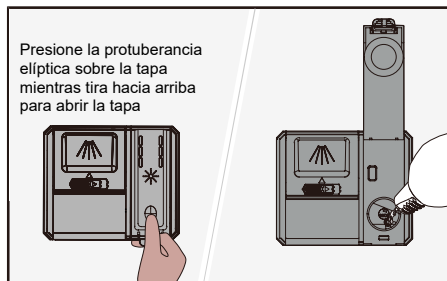

1. Abra la tapa del Compartimento del abrillantador.
2. Llene el compartimento con abrillantador hasta el nivel MAX.
3. Limpie cualquier exceso de abrillantador alrededor del compartimento.
4. Cierre la tapa de forma segura.

Después de rellenar, puede tardar un poco en apagarse el símbolo.

⚙ Recarga de sal

Cuando la sal necesite rellenarse, el símbolo correspondiente se iluminará.

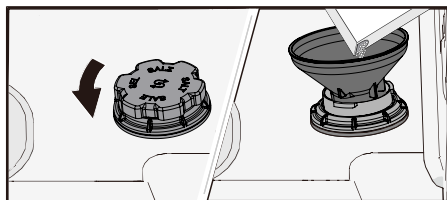

1. Retire la tapa del compartimento de sal girándola en sentido antihorario.
2. Inserte el embudo (proporcionado) en la apertura del compartimento. (El agua solo es necesaria la primera vez).
3. Añada sal para lavavajillas hasta que el compartimento esté lleno (máx. 750 g). Asegúrese de utilizar sal especial para lavavajillas.
4. Limpie cualquier exceso de sal para asegurarse de que la tapa quede bien cerrada.

Después de rellenar, puede tardar un poco en apagarse el símbolo.

⚠ ¡ADVERTENCIA!

Inicie un ciclo de lavado inmediatamente después de agregar sal para evitar la formación de manchas de óxido.

¡Nunca vierta detergente para lavavajillas en el compartimento de sal, ya que dañará el ablandador de agua!

Limpiar el filtro

El filtro atrapa partículas grandes de alimentos, evitando que entren en la bomba de drenaje. Vacíe el filtro cuando sea necesario y límpielo regularmente según la frecuencia de uso del lavavajillas.

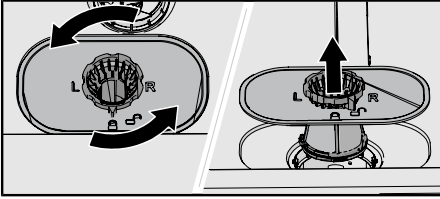

1. Gire el anillo de bloqueo en sentido antihorario y levante el filtro hacia arriba.
2. Vacíe y limpie el filtro.
3. Coloque el filtro nuevamente y gire el anillo de bloqueo en sentido horario hasta que quede asegurado. Asegúrese de que los bordes sellen correctamente.

⚠ ¡NOTA!

La instalación incorrecta del filtro puede afectar los resultados de lavado. ¡Nunca utilice el lavavajillas sin el filtro en su lugar!

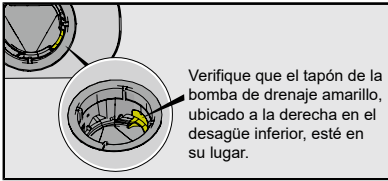

Limpiar los brazos rociadores

Los orificios y cojinetes de los brazos rociadores pueden obstruirse. Utilice un alfiler o herramienta similar para eliminar los residuos. Los brazos rociadores también tienen orificios en la parte inferior.

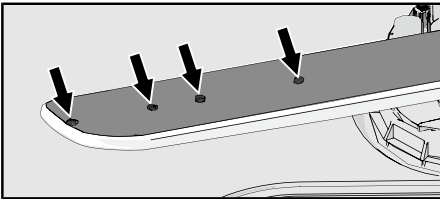

Para facilitar la limpieza, puede quitar los brazos rociadores. Asegúrese de volver a instalarlos correctamente después de la limpieza.

Brazo rociador superior

- Saque la bandeja superior para cubiertos. Desatornille los cojinetes del brazo rociador superior en el sentido contrario a las agujas del reloj para quitar el brazo rociador.

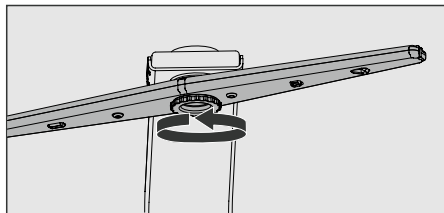

Brazo rociador superior

- Saque la cesta superior.
- Desenrosque los cojinetes del brazo rociador en sentido antihorario para quitarlo de la rejilla superior.

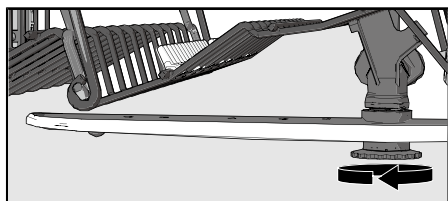

Brazo rociador inferior

- Tire del brazo rociador inferior hacia arriba para liberarlo.

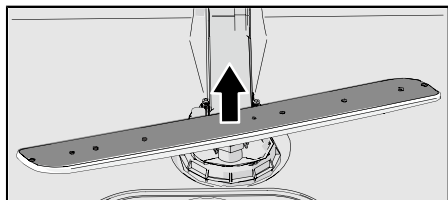

Limpiar el exterior del lavavajillas

Puerta y junta de la puerta

Abra la puerta. Limpie regularmente los lados de la puerta y la junta con un paño ligeramente húmedo. Use un cepillo suave para limpiar la junta en el borde inferior frontal del lavavajillas.

Panel de control

Mantenga el panel de control limpio. Límpielo con un paño seco o ligeramente húmedo si es necesario. No use productos de limpieza, ya que pueden rayar la superficie.

CLn - Ejecutar el programa de autolimpieza

Cuba del lavavajillas

La cuba del lavavajillas está hecha de acero inoxidable y permanece limpia con el uso regular.

Si tiene agua dura, puede acumularse cal. Para eliminarlo, ejecute el programa de autolimpieza con dos cucharadas de ácido cítrico en el compartimento de detergente (sin platos dentro). También hay limpiadores especiales para lavavajillas disponibles.

Desbloquear obstrucciones

Desbloquear la bomba de drenaje

Si el lavavajillas contiene agua después del ciclo, es posible que la bomba de drenaje esté bloqueada, lo que activará el mensaje de error "Fallo en la salida de agua".

1. Apague la máquina con el botón "⏻" y desenchúfela.
2. Retire el filtro.
3. Saque el agua restante de la cuba del lavavajillas.
4. Para inspeccionar la bomba de drenaje, retire el tapón de la bomba de drenaje amarillo, ubicado a la derecha en el desagüe inferior (use alicates si es necesario).
5. Gire manualmente la rueda de la bomba detrás del tapón de la bomba de drenaje. Retire cuidadosamente cualquier objeto afilado, como vidrio.
6. Vuelva a colocar el tapón de la bomba de drenaje. Vuelva a colocar el filtro.
7. Vuelva a enchufar la máquina.

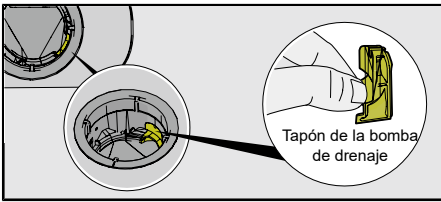

⚠ ¡NOTA!

No olvide volver a colocar el tapón de la bomba de drenaje.

Desbloqueo del filtro de la manguera de entrada

Si partículas pequeñas bloquean el filtro de la manguera de entrada, aparecerá el mensaje de error "Fallo en la entrada de agua".

1. Apague la máquina con el botón "⏻" y desenchúfela.
2. Cierre el grifo de agua.
3. Desenrosque la manguera de entrada.
4. Retire con cuidado y limpie el filtro exterior de la manguera de entrada.
5. Vuelva a colocar el filtro y asegúrese de que la junta esté correctamente posicionada.
6. Vuelva a enroscar la manguera de entrada en su lugar de forma segura.
7. Enchufe la máquina y abra el grifo de agua. Deje que la presión se estabilice y verifique que no haya fugas.

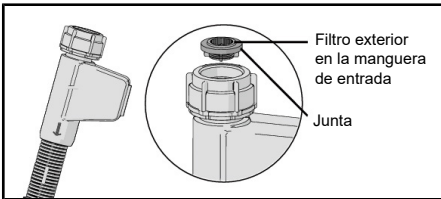







Resolución de problemas

Mensajes de error		Acción
F11	Fallo en la salida de agua	Consulte <i>Queda agua en el lavavajillas</i> en la lista de <i>problemas</i> a continuación. Si el problema persiste, póngase en contacto con el servicio técnico.
F12	Fallo en la entrada de agua	Asegúrese de que el grifo de agua esté abierto. Verifique que el filtro exterior en la manguera de entrada no esté bloqueado. Consulte <i>Desbloqueo del filtro de la manguera de entrada</i> en el capítulo <i>Cuidado y limpieza</i> . Si el problema persiste, póngase en contacto con el servicio técnico.
F40	Fuga en la válvula de entrada	Cierre el grifo del agua y póngase en contacto con su centro de servicio más cercano.
F41	Fallo en el calentador	Cierre el grifo de agua. Desenchufe la máquina y póngase en contacto con el servicio técnico.
F42	Error de NTC	Cierre el grifo del agua y póngase en contacto con su centro de servicio más cercano.
F43	Error de nivel de agua	Cierre el grifo del agua y póngase en contacto con su centro de servicio más cercano.
F45	Error del desviador	Póngase en contacto con su centro de servicio más cercano.
F54	Sobrellenado de agua	Cierre el grifo del agua y póngase en contacto con su centro de servicio más cercano. Para evitar fugas de agua, no desenchufe el lavavajillas hasta que el suministro de agua esté cerrado.
F56	Falla de circulación	Póngase en contacto con su centro de servicio más cercano.
F65	Error de comunicación	Póngase en contacto con su centro de servicio más cercano.

Presione \odot para borrar el mensaje de error excepto F54. Después de que aparece el error F54 en el lavavajillas, solo se puede apagar cuando se elimina el error.

Problema	Causas posibles	Acción
El panel de control no reacciona cuando se presiona.	Ha presionado el panel de control demasiado pronto después de cerrar la puerta.	Espere un momento y vuelva a intentarlo.
	La puerta está abierta.	El panel de control sólo reacciona al uso cuando la puerta está cerrada.
	El bloqueo para niños o el bloqueo automático para niños está activado.	Consulte el capítulo <i>Uso del lavavajillas</i> .
	Suciedad en el panel de control.	Limpiar con un paño seco o ligeramente húmedo.
No se puede cerrar la puerta.	Las rejillas no están correctamente posicionadas.	Asegúrese de que las rejillas estén correctamente posicionadas en posición horizontal.
		Verifique que los platos no bloqueen el deslizamiento correcto de las rejillas.

Problema	Causas posibles	Acción
	El bloqueo de puerta no encaja en el lugar y el bloqueo.	Compruebe el bloqueo de puerta. Si no encaja en el lugar y el bloqueo, abra la puerta. Mantenga presionado  hasta que la pantalla inicie el conteo. Espere hasta que finalice el conteo (60 segundos). Luego cierre la puerta. Compruebe que el bloqueo de puerta encaje en el lugar y bloquee.
El lavavajillas no arranca.	No se ha presionado  .	Presione  . La pantalla mostrará la cuenta regresiva.
	La puerta no está completamente cerrada.	Verificación.
	Ha abierto el lavavajillas para agregar más platos mientras que un programa está en marcha.	Cierre la puerta y presione "  " para reanudar.
	Compruebe que la opción Inicio diferido haya sido seleccionada.	Mantenga presionado  durante cinco segundos si quiere cancelar la opción de Inicio diferido.
	El conector no está enchufado en el toma de pared.	Verificación.
	Un fusible o disyuntor se ha disparado.	Verificación.
	El bloqueo de puerta no encaja en el lugar y el bloqueo.	Compruebe el bloqueo de puerta. Si no encaja en el lugar y el bloqueo, abra la puerta. Mantenga presionado  hasta que la pantalla inicie el conteo. Espere hasta que finalice el conteo (60 segundos). Luego cierre la puerta. Compruebe que el bloqueo de puerta encaje en el lugar y bloquee.
Los platos no están limpios.	Los brazos rociadores están bloqueados por los platos.	Reorganice los platos para evitar bloquear los brazos rociadores.
	Los orificios o cojinetes de los brazos rociadores están bloqueados.	Limpie los brazos rociadores. Consulte el capítulo <i>Cuidado y limpieza</i> .
	El programa seleccionado no es adecuado para el nivel de suciedad.	Utilice un programa de alta temperatura como Intensivo para platos muy sucios.

Problema	Causas posibles	Acción
	Dosis de detergente incorrecta.	Ajuste la cantidad de detergente según la dureza del agua. Usar demasiado o muy poco detergente disminuye la eficacia del lavado.
	El detergente está caducado. El detergente es un producto perecedero.	No compre grandes cantidades de detergente de una sola vez.
	Los platos están cargados incorrectamente.	No cubra la porcelana con platos grandes y evite colocar vasos altos en las esquinas. Consulte el capítulo <i>Cargar el lavavajillas</i> .
	Los vasos y tazas se han volcado durante el programa.	Coloque los platos de manera segura para evitar que se vuelquen.
	El filtro está obstruido.	Limpie el filtro.
	El filtro no está bien colocado.	Asegúrese de que el filtro esté correctamente instalado. Consulte el capítulo <i>Cuidado y limpieza</i> .
	Falta el tapón de la bomba de drenaje.	Verifique que el tapón de la bomba de drenaje amarillo, ubicado a la derecha en el desagüe inferior, esté en su lugar. Consulte el capítulo <i>Cuidado y limpieza</i> .
Manchas en platos de acero inoxidable o plata.	Ciertos residuos de alimentos (como mostaza, limón o vinagre) causan manchas si se dejan demasiado tiempo.	Enjuague estos residuos si el lavavajillas no se va a iniciar de inmediato. Considere utilizar el programa de lavado 1 h con la opción "Más rápido".
	Todo el acero inoxidable puede causar manchas en la plata si entran en contacto durante el lavado. El aluminio también puede causar manchas en los platos.	Para evitar marcas y corrosión, coloque por separado los platos hechos de metales diferentes, como plata, acero inoxidable y aluminio.
Manchas o películas en los platos.	Configuración incorrecta de la dosis de abrillantador.	Consulte el capítulo <i>Ajustes</i> .
	El ajuste TAB está activado y se está utilizando un detergente todo en uno con un efecto de secado insuficiente.	Use detergentes todo en uno más eficaces, o desactive la función TAB y rellene con abrillantador por separado. Consulte <i>Abrillantador</i> en el capítulo <i>Ajustes</i> .
	El compartimento de sal está vacío.	Recarga de sal. Consulte el capítulo <i>Antes de lavar por primera vez</i> .
	Configuración incorrecta del ablandador de agua.	Consulte <i>Dureza del agua</i> en el capítulo <i>Ajustes</i> .
	El ablandador de agua está perdiendo sal.	Asegúrese de que la tapa del compartimento de sal esté bien cerrada. Póngase en contacto con su centro de servicio más cercano.

Problema	Causas posibles	Acción
	Las altas temperaturas o el exceso de detergente pueden causar corrosión, que es irreversible.	Lave el cristal a temperaturas más bajas con menos detergente. Consulte al fabricante del detergente para obtener asesoramiento.
Los platos tienen una película blanca o azul pegajosa.	La dosis de abrillantador es demasiado alta.	Reduzca la dosis de abrillantador. Consulte el capítulo <i>Ajustes</i> . Para aguas muy blandas, diluya el abrillantador con agua (proporción 50:50).
Quedan manchas después del lavado.	Algunas manchas, como las de pintalabios o té, son difíciles de eliminar.	Use un detergente con agente blanqueador.
Quedan residuos de detergente en el compartimento de detergente.	El compartimento de detergente estaba húmedo cuando se añadió el detergente.	Asegúrese de que el Compartimento de detergente esté seco antes de agregar el detergente.
	El compartimento de detergente ha sido bloqueado.	Verifique que los platos no bloqueen la apertura del compartimento.
Ruido de traqueteo durante el lavado.	Los platos no están colocados correctamente, o los brazos rociadores no pueden girar.	Asegure los platos. Asegúrese de que los brazos rociadores puedan girar libremente.
Queda agua en el lavavajillas	El filtro está obstruido.	Limpie el filtro.
	El filtro no está bien colocado.	Asegúrese de que el filtro esté correctamente instalado. Consulte el capítulo <i>Cuidado y limpieza</i> .
	Residuos en la bomba de drenaje.	Limpie la bomba de drenaje. Consulte el capítulo <i>Cuidado y limpieza</i> .
	Falta el tapón de la bomba de drenaje.	Verifique que el tapón de la bomba de drenaje amarillo, ubicado a la derecha en el desagüe inferior, esté en su lugar. Consulte el capítulo <i>Cuidado y limpieza</i> .
	Torsión en la manguera de drenaje.	Verifique si la manguera de drenaje tiene torceduras o dobleces pronunciados.
	Manguera de drenaje bloqueada.	Desconecte la manguera de drenaje en la trampa de agua y retire cualquier residuo. Asegúrese de que no haya residuos atascados y de que la manguera tenga un diámetro de al menos 14 mm.
Mal olor en el lavavajillas.	Suciedad alrededor de los sellos y en las esquinas.	Limpie con un cepillo para platos y un limpiador de baja espuma.
	Se utilizan con frecuencia programas de baja temperatura.	Ejecute un programa de alta temperatura una o dos veces al mes, o ejecute el programa de Autolimpieza. Consulte <i>Autolimpieza</i> en el capítulo <i>Uso del lavavajillas</i> .

Problema	Causas posibles	Acción
Depósitos de grasa en el lavavajillas.	Se utilizan con frecuencia programas de baja temperatura.	Utilice un programa de alta temperatura como Intensivo para platos muy sucios. o ejecute el programa de Autolimpieza. Consulte <i>Autolimpieza</i> en el capítulo <i>Uso del lavavajillas</i> .
Los platos no están lo suficientemente secos.	La función de apertura automática de puerta no se ha activado.	Active la función de apertura automática de puerta. Consulte el capítulo <i>Uso del lavavajillas</i> .
	El lavavajillas no está completamente cargado.	Cargue completamente el lavavajillas.
	Es necesario rellenar el abrillantador o la dosis es demasiado baja.	Llene con abrillantador o aumente la dosis de abrillantador.
	El ajuste TAB está activado y se está utilizando un detergente todo en uno con un efecto de secado insuficiente.	Cambie de detergente todo en uno o desactive el ajuste TAB y rellena con sal y abrillantador por separado. Consulte <i>Abrillantador</i> en el capítulo <i>Ajustes</i> .

Instalación

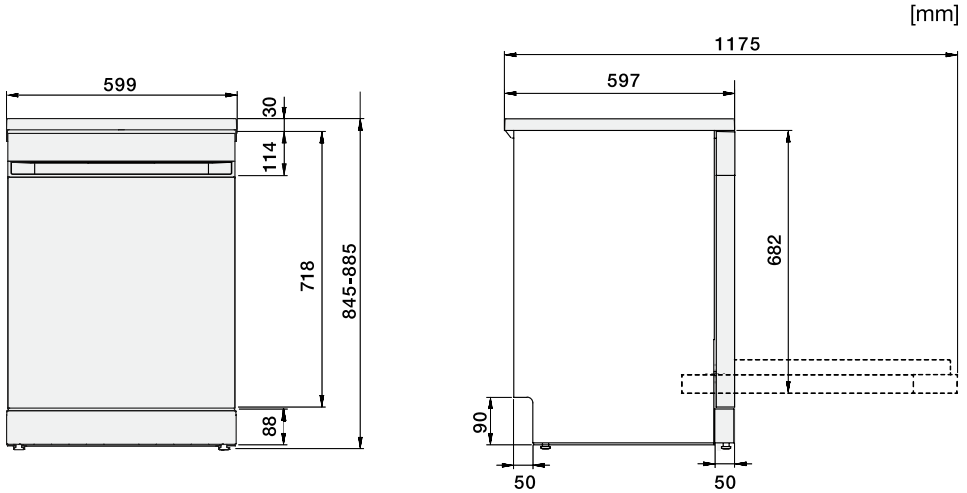

Dimensiones nominales. Las medidas reales pueden variar.

Instrucciones de seguridad

- Las conexiones eléctricas, de suministro de agua y de drenaje deben ser realizadas por un profesional calificado.
- Siga siempre las normativas aplicables para las instalaciones de agua, drenaje y electricidad.
- ¡Tenga cuidado durante la instalación! ¡Use guantes de protección! La instalación requiere dos personas.
- Coloque una bandeja recolectora debajo del lavavajillas para prevenir daños por posibles fugas de agua.
- Antes de fijar el lavavajillas, pruébelo ejecutando el programa lavado 1 h con la opción "Más rápido". Compruebe que el lavavajillas funcione y drene correctamente. Verifique también que no haya fugas en las conexiones.

⚠ ¡ADVERTENCIA!

¡Cierre el grifo de agua durante la instalación!

¡Desconecte el enchufe de la corriente antes de la instalación!

Protección de transporte para la puerta

Retire la protección de transporte para la puerta al desempacar el lavavajillas.

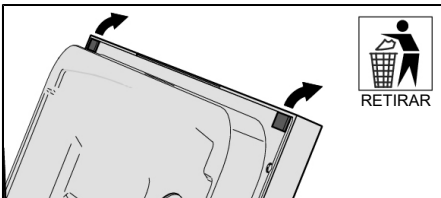

Colocación del lavavajillas

El lavavajillas se puede instalar debajo de una encimera o de forma independiente. Asegúrese de que el área donde se instalará el lavavajillas sea firme.

- Cuando el lavavajillas se instala con su encimera, las medidas de montaje se muestran en la ilustración.

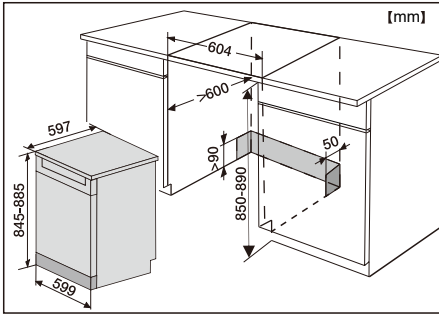

- Cuando el lavavajillas se instala en un hueco sin encimera, las medidas de montaje se muestran en la ilustración.

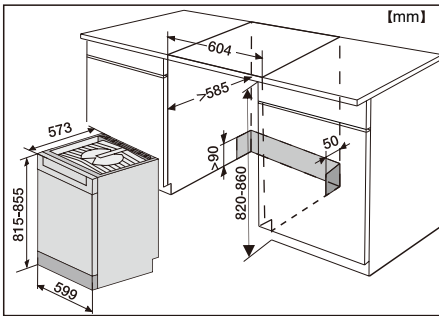

Ajuste de altura y deslice el lavavajillas en su lugar

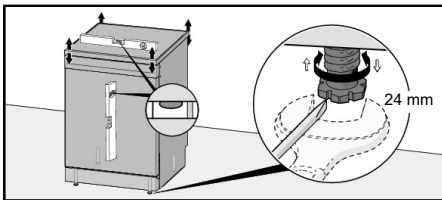

Instalación sin empotrar

- Asegúrese de que el área donde se instalará el lavavajillas sea firme. Ajuste las cuatro patas para nivelar el lavavajillas. La inclinación no debe exceder los 5 mm.

Instalación empotrada

1. Mida la altura desde el suelo hasta la parte inferior de la encimera.
2. Mida la altura desde el suelo hasta el borde superior del lavavajillas.
3. Gire las patas del lavavajillas en el sentido de las agujas del reloj para elevarlo o en sentido antihorario para bajarlo.
4. Asegúrese de que haya al menos un espacio de 3 mm entre la parte inferior de la encimera y la parte superior del lavavajillas.
5. Deslice el lavavajillas en su lugar.
 - Tire de las mangueras de drenaje y de suministro pasándolas por el espacio mientras desliza el lavavajillas.
 - Verifique que las mangueras estén libres de torsiones, curvas u obstrucciones que puedan dañarlas.

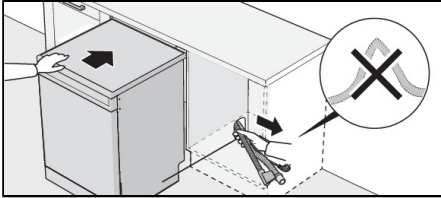

- Compruebe que la máquina esté instalada de forma tal que la puerta se abra libremente; de lo contrario, la función de bloqueo de la puerta podría verse afectada.
6. Realice los ajustes finales en las patas delanteras, asegurándose de que la inclinación no exceda los 5 mm.

El lavavajillas también puede instalarse en un área empotrada sin su encimera. Consulte *Quitar la encimera del lavavajillas*.

Conexión de drenaje

Este lavavajillas puede instalarse en una posición elevada para facilitar el acceso ergonómico. Esta configuración permite que la manguera de drenaje se dirija a un nivel inferior, como directamente a un desagüe en el suelo. El lavavajillas está equipado con un dispositivo anti-sifón integrado, que evita que el agua se drene durante el ciclo de lavado.

La manguera de drenaje también puede conectarse a un empalme de conexión en la trampa de agua del fregadero, el cual debe tener un diámetro interno de al menos 14 mm.

La manguera de drenaje puede extenderse hasta 3 metros (la longitud total no debe exceder los 4,5 metros). Todas las juntas y tuberías de conexión deben tener un diámetro interno de al menos 14 mm. Reemplace la manguera de drenaje con una nueva sin juntas si es posible.

Ninguna parte de la manguera de drenaje debe estar a más de 950 mm por encima de la base del lavavajillas.

Fije la manguera de drenaje con una abrazadera de manguera. Asegúrese de que no haya torsiones en la manguera.

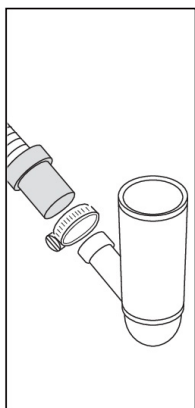
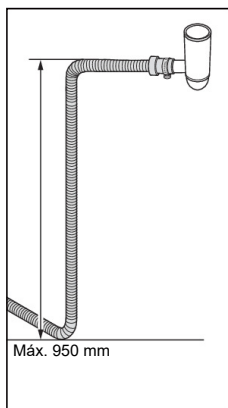
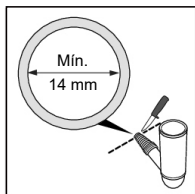
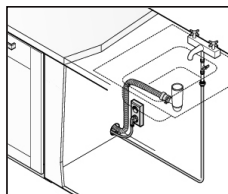

Conexión de suministro de agua

Utilice solo la manguera de entrada proporcionada con el lavavajillas. No reutilice mangueras antiguas o de repuesto.

La tubería de suministro debe tener un grifo (llave de paso), que debe ser fácilmente accesible para cerrar el suministro de agua.

Después de la instalación, abra el grifo y deje que la presión se establezca. Verifique que todas las conexiones estén bien selladas.

Conexión a suministro de agua fría

Conecte el lavavajillas al suministro de agua fría si el edificio utiliza petróleo, electricidad o gas para la calefacción.

Conecte al agua caliente

Conecte el lavavajillas al suministro de agua caliente (hasta 60°C) si el edificio utiliza métodos de calefacción energéticamente eficientes, como calefacción distrital, energía solar o geotérmica. Una conexión de agua caliente reduce el consumo de energía del lavavajillas.

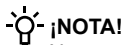

¡NOTA!

No exceda la temperatura permitida del suministro de agua, ya que algunos utensilios pueden no soportar temperaturas elevadas. Consulte Platos frágiles en el capítulo *Cargar el lavavajillas*.

Conexión eléctrica

Las especificaciones eléctricas se encuentran en la placa de número de serie. Asegúrese de que su suministro eléctrico coincida con la especificación.

El lavavajillas debe conectarse a una toma de corriente con conexión a tierra.

El tomacorriente debe estar ubicado fuera del área de instalación y ser fácilmente accesible después de la instalación. No utilice un cable de extensión.

Quitar la encimera del lavavajillas

El lavavajillas puede instalarse en un área empotrada sin su encimera. Si se quita la encimera, el lavavajillas debe instalarse bajo una encimera separada.

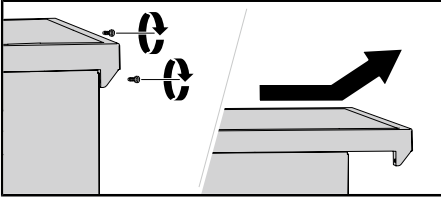

Servicio

Consulte el capítulo *Resolución de problemas* antes de contactar con un centro de servicio técnico. Si no puede resolver el problema, contacte con su centro de servicio técnico más cercano o visite global.hisense.com para obtener ayuda. El sitio web también proporciona información sobre piezas de repuesto y reparaciones que puede realizar usted mismo.

Al contactar con el servicio, proporcione los detalles de la placa de número de serie, incluidos el número de artículo (1) y el número de serie (2).

Las reparaciones no profesionales pueden comprometer la seguridad del usuario y anular la garantía.

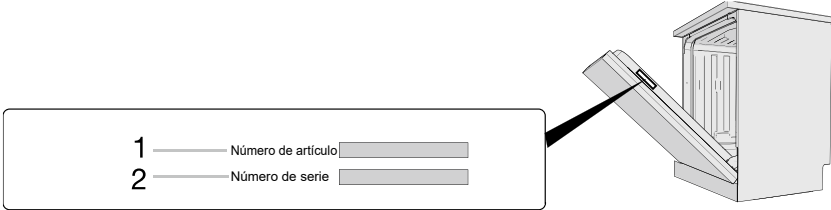

Datos técnicos y etiquetado energético

Datos técnicos

Altura:	845-885 mm
Ancho:	599 mm
Profundidad:	597 mm
Peso:	44 kg ¹⁾
Número de cubiertos:	16 ²⁾
Presión de agua:	0,03-1,0 MPa
Tensión nominal:	220-240 V~ 50 Hz
Potencia nominal:	1900 W

¹⁾ El peso puede variar dependiendo de las especificaciones.

²⁾ Cumple con la norma EN 60436.

Información para consumidores

Para obtener información del producto, visite global.hisense.com, donde también encontrará un enlace al Registro Europeo de Productos para el Etiquetado Energético (EPREL). Alternativamente, visite <https://eprel.ec.europa.eu> directamente. Siga las instrucciones para buscar por nombre de modelo.

Consulte la placa de número de serie para obtener más detalles. Tome nota del nombre del modelo (3).

Información para el instituto de pruebas

Información para pruebas de comparabilidad de acuerdo con EN 60436

Capacidad: 16 configuraciones estándar de cubiertos

Posición de la cesta superior: posición inferior

Programa: Eco

Ajuste de abrillantador: 05

Cantidades de detergente en polvo: 4 g prelavado + 20 g lavado principal

1. Cestas superiores:

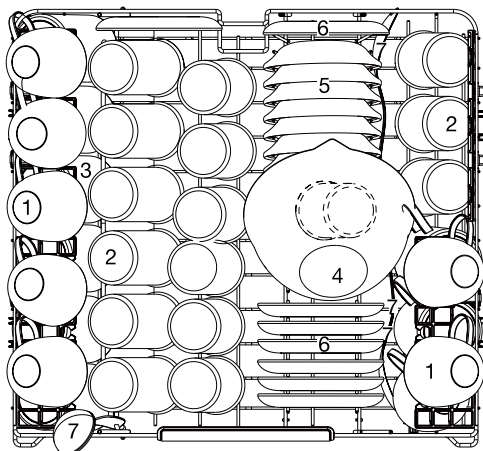

Número	Elemento
1	Copa
2	Vaso
3	Taza
4	Tazón de vidrio
5	Tazón de postre
6	Platillo
7	Cuchara para servir

2. Cestas inferiores:

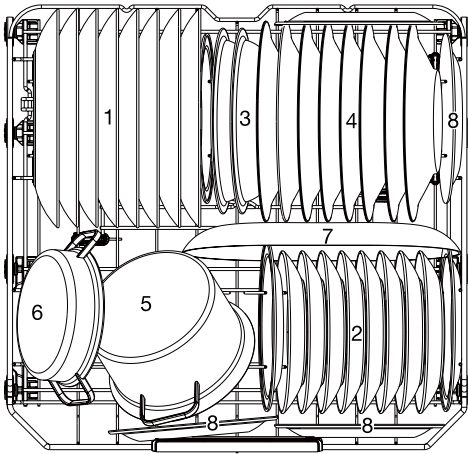

Número	Elemento
1	Plato de cena
2	Plato para postre
3	Tazón de melamina
4	Plato para sopa
5	Olla pequeña
6	Olla para horno
7	Bandeja ovalada
8	Plato de postre de melamina

3. Bandeja superior para cubiertos:

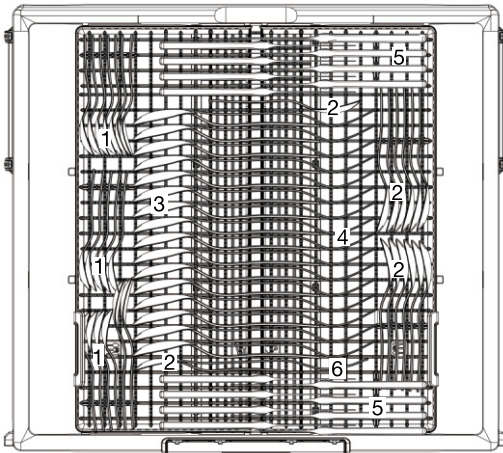

Número	Elemento
1	Cucharas para té
2	Cucharas para postre
3	Cucharas para sopa
4	Tenedores
5	Cuchillos
6	Tenedor para servir

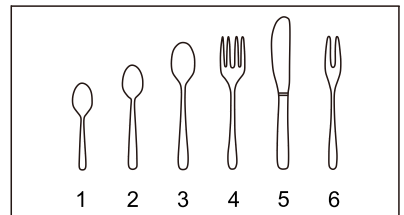

Hisense