

Hisense

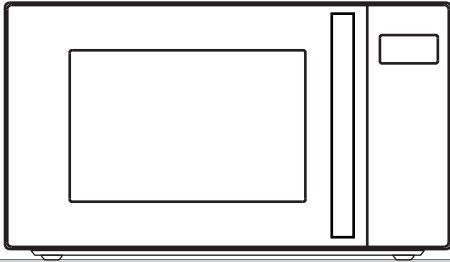

H20MOBS4HG
H20MOMS4HG

Instruction manual / Microwave oven	
EN	3
Bedienungsanleitung / Mikrowelle	
DE	18
Manual de instrucciones: Horno microondas	
ES	33
Manuel d'instructions / Four à micro-ondes	
FR	48
Manuale di istruzioni / Forno a microonde	
IT	63
Instrukcija / Mikrobangų krosnelė	
LT	78
Gebruiksaanwijzing / Magnetronoven	
NL	93
Manual de instruções / Forno de micro-ondas	
PT	108
Bruksanvisning / Mikrovågsugn	
SV	123

DEAR CUSTOMER

We sincerely thank you for your purchase. We believe you will soon find ample evidence that you can really rely on our products. To make the use of the appliance easier, we attach these comprehensive instruction manual.

The instructions should aid you in getting familiar with your new appliance. Please, read them carefully before using the appliance for the first time.

In any case, please make sure the appliance was supplied to you undamaged. Should you identify and transport damage, contact your sales representative or the regional warehouse from where the product was delivered. You will find the telephone number on the receipt or delivery report.

We wish you a lot of pleasure with your new household appliance.



The appliance for household use for heating food and beverages using electromagnetic energy, for indoor use only.

INSTRUCTIONS FOR USE

These instructions are intended for the user. They describe the cooker and how to use it. They also apply to different types of appliances, therefore you may find some descriptions of functions that may not apply to your appliance.

We reserve the right to any changes and errors in the instructions for use.

IMPORTANT SAFETY INSTRUCTIONS



Never touch the surfaces of heating or cooking appliances. They will become hot during operation. Keep children at a safe distance. There is a risk of burning!



Microwave energy & High voltage!
Do not remove the cover.

WARNING! The appliance and its accessible parts become hot during use. Care should be taken to avoid touching heating elements. Children less than 8 years of age shall be kept away unless continuously supervised. Children should be supervised to ensure that they do not play with the appliance.

This appliance can be used by children aged from 8 years and above and persons with reduced physical, sensory or mental capabilities or lack of experience and knowledge if they have been given supervision or instruction concerning use of the appliance in a safe way and understand the hazards involved. Children shall not play with the appliance. Cleaning and maintenance shall not be made by children unless they are older than 8 and supervised.

Keep the appliance and its cord out of reach of children less than 8 years.

- **WARNING:** When the appliance is operated in the combination mode, children should only use the oven under adult supervision due to the temperatures generated; (Only for the model with grill function)

- **WARNING:** If the door or door seals are damaged, the oven must not be operated until it has been repaired by a competent person;
- **WARNING:** It is hazardous for anyone other than a competent person to carry out any service or repair operation that involves the removal of a cover which gives protection against exposure to microwave energy;
- **WARNING:** liquids and other foods must not be heated in sealed containers since they are liable to explode.
- Children should be supervised to ensure that they do not play with the appliance.
- Don't remove oven's feet, do not block air vents of the oven.
- Only use utensils that are suitable for use in microwave ovens.
- When heating food in plastic or paper containers, keep an eye on the oven due to the possibility of ignition;
- If smoke is observed, switch off or unplug the appliance and keep the door closed in order to stifle any flames;
- Microwave heating of beverages can result in delayed eruptive boiling, therefore care must be taken when handling the container;
- The contents of feeding bottles and baby food jars shall be stirred or shaken and the temperature checked before consumption, in order to avoid burns;

- Eggs in their shell and whole hard-boiled eggs should not be heated in microwave ovens since they may explode, even after microwave heating has ended;
- When cleaning surfaces of door, door seal, cavity of the oven, use only mild, nonabrasive soaps, or detergents applied with a sponge or soft cloth.
- The oven should be cleaned regularly and any food deposits removed;
- Failure to maintain the oven in a clean condition could lead to deterioration of the surface that could adversely affect the life of the appliance and possibly result in a hazardous situation;
- If the supply cord is damaged, it must be replaced by the manufacturer, its service agent or similarly qualified persons in order to avoid a hazard.
- Do not let the cord hang over the edge of the table or worktop.
- Never connect this appliance to an external timer switch or remote control system in order to avoid a hazardous situation.
- Never replace the light bulb inside the oven. It must always be replaced by Hisense service.
- Do not clean the appliance with steam cleaners, high-pressure cleaners, sharp objects, abrasive cleaning agents, and abrasive sponges and stain removers.

Listed below are, as with all appliances, certain rules to follow and safeguards to assure top performance from this oven:

1. Always have the glass tray, roller arms, coupling and roller track in place when operating the oven.
2. Do not use the oven for any reason other than food preparation, such as for drying clothes, paper, or any other nonfood items, or for sterilizing purposes.
3. Do not operate the oven when empty. This could damage the oven.
4. Do not use the oven cavity for any type of storage, such as papers, cookbooks, etc.
5. Do not cook any food surrounded by a membrane, such as egg yolks, potatoes, chicken livers, etc without first being pierced several times with a fork.
6. Do not insert any object into the openings on the outer case.
7. Do not at any time remove parts from the oven such as the feet, coupling, screws, etc.
8. Do not cook food directly on the glass tray. Place food in/on proper cooking utensil before placing in the oven.

IMPORTANT - COOKWARE NOT TO USE IN YOUR MICROWAVE OVEN

- Do not use metal pans or dishes with metal handles.
 - Do not use anything with metal trim.
 - Do not use paper covered wire twist-ties on plastic bags.
 - Do not use melamine dishes as they contain a material which will absorb microwave energy. This may cause the dishes to crack or char and will slow down the cooking speed.
 - Do not use Centura Tableware. The glaze is not suitable for microwave use. Corelle Livingware closed handle cups should not be used.
 - Do not cook in a container with a restricted opening, such as a pop bottle or sealed oil bottle, as they may explode if heated in a microwave oven.
 - Do not use conventional meat or candy thermometers.
 - There are the thermometers available specifically for microwave cooking. These may be used.
9. Microwave utensils should be used only in accordance with manufacturer's instructions.
 10. Do not attempt to deep-fry foods in this oven.
 11. Please remember that a microwave oven only heats the liquid in a container rather than the container itself. Therefore, even though the lid of a container is not

hot to the touch when removed from the oven, please remember that the food/liquid inside will be releasing the same amount of steam and/or spitting when the lid is removed as in conventional cooking.

12. Always test the temperature of cooked food yourself especially if you are heating or cooking food/liquid for babies. It is advisable never to consume food/liquid straight from the oven but allow it to stand for a few minutes and stir food/liquid to distribute heat evenly.
13. Food containing a mixture of fat and water, e.g. stock, should stand for 30-60 seconds in the oven after it has been turned off. This is to allow the mixture to settle and to prevent bubbling when a spoon is placed in the food/liquid or a stock cube is added.
14. When preparing/cooking food/liquid and remember that there are certain foods, e.g. Christmas puddings, jam and mincemeat, which heat up very quickly. When heating or cooking foods with a high fat or sugar content do not use plastic containers.
15. Cooking utensil may become hot because of heat transferred from the heated food. This is especially true if plastic wrap has been covering the top and handles of the utensil. Potholders may be needed to handle the utensil.
16. To reduce the risk of fire in the oven cavity:
 - a) Do not overcook food. Carefully attend microwave oven if paper, plastic, or other combustible materials are placed inside the oven to facilitate cooking.
 - b) Remove wire twist-ties from bags before placing bag in oven.
 - c) If materials inside the oven should ignite, keep oven door closed, turn the oven off at the wall switch, or shut off power at the fuse or circuit breaker panel.

CONTROL PANEL

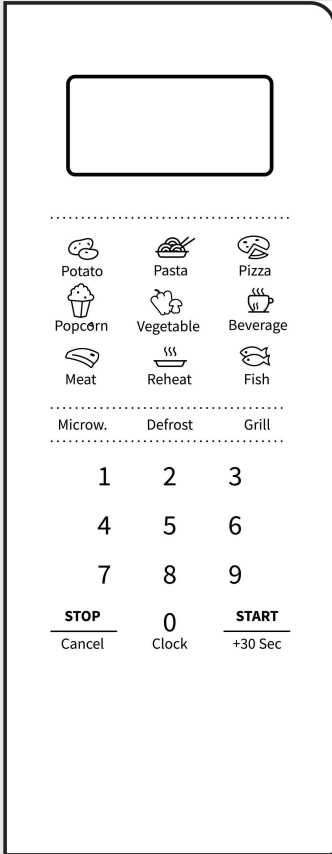

DISPLAY

Shows the clock, cooking time and setting.

DEFROST

Use this key to defrost the food by time and weight
MICROW.

Use this key to select the microwave power level.

CLOCK

Hold this key for 3 sec to set the clock.

Grill

Use this key to select the grill power level

ICONS

Use these keys to set time and food weight and to choose the auto menu programmes.

0 – 9

Use these keys to enter the cooking time and weight.

STOP/CANCEL

Use this key to stop or cancel the setting. Hold 3sec for child lock

START/+30 SEC

Use this key to do quick start cooking of 30 seconds, increase cooking time by 30 seconds (by each press), or confirm cooking settings.

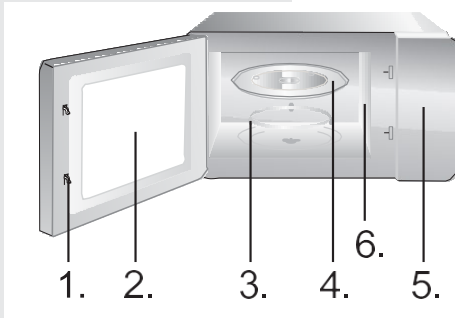

1. Door Safety Lock System
2. Oven Window
3. Roller Ring
4. Glass Tray
5. Control Panel
6. Wave guide (please do not remove the mica plate covering the wave guide)

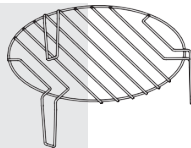

Grill rack (Only be used for grill or for combination function and be placed on glass tray “

OPERATION INSTRUCTION

CLOCK

The oven is fitted with a digital clock. When the oven is in the standby mode, the clock can be set by pressing the Clock key for 3sec.

3. Press the Numeric (0-9) keys and enter the time. For example, to input the current time 12:30, you need to press "1", "2", "3", "0". The input hour has to be within 1-24 and the input minutes has to be within 0-59.
4. Press the Start key to complete the clock setting. ":" will start flashing. The clock setting is complete.

NOTE:

Please ensure that you have set the clock prior to use.

GRILL

There are three modes of Grill: G, C-1 and C-2. They are grill, Combination 1 of grill and microwave cooking and Combination 2 of grill and microwave cooking.

Press the "Grill" button continuously, select the desired mode and then press the 0~9 number button to input the cooking time, the maximum time that can be entered is 99:99. After entering the cooking time, press the START/ + 30s button to start the work. An buzzing sound to notify completion of the operation.

G	Grill, the heat element will be energized during operation time. Which is applicable for rolling thin meats or pork, sausage, chicken wing as good brown color can be obtained
C1	Combination of grill and microwave cooking.
C2	Combination of grill and microwave cooking.

NOTE:

In the mode of grill, all of the oven parts, as well as the rack and cooking containers, may become very hot. Use caution when removing any item from the oven. Use heavy potholders or oven mitts to PREVENT BURNS.

MICROW.

There are five power levels, 100P, 80P, 50P, 30P and 10P. Press the "Microw." button continuously and select the desired microwave power. Press 0~9 number button to input the cooking time, the maximum time that can be input is 99:99. After entering the cooking time, press "START/+30s" button to start work. An buzzing sound to notify completion of the operation.

NOTE:

Different power is suitable for preparing different food.

HIGH	100% power output	for quick and thorough cooking
M.High	80% power output	for medium express cooking
Med	50% power output	for steaming food
M.Low	30% power output	for defrosting food
LOW	10% power output	for keeping warm

AUTO COOKING

For the food in the auto menu, only the type of food and the weight/amount have to be set. The oven will aid you in the setting of power and time.

For instance: If you want to cook 2 pieces of potato, please follow the steps below:

1. Press the Potato key repeatedly to select the weight option of your food. Please refer to the auto-cook menu table for more information.
2. Press the START key to confirm and start cooking.

Menu	Display	Weight
A1 Potato	250	250g
	500	500g
	750	750g
A2 Pasta	50	50g
	100	100g
	150	150g
A3 Pizza	200	200g
	400	400g
A4 Popcorn	100	100g
A5 Vegetable	200	200g
	400	400g
	600	600g
A6 Beverage	1	250ml
	2	500ml
	3	750ml
A7 Meat	200	200g
	400	400g
	600	600g

A8 Fish	200	200g
	400	400g
	600	600g

NOTE:

- For some food, you may need to turn it over during cooking to ensure it is thoroughly cooked and browns evenly.
- The density and thickness of food can affect its cooking time.
- All cooking times are approximate guides only; adjust to preferred tastes and recipes.
- Only use suitable microwavable containers and cling film in the microwave. Pierce the film with a fork before cooking.

REHEAT

Reheat function is mainly to facilitate users to heat food according to the weight of food, press "Reheat" button continuously, select the appropriate weight of food, the weight range can be selected is 200g,400g, 600g, 800g and 1000g. After select the weight, press "START/+30s" button to start work, an buzzing sound to notify completion of the operation.

WEIGHT DEFROST
dEF1

The oven allows defrosting of meat, poultry, and seafood. Defrosting time and operating power will be adjusted automatically according to the preset weight. Weight of the food to be defrosted may be between 100 g and 1500 g.

1. Press the Weight Defrost key and the display will show "dEF1".
2. Press the numeric (0-9) keys to enter the weight. For example, enter the weight by pressing "6", "0", "0" for 600g.
3. Press the START key to confirm and start cooking.

NOTE:

During defrosting, the oven will automatically beep twice when halfway through the progress. This is to remind you to turn around the food. After this is done, close the oven door and press the START key.

Large items may be frozen in the center. Therefore, to ensure even thawing, turn them over from time to time and break them into smaller pieces during defrosting. Drain liquids during defrosting as the juices from food can get hot and cook the food.

TIME DEFROST
dEF2

The oven also allows speed defrosting.

1. Press the Time Defrost and the display will show "dEF2".
2. Press the numeric (0-9) keys to enter the defrosting time. For example, enter the defrosting time by pressing "5", "3", "0" for 5minutes and 30 seconds.
3. Press the START key to confirm and start cooking.

NOTE:

Large items may be frozen in the center. Therefore, to ensure even thawing, turn them over from time to time and break them into smaller pieces during defrosting. Drain liquids during defrosting as the juices from food can get hot and cook the food.

QUICK START

Tips for using the oven

Use this function to rapidly heat (100% microwave power) or cook your food. In the standby mode, press the START key and the oven will operate for 30 seconds. With each consecutive press of the START key, the operating time will be extended by 30 seconds.

NOTE:

Pressing the START key again will prolong the cooking time by 30 seconds in all programs except in automatic mode, multi-step cooking, and in the auto defrost mode.

CHILD LOCK

Use this feature to lock the control panel when you are cleaning or so that children can not use the oven unsupervised. All the buttons are rendered inoperable in this mode.

- 1) Set lock: Hold STOP button about 3 seconds.
- 2) Cancel lock: Hold STOP button about 3 seconds.

CARE OF YOUR MICROWAVE OVEN

1. Turn the oven off and remove the power plug from the wall socket before cleaning.
2. Keep the inside of the oven clean. When food splatters of spilled liquids adhere to oven walls, wipe with a damp cloth. The use of harsh detergent or abrasives is not recommended.
3. The outside oven surface should be cleaned with a damp cloth. To prevent damage to the operating parts inside the oven, water should not be allowed to seep into the ventilation openings.
4. Do not allow the Control Panel to become wet. Clean with a soft, damp cloth, Do not use detergents, abrasives or spray-on cleaners on the control Panel.
5. If steam accumulates inside or around the outside of the oven door, wipe with a soft cloth. This may occur when the microwave oven is operated under high humidity conditions and in no way indicates malfunction of the unit.
6. It is occasionally necessary to remove the glass tray for cleaning. Wash the tray in warm sudsy water or in a dishwasher.
7. The roller ring and oven cavity floor should be cleaned regularly to avoid excessive noise. Simply wipe the bottom surface of the oven with mild detergent, water or window cleaner and dry. The roller ring may be washed in mild sudsy water or dishwasher. Cooking vapours collect during repeated use but in no way affect the bottom surface or roller ring wheels. When removing the roller ring from cavity floor for cleaning, be sure to replace it in the proper position.
8. Remove odors from your oven by combining a cup of water with the juice and skin of one lemon in a deep microwavable bowl. Microwave for 5 minutes, wipe thoroughly and dry with a soft cloth.

ENVIRONMENT

Do not throw away the appliance with the normal household waste at the end of its life, but hand it in at an official collection point for recycling. By doing this, you help to preserve the environment.

MOUNTING THE MICROWAVE OVEN

INSTALLATION

1. Make sure all the packing materials are removed from the inside of the door.
2. Inspect the oven after unpacking for any visual damage such as:
 - Misaligned Door
 - Damaged Door
 - Dents or Holes in Door Window and Screen
 - Dents in Cavity

If any of the above are visible, DO NOT use the oven.

3. This Microwave Oven weighs 10.3 kg and must be placed on a horizontal surface strong enough to support this weight.
4. The oven must be placed away from high temperature and steam.
5. DO NOT place anything on top of the oven.
6. Keep the oven at least 20 cm away from both sidewalls and 30 cm away from top wall to ensure the correct ventilation.
7. DO NOT remove the turn -table drive shaft.
8. As with any appliance, close supervision is necessary when used by children.
9. Make sure that the AC outlet is easily accessible so that the plug can be removed quickly in an emergency. Otherwise, it should be possible to disconnect the device using a switch from the circuit. In this case, the existing provisions of the electrical safety standards are considered.

The product has to be correctly installed on earthed socket with a single-phase AC (230 V/50 Hz).
WARNING! THIS APPLIANCE MUST BE EARTHED!
10. This oven requires 1.1 kVA for its input consultation with service engineer is suggested when installing the oven.

CAUTION: This oven is protected internally by a 250V, 8 Amp Fuse.

SPECIFICATIONS

Power consumption.....	220-240V ~50Hz, 1100W
Output power	700W
Operating Frequency.....	2450MHz
Outside Dimensions	454.5 x 261 x 353 mm
Oven Capacity.....	20 litres
Uncrated Weight.....	Approx. 10.3kg
Noise level.....	Lc < 55 dB (A)



This appliance is marked according to the European directive 2012/19/EU on Waste Electrical and Electronic Equipment (WEEE).

This guideline is the frame of a European-wide validity of return and recycling on Waste Electrical and Electronic Equipment.

MOUNTING DIMENSIONS

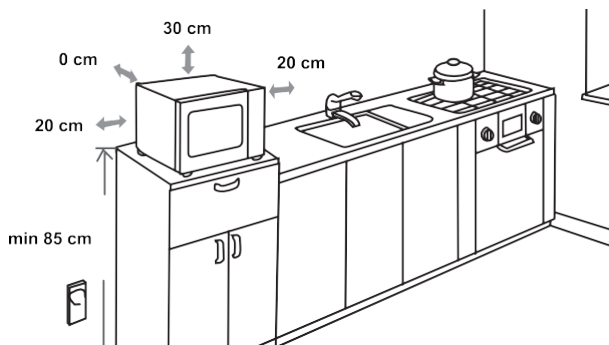

RADIO INTERFERENCE

Microwave oven may cause interference to your radio, TV, or similar equipment. When interference occurs, it may be eliminated or reduced by the following procedures.

- Clean the door and sealing surface of the oven.
- Place the radio, TV, etc. as far away from your microwave oven as possible.
- Use a properly installed antenna for your radio, TV, etc. to get a strong signal reception.

WE RESERVE THE RIGHT TO MAKE ANY CHANGES THAT DO NOT AFFECT THE FUNCTIONALITY OF THE APPLIANCE.

BEFORE YOU CALL FOR SERVICE

1. If the oven will not perform at all, the information on the display does not appear or the display disappeared:
 - a) Check to ensure that the oven is plugged in securely. If it is not, remove the plug from the outlet, wait 10 seconds and plug it in again securely.
 - b) Check the premises for a blown circuit fuse or a tripped main circuit breaker. If these seem to be operating properly, test the outlet with another appliance.
2. If the microwave power will not function:
 - a) Check to see whether the timer is set.
 - b) Check to make sure that the door is securely closed to engage the safety interlocks. Otherwise, the microwave energy will not flow into the oven.

If none of the above rectify the situation, then contact the nearest authorized service agent.

The appliance for household use for heating food and beverages using electromagnetic energy, for indoor use only.

GUARANTEE & SERVICE

If you need information or if you have a problem, please contact the Hisense Customer Care Centre in your country (you find its phone number in the worldwide guarantee leaflet). If there is no Customer Care Centre in your country, go to your local Hisense dealer or contact the Service department of Hisense domestic appliances.

For personal use only!

WISHES YOU A LOT OF PLEASURE WHILE USING YOUR APPLIANCE

Hisense

LIEBER KUNDE

Wir bedanken uns ganz herzlich für Ihren Einkauf. Wir sind überzeugt davon, dass Sie schon bald ausreichend Beweise dafür finden werden, dass Sie sich wirklich auf unsere Produkte verlassen können. Um den Umgang mit dem Gerät zu erleichtern, legen wir diese ausführliche Bedienungsanleitung bei.

Die Anleitung soll Ihnen helfen, sich mit Ihrem neuen Gerät vertraut zu machen. Bitte lesen Sie diese sorgfältig durch, bevor Sie das Gerät zum ersten Mal verwenden.

Bitte stellen Sie in jedem Fall sicher, dass Ihnen das Gerät unbeschädigt übergeben wurde. Wenden Sie sich bei Feststellung und Transportschäden an Ihren Außendienstmitarbeiter oder an das Regionallager, aus dem das Produkt geliefert wurde. Die Telefonnummer finden Sie auf der Quittung oder dem Lieferschein.

Wir wünschen Ihnen viel Freude mit Ihrem neuen Haushaltsgerät.



Das Haushaltsgerät zum Erwärmen von Speisen und Getränken mit elektromagnetischer Energie, ausschließlich für den Innenbereich

GEBRAUCHSANWEISUNG

Diese Anleitung ist für den Anwender bestimmt. Sie beschreibt den Herd und wie man ihn benutzt. Sie gelten auch für unterschiedliche Gerätetypen, daher finden Sie möglicherweise Funktionsbeschreibungen, die auf Ihr Gerät nicht zutreffen.

We reserve the right to any changes and errors in the instructions for use.

WICHTIGE SICHERHEITSHINWEISE



Berühren Sie niemals die Oberflächen von Heiz- oder Kochgeräten. Sie werden während des Betriebs heiß. Halten Sie Kinder in einem sicheren Abstand. Es besteht die Gefahr von Verbrennungen!



Mikrowellenenergie und Hochspannung!
Nehmen Sie die Abdeckung nicht ab.

WARNUNG! Das Gerät und seine zugänglichen Teile werden während des Gebrauchs heiß. Achten Sie darauf, dass Sie die Heizelemente nicht berühren. Kinder unter 8 Jahren müssen ferngehalten werden, es sei denn, sie werden ständig beaufsichtigt. Beaufsichtigen Sie Kinder, wenn diese das Gerät gebrauchen und achten Sie darauf, dass sie nicht mit dem Gerät spielen.

Dieses Gerät kann von Kindern ab 8 Jahren und darüber sowie von Personen mit eingeschränkten physischen, sensorischen oder geistigen Fähigkeiten oder mangelnder Erfahrung und Kenntnis benutzt werden, wenn sie beaufsichtigt oder bezüglich des sicheren

Gebrauchs des Geräts unterwiesen wurden und die damit verbundenen Gefahren verstehen. Kinder dürfen nicht mit dem Gerät spielen. Die Reinigung und Wartung darf nicht von Kindern durchgeführt werden, außer sie sind älter als 8 Jahre und werden beaufsichtigt.

Bewahren Sie das Gerät und das Netzkabel immer außer Reichweite von Kindern unter 8 Jahren auf.

- **WARNUNG:** Wenn das Gerät im Kombinationsmodus betrieben wird, sollten Kinder die Mikrowelle aufgrund der hohen Temperaturen nur unter Aufsicht von Erwachsenen benutzen; (nur für das Modell mit Grillfunktion)

- **WARNUNG:** Wenn die Tür oder die Türdichtungen beschädigt sind, darf die Mikrowelle nicht in Betrieb genommen werden, bevor sie von einer sachkundigen Person repariert worden ist;
- **WARNUNG:** Es ist gefährlich, wenn eine nicht sachkundige Person Wartungs- oder Reparaturtätigkeiten durchführt, bei denen eine Abdeckung entfernt werden muss, die einen Schutz gegen die Einwirkung der Mikrowellenenergie gewährt;
- **WARNUNG:** Flüssigkeiten und andere Lebensmittel dürfen nicht in verschlossenen Behältern erhitzt werden, da sie explodieren können.
- Kinder sollten beaufsichtigt werden, um sicherzustellen, dass sie nicht mit dem Gerät spielen.
- Entfernen Sie nicht die Füße der Mikrowelle, blockieren Sie nicht die Luftzufuhr der Mikrowelle.
- Nur Utensilien benutzen, die auch für den Gebrauch in der Mikrowelle geeignet sind.
- Wenn Sie Lebensmittel in Plastik- oder Papierbehältern erhitzen, sollten Sie die Mikrowelle im Auge behalten, da die Möglichkeit einer Entzündung besteht;
- Wenn Sie Rauch bemerken, schalten Sie das Gerät aus oder ziehen Sie den Netzstecker und halten Sie die Tür geschlossen, damit keine Flammen austreten können;
- Das Erhitzen von Getränken in der Mikrowelle kann zu einem verzögerten Eruptionssieden führen, daher ist bei der Handhabung des Behälters Vorsicht geboten;
- Der Inhalt von Fläschchen und Gläsern mit Babynahrung muss vor dem Verzehr umgerührt oder geschüttelt und die Temperatur überprüft werden, um Verbrennungen zu vermeiden;

- Eier in der Schale und ganze hartgekochte Eier sollten nicht in der Mikrowelle erhitzt werden, da sie explodieren können, auch wenn die Erhitzung in der Mikrowellen beendet ist;
- Verwenden Sie zur Reinigung der Oberflächen von Tür, Türdichtung und Garraum nur milde, nicht scheuernde Seifen oder Reinigungsmittel, die mit einem Schwamm oder weichen Tuch aufgetragen werden.
- Die Mikrowelle sollte regelmäßig gereinigt und Lebensmittelablagerungen entfernt werden;
- Wird die Mikrowelle nicht sauber gehalten, kann dies zu einer Verschlechterung der Oberfläche führen, die sich negativ auf die Lebensdauer des Geräts auswirken und möglicherweise zu einer gefährlichen Situation führen kann;
- Wenn das Netzkabel beschädigt ist, muss es vom Hersteller, seinem Kundendienstvertreter oder ähnlich qualifizierten Personen ersetzt werden, um eine Gefährdung zu vermeiden.
- Lassen Sie das Kabel nicht über den Rand des Tisches oder der Arbeitsplatte hängen.
- Schließen Sie dieses Gerät niemals an eine externe Zeitschaltuhr oder ein Fernbedienungssystem an, um eine gefährliche Situation zu vermeiden.
- Ersetzen Sie niemals die Glühbirne im Inneren der Mikrowelle. Es muss immer durch den Hisense-Service ersetzt werden.
- Reinigen Sie das Gerät nicht mit Dampfreinigern, Hochdruckreinigern, scharfen Gegenständen, Scheuermitteln, Scheuerschwämmen und Fleckentfernern

SICHERHEITSHINWEISE FÜR DEN ALLGEMEINEN GEBRAUCH

Nachfolgend finden Sie, wie bei allen Geräten, bestimmte Regeln und Sicherheitsvorkehrungen, die Sie beachten sollten, damit Sie Ihre Mikrowelle optimal nutzen können:

1. Für den Betrieb der Mikrowelle müssen der Gestell, die Rollenarme, die Kupplung und die Rollenschiene immer an ihrem Platz sein.
2. Verwenden Sie die Mikrowelle nicht für andere Zwecke als die Zubereitung von Speisen, z. B. zum Trocknen von Kleidung, Papier oder anderen Gegenständen, die keine Lebensmittel sind, oder zum Sterilisieren.
3. Betreiben Sie die Mikrowelle nicht im leeren Zustand. Dies könnte den Backofen beschädigen.
4. Verwenden Sie den Garraum nicht für die Aufbewahrung von Papieren, Kochbüchern usw.
5. Garen Sie keine Lebensmittel, die von einer Membran umgeben sind, wie z. B. Eigelb, Kartoffeln, Hühnerleber usw., ohne sie vorher mehrmals mit einer Gabel anzustechen.
6. Stecken Sie keine Gegenstände in die Öffnungen des äußeren Gehäuses.
7. Entfernen Sie zu keiner Zeit Teile der Mikrowelle wie Füße, Kupplungen, Schrauben usw.
8. Garen Sie die Speisen nicht direkt auf dem Gestell. Legen Sie die Speisen in/auf ein geeignetes Kochgeschirr, bevor Sie sie in den Ofen schieben. **WICHTIG - KOCHGESCHIRR, DAS NICHT IN DER MIKROWELLE VERWENDET WERDEN DARF**
 - Verwenden Sie keine Metallpfannen oder Geschirr mit Metallgriffen.
 - Verwenden Sie keine Gegenstände mit Metallverzierungen.
 - Verwenden Sie keine papierummantelten Drahtbinder für Plastikbeutel.
 - Verwenden Sie kein Melamingeschirr, da dieses einen Stoff enthält, der Mikrowellenenergie absorbiert. Dies kann dazu führen, dass das Geschirr Risse bekommt oder verkohlt und verlängert die Garzeit.
 - Verwenden Sie kein Centura-Geschirr. Die Glasur ist nicht für die Mikrowelle geeignet. Corelle Livingware Tassen mit geschlossenem Henkel sollten nicht verwendet werden.
 - Kochen Sie nicht in Behältern mit einer verengten Öffnung, wie z. B. einer Limonadenflasche oder einer verschlossenen Ölflasche, da diese beim Erhitzen in der Mikrowelle explodieren können.
 - Verwenden Sie keine herkömmlichen Fleisch- oder Zuckerthermometer.
 - Es gibt Thermometer speziell für das Kochen in der Mikrowelle. Diese können benutzt werden.
9. Mikrowellenutensilien sollten nur gemäß den Anweisungen des Herstellers verwendet werden.
10. Anweisungen des Herstellers verwendet werden. Versuchen Sie nicht, Lebensmittel in diesem Ofen zu frittieren.
11. Bitte denken Sie daran, dass ein Mikrowellenherd nur die Flüssigkeit in einem Behälter erwärmt und nicht den Behälter selbst. Auch wenn sich der Deckel eines Behälters nicht heiß anfühlt,

wenn er aus der Mikrowelle genommen wird, sollten Sie daran denken, dass die darin befindlichen Lebensmittel/Flüssigkeiten beim Abnehmen des Deckels die gleiche Menge an Dampf und/oder Spritzern freisetzen wie beim herkömmlichen Kochen

12. Prüfen Sie die Temperatur von gekochten Lebensmitteln immer selbst, vor allem, wenn Sie Lebensmittel/Flüssigkeit für Säuglinge erhitzen oder kochen. Es ist ratsam, Speisen/Flüssigkeiten nie direkt aus der Mikrowelle zu verzehren, sondern sie einige Minuten stehen zu lassen und umzurühren, damit sich die Hitze gleichmäßig verteilt.
13. Speisen, die eine Mischung aus Fett und Wasser enthalten, z. B. Brühe, sollten nach dem Ausschalten des Ofens noch 30-60 Sekunden in der Mikrowelle stehen. Dadurch kann sich die Mischung absetzen und Blasenbildung verhindern, wenn ein Löffel in die Speise/Flüssigkeit gegeben oder ein Brühwürfel hinzugefügt wird.
14. Denken Sie beim Zubereiten/Kochen von Speisen/Flüssigkeiten daran, dass bestimmte Lebensmittel, z. B. Weihnachtspudding, Marmelade und Hackfleisch, sehr schnell heiß werden. Verwenden Sie beim Erhitzen oder Kochen von Lebensmitteln mit hohem Fett- oder Zuckergehalt keine Kunststoffbehälter.
15. Das Kochgeschirr kann aufgrund der von den erhitzten Speisen übertragenen Wärme heiß werden. Dies gilt insbesondere, wenn Plastikfolie die Oberseite und die Griffe des Utensils bedeckt hat. Möglicherweise werden Topflappen benötigt, um das Utensil zu handhaben.
16. Um die Gefahr von Fäulnis im Garraum zu verringern:
 - a) Lassen Sie das Essen nicht zu lange zu lange garen. Gehen Sie vorsichtig mit dem Mikrowellenherd um, wenn Sie Papier, Plastik oder andere brennbare Materialien in den Herd legen, um das Garen zu erleichtern.
 - b) Entfernen Sie die Drahtverschlüsse von den Beuteln, bevor Sie den Beutel in den Ofen schieben.
 - c) Wenn sich Materialien im Inneren der Mikrowelle entzünden sollten, halten Sie die Tür geschlossen, schalten Sie die Mikrowelle am Wandschalter aus oder schalten Sie die Stromversorgung an der Sicherungs- oder Leistungsschaltertafel aus

BEDIENFELD

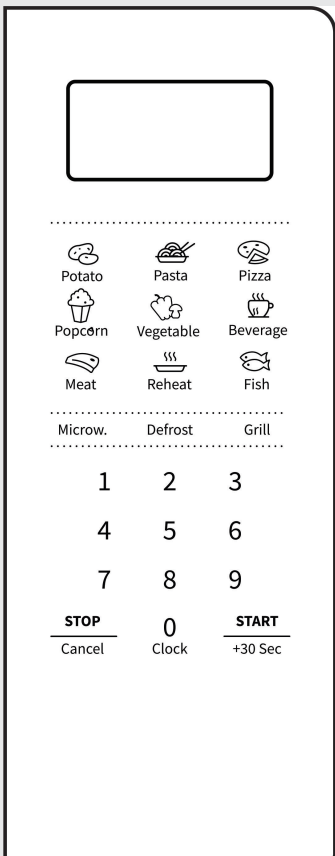

DISPLAY

Zeigt Uhrzeit, Garzeit und Einstellung an.

AUFTAUEN

Verwenden Sie diese Taste, um die Lebensmittel nach Zeit und Gewicht aufzutauen MICROW.

Verwenden Sie diese Taste, um die Leistungsstufe der Mikrowelle auszuwählen. UHR

Halten Sie diese Taste 3 Sekunden lang gedrückt, um die Uhr einzustellen.

Grill

Verwenden Sie diese Taste, um die Grillleistungsstufe auszuwählen SYMBOLE

Verwenden Sie diese Tasten, um die Zeit und das Lebensmittelgewicht einzustellen und die Auto-Menü-Programme auszuwählen.

0 – 9

Verwenden Sie diese Tasten, um die Garzeit und das Gewicht einzugeben.

STOPP/ABBRECHEN

Verwenden Sie diese Taste, um die Lebensmittel nach Gewicht aufzutauen. 3 Sekunden halten für Kindersicherung

START/+30 SEC

Verwenden Sie diese Taste zum Schnellstart des Garens von 30 Sekunden, zum Erhöhen der Garzeit um 30 Sekunden (bei jedem Drücken) oder zum Bestätigen der Garestellungen

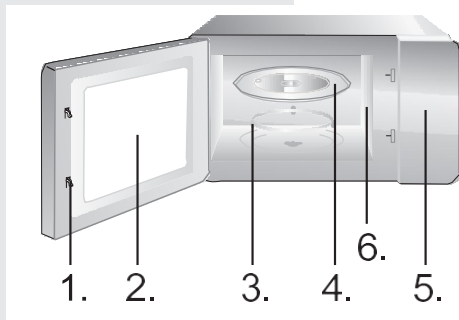

1. Türsicherungsverriegelungssystem
2. Mikrowellenherdfenster
3. Drehring
4. Glasteller
5. Bedienfeld
6. Wellenleiter (bitte entfernen Sie nicht die Glimmerplatte, die den Wellenleiter abdeckt)

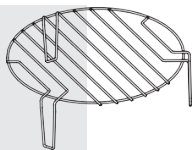

Grillgestell (Nur für Grill- oder Kombifunktion verwenden und auf Glasteller stellen)

BEDIENUNGSANLEITUNG

UHR

Die Mikrowelle ist mit einer digitalen Uhr ausgestattet. Wenn sich die Mikrowelle im Standby-Modus befindet, kann die Uhr durch 3 Sekunden langes Drücken der Uhrtaste eingestellt werden.

3. Drücken Sie die Zifferntasten (0 – 9) und geben Sie die Uhrzeit ein. Um beispielsweise die aktuelle Uhrzeit 12:30 einzugeben, müssen Sie „1“, „2“, „3“, „0“ drücken. Die Stunde muss innerhalb von 1 – 24 liegen und die Minuten müssen innerhalb von 0 – 59 liegen.
4. Drücken Sie die Start-Taste, um die Uhr-Einstellung abzuschließen. „:“ beginnt zu blinken. Die Uhreinstellung ist abgeschlossen

HINWEIS:

Bitte stellen Sie sicher, dass Sie die Uhr vor der Verwendung eingestellt haben.

GRILLEN

Es gibt drei Grillmodi: G, C-1 und C-2. Diese sind Grill, Kombination 1 aus Grill und Mikrowellengaren und Kombination 2 aus Grill und Mikrowellengaren.

Drücken Sie die Taste „Grill“ durchgehend, wählen Sie den gewünschten Modus und drücken Sie dann die Zifferntaste 0~9, um die Garzeit einzugeben. Die maximale Zeit, die eingegeben werden kann, beträgt 99:99. Drücken Sie nach Eingabe der Garzeit die Taste START/ + 30s, um den Betrieb zu starten. Ein Summton meldet den Abschluss des Vorgangs.

G	Grill, das Heizelement wird während der Betriebszeit eingeschaltet. Das ist für das Drehen dünnen Fleisches oder Schweinefleisch, Wurst, Hühnerflügel, da man so eine gute Bräunung erzielen kann
C1	Kombination aus Grill und Mikrowellengaren.
C2	Kombination aus Grill und Mikrowellengaren

HINWEIS:

Im Grillmodus können alle Mikrowellenteile sowie das Gestell und die Kochbehälter sehr heiß werden. Seien Sie vorsichtig, wenn Sie Gegenstände aus der Mikrowelle nehmen. Verwenden Sie dicke Topflappen oder Ofenhandschuhe, um VERBRENNUNGEN ZU VERMEIDEN.

MICROW.

Es gibt fünf Leistungsstufen, 100P, 80P, 50P, 30P und 10P. Drücken Sie durchgehend die Taste „Microw.“ und wählen Sie die gewünschte Mikrowellenleistung aus. Drücken Sie die Zifferntaste 0~9, um die Garzeit einzugeben. Die maximale Zeit, die eingegeben werden kann, beträgt 99:99. Drücken Sie nach Eingabe der Garzeit die Taste „START/ + 30s“, um den Betrieb zu starten. Ein Summton meldet den Abschluss des Vorgangs.

HINWEIS:

Die unterschiedlichen Leistungen sind für die Zubereitung unterschiedlicher Speisen geeignet

HOHE	100 % Leistung	für schnelles und gründliches Garen
Mittelhoch	80 % Leistung	für Kochen mit mittlerer Stärke
Mittel	50 % Leistung	zum Dämpfen von Lebensmitteln
Mittelniedrig	30 % Leistung	zum Auftauen von Lebensmitteln
NIEDRIG	10 % Leistung	zum Warmhalten

AUTOMATISCHES GAREN

Für Gerichte im Auto-Menü muss nur die Art des Gerichts und das Gewicht/die Menge eingestellt werden. Die Mikrowelle hilft Ihnen bei der Einstellung von Leistung und Zeit.

Zum Beispiel: Wenn Sie 2 Kartoffelstücke garen möchten, befolgen Sie bitte die folgenden Schritte

1. Drücken Sie wiederholt die Kartoffeltaste, um die Gewichtsoption Ihres Garguts auszuwählen. Weitere Informationen finden Sie in der Auto-Cook-Menü-Tabelle.
2. Drücken Sie die START-Taste, um zu bestätigen und mit dem Garen zu beginnen.

Menü	Display	Gewicht
A1 Kartoffeln	250	250g
	500	500g
	750	750g
A2 Pasta	50	50g
	100	100g
	150	150g
A3 Pizza	200	200g
	400	400g
A4 Popcorn	100	100g
A5 Gemüse	200	200g
	400	400g
	600	600g
A6 Getränke	1	250ml
	2	500ml
	3	750ml
A7 Fleisch	200	200g
	400	400g
	600	600g

A8 Fisch	200	200g
	400	400g
	600	600g

HINWEIS:

- Manche Speisen müssen Sie während des Garvorgangs umdrehen, um sicherzustellen, dass sie gut gegart sind und gleichmäßig bräunen.
- Die Dichte und Dicke von Lebensmitteln kann die Garzeit beeinflussen.
- Alle Garzeiten sind nur ungefähre Richtwerte; passen Sie sie an Ihre Vorlieben und Rezepte an.
- Verwenden Sie nur mikrowellengeeignete Behälter und Plastikfolie in der Mikrowelle. Stechen Sie die Folie vor dem Garen mit einer Gabel durch

AUFTAUEN NACH GEWICHT DEF1

Der Garraum ermöglicht das Auftauen von Fleisch, Geflügel und Meeresfrüchten. Auftauzeit und Betriebsleistung werden automatisch entsprechend dem voreingestellten Gewicht angepasst. Das Gewicht der aufzutauenden Lebensmittel kann zwischen 100 g und 1500 g liegen.

1. Drücken Sie die Taste Auftauen nach Gewicht und das Display zeigt „0“ an.
2. Drücken Sie die Zifferntasten (0 – 9), um das Gewicht einzugeben. Geben Sie zum Beispiel das Gewicht ein, indem Sie auf „6“, „0“, „0“ für 600 g drücken.
3. Drücken Sie die START-Taste, um zu bestätigen und mit dem Garen zu beginnen.

HINWEIS:

Während des Auftauens piept die Mikrowelle automatisch nach der Hälfte des Vorgangs zweimal. Dies soll Sie daran erinnern, die Lebensmittel zu wenden. Schließen Sie danach die Mikrowellentür und drücken Sie die START-Taste.

Große Stücke können in der Mitte gefroren sein. Um ein gleichmäßiges Auftauen zu gewährleisten, wenden Sie sie von Zeit zu Zeit und zerteilen Sie sie während des Auftauens in kleinere Stücke.

Flüssigkeiten während des Auftauens abgießen, da der Saft von Speisen heiß werden und die Speisen garen kann.

AUFTAUEN NACH ZEIT DEF2

Die Mikrowelle ermöglicht auch ein schnelles Auftauen.

1. Drücken Sie die Taste Auftauen nach Zeit und das Display zeigt „:“ an.
2. Drücken Sie die Zifferntasten (0 – 9), um die Auftauzeit einzugeben. Geben Sie beispielsweise die Auftauzeit ein, indem Sie für 5 Minuten und 30 Sekunden „5“, „3“, „0“ drücken.
3. Drücken Sie die START-Taste, um zu bestätigen und mit dem Garen zu beginnen.

HINWEIS:

Große Stücke können in der Mitte gefroren sein. Um ein gleichmäßiges Auftauen zu gewährleisten, wenden Sie sie von Zeit zu Zeit und zerteilen Sie sie während des Auftauens in kleinere Stücke. Flüssigkeiten während des Auftauens abgießen, da der Saft von Speisen heiß werden und die Speisen garen kann.

SCHNELLSTART

Tipps für die Verwendung der Mikrowelle

Verwenden Sie diese Funktion, um Ihre Speisen schnell zu erhitzen (100 % Mikrowellenleistung) oder zu garen. Drücken Sie im Standby-Modus die START-TASTE und der Ofen wird 30 Sekunden lang betrieben. Mit jedem aufeinanderfolgenden Drücken der START-Taste verlängert sich die Betriebszeit um 30 Sekunden.

HINWEIS:

Durch erneutes Drücken der START-Taste wird die Garzeit in allen Programmen um 30 Sekunden verlängert, außer im Automatikmodus, im mehrstufigen Garprogramm und im Auto-Auftau-Modus.

KINDERSICHERUNG

Verwenden Sie diese Funktion, um das Bedienfeld zu sperren, wenn Sie die Mikrowelle reinigen oder damit Kinder sie nicht unbeaufsichtigt benutzen können. In diesem Modus sind alle Tasten außer Betrieb gesetzt

- 1) Sperre einstellen: Halten Sie die STOP-Taste ca. 3 Sekunden gedrückt.
- 2) Sperre aufheben: Halten Sie die STOP-Taste ca. 3 Sekunden gedrückt

PFLEGE IHRES MIKROWELLENOFENS

1. Schalten Sie die Mikrowelle aus und ziehen Sie den Netzstecker aus der Steckdose, bevor Sie mit der Reinigung beginnen.
2. Halten Sie das Innere des Ofens sauber. Wenn Speisespritzer oder verschüttete Flüssigkeiten an den Backofenwänden haften, wischen Sie sie mit einem feuchten Tuch ab. Die Verwendung von scharfen Reinigungsmitteln oder Scheuermitteln wird nicht empfohlen.
3. Die Außenfläche des Ofens sollte mit einem feuchten Tuch gereinigt werden. Um Schäden an den Betriebsteilen im Inneren des Backofens zu vermeiden, darf kein Wasser in die Lüftungsöffnungen eindringen.
4. Achten Sie darauf, dass das Bedienfeld nicht nass wird. Mit einem weichen, feuchten Tuch reinigen. Verwenden Sie keine Reinigungsmittel, Scheuermittel oder Sprühreiniger auf dem Bedienfeld.
5. Wenn sich Dampf innerhalb oder um die Außenseite der Herdtür ansammelt, wischen Sie diese mit einem weichen Tuch ab. Dies kann auftreten, wenn der Mikrowellenherd bei hoher Luftfeuchtigkeit betrieben wird und weist in keiner Weise auf eine Fehlfunktion des Geräts hin.
6. Gelegentlich ist es erforderlich, den Glasteller zur Reinigung herauszunehmen. Waschen Sie das Tablett in warmem Seifenwasser oder in der Spülmaschine.
7. Der Walzenring und die Backraumtür sollten regelmäßig gereinigt werden, um übermäßigen Lärm zu vermeiden. Wischen Sie die Unterseite des Ofens einfach mit einem milden Reinigungsmittel, Wasser oder Fensterreiniger ab und trocknen Sie sie. Der Walzenring kann in milder Seifenlauge oder in der Spülmaschine gereinigt werden. Bei wiederholtem Gebrauch sammeln sich Kochdünste an, die jedoch in keiner Weise die Bodenfläche oder die Gummiringe beeinträchtigen. Wenn Sie den Walzenring zur Reinigung aus dem Hohlraum entfernen, achten Sie darauf, dass er wieder in der richtigen Position eingesetzt wird.
8. Entfernen Sie Gerüche aus Ihrem Ofen, indem Sie eine Tasse Wasser mit dem Saft und der Schale einer Zitrone in einer tiefen, mikrowelleneigneten Schüssel vermischen. 5 Minuten in die Mikrowelle stellen, gründlich abwischen und mit einem weichen Tuch abtrocknen

UMWELT

Entsorgen Sie das Gerät am Ende seines Lebenszyklus nicht über den normalen Hausmüll, sondern geben Sie es bei einer offiziellen Sammelstelle zum Recycling ab. Auf diese Weise leisten Sie einen Beitrag zur Erhaltung der Umwelt

MONTAGE DES MIKROWELLENOFENS

INSTALLATION

1. Vergewissern Sie sich, dass das gesamte Verpackungsmaterial von der Innenseite der Tür entfernt wurde.
2. Untersuchen Sie den Ofen nach dem Auspacken auf sichtbare Schäden wie:
 - Falsch ausgerichtete Tür
 - Beschädigte Tür
 - Dellen oder Löcher in Türfenster und Bildschirm
 - Dellen im InnerenWenn einer der oben genannten Punkte sichtbar ist, darf die Mikrowelle NICHT verwendet werden.
3. Dieser Mikrowellenherd wiegt 10.3 kg und muss auf einer horizontalen Fläche stehen, die diesem Gewicht standhält.
4. Die Mikrowelle muss von hohen Temperaturen und Dampf ferngehalten werden.
5. Stellen Sie KEINE Gegenstände auf den Ofen.
6. Halten Sie den Backofen mindestens 20 cm von beiden Seitenwänden und 30 cm von der oberen Wand entfernt, um die richtige Belüftung zu gewährleisten.
7. Die Antriebswelle der Drehscheibe NICHT entfernen.
8. Wie bei jedem Gerät ist eine genaue Überwachung erforderlich, wenn es von Kindern verwendet wird.
9. Stellen Sie sicher, dass die Steckdose leicht zugänglich ist, damit der Stecker im Notfall schnell gezogen werden kann. Andernfalls sollte es möglich sein, das Gerät mit einem Schalter vom Stromkreis zu trennen. In diesem Fall werden die bestehenden Bestimmungen der elektrischen Sicherheitsnormen berücksichtigt.
Das Produkt muss korrekt an eine geerdete Steckdose mit einphasigem Wechselstrom (230 V/50 Hz) angeschlossen werden.
WARNUNG! DIESES GERÄT MUSS GEERDET SEIN!
10. Dieser Ofen benötigt 1,1 kVA für seine Eingabe Beratung mit Servicetechniker wird bei der Installation des Ofens vorgeschlagen

ACHTUNG: Diese Mikrowelle ist innen durch eine 250 V, 8 Amp Sicherung geschützt

SPEZIFIKATIONEN

Stromverbrauch.....	220-240V ~50Hz, 1100W
Ausgangsleistung	700W
Betriebsfrequenz.....	2450MHz
Außenmaße.....	454.5 x 261 x 353 mm
Mikrowellen-Kapazität.....	20 liter
Leergewicht.....	Approx. 10.3kg
Geräuschpegel.....	Lc < 55 dB (A)



Dieses Gerät ist gemäß der Europäischen Richtlinie 2012/19/EU über Elektro- und Elektronik-Altgeräte (WEEE) gekennzeichnet. Diese Richtlinie bildet den Rahmen für eine europaweite Gültigkeit der Rückgabe und des Recyclings von Elektro- und Elektronikaltgeräten.

EINBAUMASSE

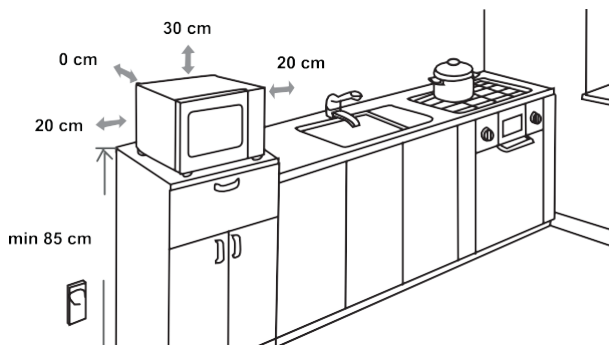

FUNKSTÖRUNG

Der Mikrowellenherd kann Störungen bei Ihrem Radio, Fernseher oder ähnlichen Geräten verursachen. Wenn Störungen auftreten, können sie durch die folgenden Verfahren beseitigt oder reduziert werden

- Reinigen Sie die Tür und die Dichtungsfläche des Backofens.
- Stellen Sie das Radio, den Fernseher usw. so weit wie möglich von Ihrem Mikrowellenherd entfernt auf.
- Verwenden Sie eine ordnungsgemäß installierte Antenne für Ihr Radio, Ihren Fernseher usw., um einen überzeugenden Signalempfang zu erhalten

WIR BEHALTEN UNS DAS RECHT VOR, ÄNDERUNGEN VORZUNEHMEN, DIE DIE FUNKTIONALITÄT DES GERÄTS NICHT BEEINTRÄCHTIGEN.

BEVOR SIE DEN SERVICE IN ANSPRUCH NEHMEN

1. Wenn der Backofen überhaupt nicht funktioniert, erscheinen die Informationen auf dem Display nicht oder das Display verschwindet:
 - a) Vergewissern Sie sich, dass der Stecker des Backofens fest eingesteckt ist. Ist dies nicht der Fall, ziehen Sie den Stecker aus der Steckdose, warten Sie 10 Sekunden und stecken Sie ihn wieder fest ein.
 - b) Überprüfen Sie die Räumlichkeiten auf eine durchgebrannte Sicherung oder einen ausgelösten Hauptstromkreisunterbrecher. Wenn diese ordnungsgemäß zu funktionieren scheinen, testen Sie die Steckdose mit einem anderen Gerät.
2. Wenn die Mikrowelle sich nicht anstellen lässt:
 - a) Prüfen Sie, ob der Timer eingestellt ist.
 - b) Vergewissern Sie sich, dass die Tür sicher geschlossen ist, um die Sicherheitsverriegelungen zu aktivieren. Andernfalls kann die Mikrowellenenergie nicht in den Herd gelangen.

Wenn keine der oben genannten Lösungen die Situation behebt, wenden Sie sich an die nächste autorisierte Servicestelle

Das Haushaltsgerät zum Erwärmen von Speisen und Getränken mit elektromagnetischer Energie, ausschließlich für den Innenbereich.

GARANTIE & SERVICE

Wenn Sie Informationen benötigen oder ein Problem haben, wenden Sie sich bitte an das Hisense-Kundendienstzentrum in Ihrem Land (die Telefonnummer finden Sie in der weltweiten Garantieerklärung). Wenn es in Ihrem Land kein Kundendienstzentrum gibt, wenden Sie sich an Ihren Hisense-Händler vor Ort oder an die Kundendienstabteilung von Hisense-Haushaltsgeräten.

Nur für den persönlichen Gebrauch!

WÜNSCHT IHNEN VIEL VERGNÜGEN BEIM GEBRAUCH IHRES GERÄTS

Hisense

ESTIMADO CLIENTE

Nuestro sincero agradecimiento por su compra. Creemos que pronto encontrará motivos suficientes para confiar por completo en nuestros productos. Para facilitar el uso del aparato, adjuntamos este completo manual de instrucciones.

Estas instrucciones le ayudarán a familiarizarse con su nuevo electrodoméstico. Léalas detenidamente antes de utilizar el aparato por primera vez.

En cualquier caso, asegúrese de haber recibido el aparato en perfecto estado. Si identifica algún daño producido durante el transporte, póngase en contacto con su agente comercial o con el almacén regional desde donde le fue entregado el producto. Encontrará el número de teléfono en el recibo o en el albarán.

Le deseamos que disfrute de su nuevo electrodoméstico.



Aparato de uso doméstico para calentar alimentos y bebidas mediante energía electromagnética. Solo para uso en interiores.

INSTRUCCIONES DE USO

Estas instrucciones están destinadas al usuario. En ellas se describe el electrodoméstico y cómo utilizarlo. Además, son aplicables a diferentes tipos de electrodomésticos, por lo que puede encontrar algunas descripciones de funciones que no correspondan a su modelo.

Nos reservamos el derecho a realizar cambios y a cometer errores en las instrucciones de uso.

INSTRUCCIONES DE SEGURIDAD IMPORTANTES

Nunca toque las superficies de los aparatos de calefacción o cocina. Alcanzan altas temperaturas durante el funcionamiento.



Mantenga a los niños alejados, a una distancia segura del aparato. Existen riesgos de quemaduras.



¡Energía de microondas y alto voltaje! No retire la tapa.

¡ADVERTENCIA! Tanto el aparato como las piezas accesibles pueden calentarse durante el uso. Debe tener cuidado de no tocar los elementos que irradian calor. Los niños menores de 8 años deben mantenerse alejados del aparato, a menos que estén supervisados en todo momento. Supervise a los niños para asegurarse de que no jueguen con el aparato.

Este aparato puede ser utilizado por niños a partir de los 8 años, y por personas con capacidades físicas, sensoriales o mentales reducidas, o con falta de experiencia y conocimientos, siempre que se encuentren bajo supervisión o hayan sido instruidas sobre el uso seguro del aparato, y sean conscientes de los peligros que implica. Los niños no deben jugar con el aparato. La limpieza y el mantenimiento no deben ser realizados por niños, a menos que sean mayores de 8 años y estén supervisados.

Mantener el aparato y el cable fuera del alcance de los niños menores de 8 años.

- **ATENCIÓN:** cuando el aparato funciona en el modo combinado, solo puede ser utilizado por niños bajo la supervisión de un adulto, debido a que se generan altas temperaturas (solo para el modelo con función de grill)
- **ADVERTENCIA:** si la puerta o las juntas de la puerta están dañadas, no use el horno hasta que no sea reparado por una persona competente.
- **ADVERTENCIA:** es peligroso que alguien que no sea una persona competente realice cualquier operación de servicio o reparación que implique la retirada de la cubierta que protege de la exposición a la energía de microondas.
- **ADVERTENCIA:** no caliente líquidos y otros alimentos en recipientes cerrados herméticamente, ya que pueden explotar.
- Supervise a los niños para asegurarse de que no jueguen con el aparato.
- No quite las patas del horno ni bloquee las rendijas de ventilación.
- Use únicamente utensilios aptos para microondas.
- Supervise el horno cuando caliente alimentos en recipientes de plástico o papel, ya que podrían entrar en ignición.
- Si observa humo, apague o desconecte el electrodoméstico y mantenga la puerta cerrada para sofocar las llamas.
- Calentar bebidas en el microondas puede dar lugar a una ebullición eruptiva retardada. Por tanto, se debe tener cuidado al manipular el recipiente.
- Se debe remover o agitar el contenido de los biberones y potitos, y se debe comprobar la temperatura antes del consumo para evitar quemaduras.

- No deben calentarse huevos con cáscara y huevos duros enteros en un horno microondas, ya que pueden explotar, incluso una vez terminada la cocción.
- Al limpiar las superficies de la puerta, la junta de la puerta y la cavidad del horno, use solo jabones o detergentes suaves y no abrasivos, aplicándolos con una esponja o un paño suave.
- El horno debe limpiarse con regularidad y se deben eliminar los restos de comida.
- Si no mantiene la limpieza del horno podría deteriorarse la superficie, lo que podría afectar negativamente a la vida útil del aparato y posiblemente dar lugar a una situación peligrosa.
- Si el cable de alimentación está dañado, debe ser reemplazado por el fabricante, su agente de servicio o una persona con una cualificación similar para evitar cualquier peligro.
- No deje que el cable cuelgue del borde de la mesa o encimera.
- Para evitar situaciones peligrosas, no conecte este aparato a un interruptor temporizador externo ni a un sistema de control remoto separado.
- Nunca reemplace la bombilla que se encuentra dentro del horno. Su reemplazo debe ser llevado a cabo siempre por el servicio de Hisense.
- No limpie el aparato con limpiadores a vapor, limpiadores de alta presión, objetos afilados o productos de limpieza, esponjas o quitamanchas abrasivos.

A continuación, se enumeran algunas reglas y precauciones que deben cumplirse para asegurar el máximo rendimiento de este horno:

1. Siempre tenga la bandeja de vidrio, los brazos de los rodillos, el acoplamiento y el riel de los rodillos en su lugar cuando use el horno.
2. No use el horno para cualquier otra cosa que no sea la preparación de alimentos, como, por ejemplo, para secar ropa, papel u otros artículos, o para esterilización.
3. No ponga en funcionamiento el horno cuando esté vacío. Esto podría dañar el horno.
4. No utilice la cavidad del horno para almacenar ningún tipo de artículo, como papeles, libros de cocina, etc.
5. No cocine ningún alimento que esté rodeado por una membrana, como yemas de huevo, patatas, hígados de pollo, etc., sin antes pincharlos varias veces con un tenedor.
6. No introduzca objetos en las aberturas de la carcasa exterior.
7. No retire en ningún momento partes del horno como patas, acoplamiento, tornillos, etc.
8. No cocine alimentos directamente sobre la bandeja de vidrio. Coloque los alimentos dentro o sobre un utensilio de cocina adecuado antes de ponerlos en el horno.
IMPORTANTE: UTENSILIOS DE COCINA QUE NO DEBE USAR EN SU HORNO MICROONDAS
 - No utilice recipientes de metal ni fuentes con asas de metal.
 - No utilice ningún utensilio que tenga una decoración metálica.
 - No use precintos de alambre cubiertos de papel para cerrar bolsas de plástico.
 - No utilice platos de melamina, ya que contienen un material que absorbe la energía de microondas. Esto puede hacer que los platos se agrieten o se carbonicen y reducirá la velocidad de cocción.
 - No use vajilla Centura. El esmaltado no es apto para microondas. No se deben utilizar vasos con asa cerrada de Corelle Livingware.
 - No cocine en recipientes de abertura pequeña, como una botella de refresco o una de aceite, ya que pueden explotar si se calientan en un horno de microondas.
 - No utilice termómetros convencionales para carnes o dulces.
 - Existen termómetros específicos para cocinar con microondas que sí se pueden utilizar.
9. Los utensilios para microondas deben usarse respetando las instrucciones del fabricante.
10. No intente freír alimentos en este horno.
11. Recuerde que los hornos microondas solo calientan los líquidos que se encuentran dentro de un recipiente en lugar del recipiente en sí. Por lo tanto, aunque la tapa de un

recipiente no esté caliente al tacto cuando se retira del horno, recuerde que los alimentos o líquidos del interior emitirán vapor y/o salpicarán cuando se retire la tapa, al igual que lo harían en una cocción convencional.

12. Compruebe siempre la temperatura de los alimentos cocinados, especialmente si está calentando o cocinando alimentos o líquidos para bebés. Es aconsejable no consumir nunca alimentos o líquidos recién sacados del horno, es mejor dejarlos reposar durante unos minutos y removerlos para que el calor se distribuya de manera uniforme.
13. Los alimentos que contienen una mezcla de grasa y agua, como el caldo, deben permanecer entre 30 y 60 segundos en el horno después de apagarlo. Esto permitirá que la mezcla se asiente y evitará que burbujee al sumergir una cuchara o añadir un cubo de caldo en el alimento o el líquido.
14. Al preparar alimentos o líquidos, recuerde que algunos de ellos, como los postres, las mermeladas y la carne picada, se calientan muy rápidamente. No utilice recipientes de plástico para calentar o cocinar alimentos con alto contenido de grasa o azúcar.
15. Los utensilios de cocina pueden calentarse debido a la transferencia de calor desde los alimentos. Esto será más probable si ha cubierto la parte superior y las asas del utensilio con una envoltura de plástico. Puede que se necesiten agarradores para manipular el utensilio.
16. Para reducir el riesgo de incendio en el interior del horno:
 - a) No cocine excesivamente los alimentos. Vigile cuidadosamente el horno de microondas si ha colocado papel, plástico u otros materiales combustibles adentro para facilitar la cocción.
 - b) Retire los precintos de alambre de las bolsas antes de colocarlas en el horno.
 - c) Si los materiales que se encuentran dentro del horno entraran en ignición, mantenga la puerta del horno cerrada y apague el aparato usando el interruptor de pared o cortando la luz desde el cuadro de fusibles o disyuntores.

PANEL DE CONTROL

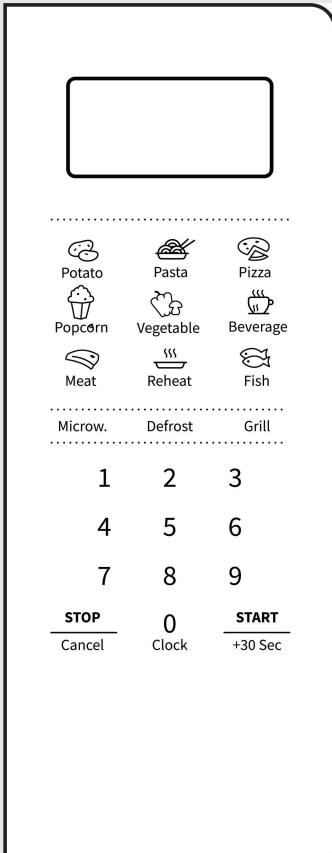

PANTALLA

Muestra el reloj, el tiempo de cocción y los ajustes.

DEFROST (DESCONGELAR)

Utilice esta tecla para descongelar los alimentos por tiempo y por peso MICROW.

(MICROONDAS)

Utilice esta tecla para seleccionar el nivel de potencia del microondas.

CLOCK (RELOJ)

Presione esta tecla durante 3 segundos para configurar el reloj.

Grill

Utilice esta tecla para seleccionar el nivel de potencia de la parrilla

ICONOS

Utilice estas teclas para establecer el tiempo y el peso de los alimentos y para elegir los programas del menú automático.

0 – 9

Utilice estas teclas para introducir el peso y el tiempo de cocción.

STOP/CANCEL (DETENER/CANCELAR)

Utilice esta tecla para descongelar alimentos por peso. Presione durante 3 segundos para activar el bloqueo infantil

START/+30 SEC (INICIAR/+30 SEGUNDOS)

Use este botón para iniciar rápidamente la cocción durante 30 segundos, para aumentar el tiempo de cocción en 30 segundos (por cada vez que la presione) o para confirmar los ajustes de cocción.

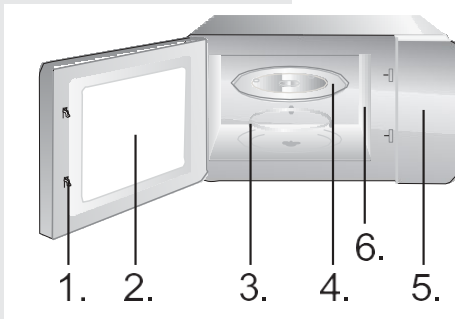

1. Sistema de bloqueo de seguridad de la puerta
2. Ventana del horno
3. Anillo giratorio
4. Bandeja de vidrio
5. Panel de control
6. Guía de ondas (no retire la placa de mica que cubre la guía de ondas)

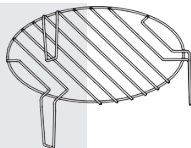

Rejilla (solo debe usarse para las funciones grill o combinada, y debe colocarse sobre la bandeja de vidrio)

INSTRUCCIONES DE USO

CLOCK (RELOJ)

Este horno cuenta con un reloj digital. Con el horno en modo de espera, puede configurar el reloj presionando la tecla «Clock» durante 3 segundos.

3. Presione las teclas numéricas (0-9) e introduzca la hora. Por ejemplo, para configurar la hora actual a las 12:30, debe pulsar «1», «2», «3», «0». La hora configurada debe estar en el rango de 1-24 y los minutos, entre 0-59.
4. Presione la tecla «Start» para completar la configuración del reloj. El signo «:» comenzará a parpadear. El reloj ya está configurado.

NOTA:

Asegúrese de haber configurado el reloj antes de usar el aparato.

GRILL

El grill dispone de tres modos: G, C-1 y C-2. Consisten en: grill, combinación 1 de grill y microondas, y combinación 2 de grill y microondas.

Presione la tecla «Grill» repetidamente, seleccione el modo que desee y luego presione el botón numérico 0~9 para ingresar el tiempo de cocción; el tiempo máximo que se puede ingresar es 99:99. Tras introducir el tiempo de cocción, presione la tecla «START/+ 30s» para comenzar. Escuchará un zumbido que le notificará que la operación ha finalizado.

G	Grill; el elemento térmico se encenderá durante el funcionamiento. Esto es aplicable para rollos de carne fina o cerdo, salchichas o alitas de pollo, ya que le permite obtener un buen tono tostado
C1	Cocción con combinación de grill y microondas.
C2	Cocción con combinación de grill y microondas.

NOTA:

En el modo de grill, todas las partes del horno, así como la rejilla y los recipientes de cocción, pueden alcanzar altas temperaturas. Tenga cuidado al retirar cualquier elemento del horno. Use agarradores de cocina o manoplas de horno gruesas para EVITAR QUEMADURAS.

MICROW. (MICROONDAS)

El horno dispone de cinco niveles de potencia: 100P, 80P, 50P, 30P y 10P. Presione la tecla «Microw.» repetidamente y seleccione la potencia de microondas que desee. Presione la tecla numérica 0~9 para indicar el tiempo de cocción; el tiempo máximo que se puede introducir es 99:99. Tras introducir el tiempo de cocción, presione la tecla «START/+ 30s» para comenzar. Escuchará un zumbido que le notificará que la operación ha finalizado.

NOTA:

Dispone de distintas potencias que se adecúan a la preparación de diferentes alimentos.

ALTA	potencia de salida del 100 %	para una cocción rápida y completa
M. alta	80 % de potencia de salida	para una cocción medio rápida
Med.	50 % de potencia de salida	para cocinar al vapor
M. baja	30 % de potencia de salida	para descongelar alimentos
BAJA	10 % de potencia de salida	para mantener caliente

COCCIÓN AUTOMÁTICA

Para preparar alimentos con el menú automático, solo debe indicar el tipo de alimento y su peso o cantidad. El horno le ayudará a determinar el nivel de potencia y el tiempo de cocción.

Por ejemplo, si desea cocinar 2 trozos de patata, debe seguir los siguientes pasos:

1. Presione la tecla «Potato» repetidamente para seleccionar el peso de su comida. Consulte la tabla del menú de cocción automática para obtener más información.
2. Presione la tecla «START» para confirmar su selección y comenzar a cocinar.

Menú	Pantalla	Peso
A1 Potato (patata)	250	250 g
	500	500 g
	750	750 g
A2 Pasta	50	50 g
	100	100 g
	150	150 g
A3 Pizza	200	200 g
	400	400 g
A4 Popcorn	100	100 g
A5 Verduras	200	200 g
	400	400 g
	600	600 g
A6 Beverage (bebidas)	1	250 ml
	2	500 ml
	3	750 ml
A7 Meat (carne)	200	200 g
	400	400 g
	600	600 g

A8 Fish (pes cado)	200	200 g
	400	400 g
	600	600 g

NOTA:

- Es posible que tenga que darles la vuelta a algunos alimentos durante la cocción, para asegurarse de que se cocinen y se doren de manera uniforme.
- La densidad y el grosor de los alimentos pueden influir en el tiempo de cocción.
- Los tiempos de cocción son solo guías aproximadas; adáptelos a los gustos y recetas de su preferencia.
- Utilice únicamente papel film y recipientes aptos para microondas. Perfore el papel film con un tenedor antes de cocinar.

DESCONGELACIÓN
POR PESO dEF1

Con este horno puede descongelar carnes, aves y marisco. El tiempo de descongelación y la potencia de funcionamiento se ajustarán automáticamente de acuerdo con el peso preestablecido. El peso del alimento a descongelar puede estar entre 100 g y 1500 g.

1. Presione la tecla para descongelamiento por peso; la pantalla mostrará «0».
2. Presione las teclas numéricas (0-9) para introducir el peso. Por ejemplo, si desea introducir un peso de 600 g, presione «6», «0», «0».
3. Presione la tecla «START» para confirmar su selección y comenzar a cocinar.

NOTA:

Durante el descongelamiento, el horno emitirá dos pitidos automáticos

cuando llegue a la mitad de proceso. Esto es para recordarle que dé la vuelta a los alimentos. Una vez hecho, cierre la puerta del horno y presione la tecla «START».

Los trozos grandes de alimentos pueden seguir congelados en el centro. Para lograr una descongelación uniforme, deles la vuelta de vez en cuando y pártalos en trozos más pequeños durante el proceso de descongelación.

Drene los líquidos que se generen durante la descongelación, ya que los jugos pueden calentarse y cocinar los alimentos.

DESCONGELAMIENTO POR TIEMPO DEF2

Este horno también le permite descongelar rápidamente sus alimentos.

1. Presione la tecla de descongelamiento por tiempo; la pantalla mostrará el signo «:».
2. Presione las teclas numéricas (0-9) para introducir el tiempo de descongelación. Por ejemplo, si desea establecer un tiempo de 5 minutos y 30 segundos, presione «5», «3», «0».
3. Presione la tecla «START» para confirmar su selección y comenzar a cocinar.

NOTA:

Los trozos grandes de alimentos pueden seguir congelados en el centro. Para lograr una descongelación uniforme, deles la vuelta de vez en cuando y pártalos en trozos más pequeños durante el proceso de descongelación.

Drene los líquidos que se generen durante la descongelación, ya que los jugos pueden calentarse y cocinar los alimentos.

INICIO RÁPIDO

Consejos para usar el horno

Utilice esta función para calentar o cocinar rápidamente (100 % de potencia de microondas) sus alimentos. En el modo de espera, presione la tecla «START»; el horno funcionará durante 30 segundos. Cada pulsación consecutiva de la tecla «START», añadirá 30 segundos al tiempo de funcionamiento.

NOTA:

Cada presión de la tecla «START» añadirá 30 segundos al tiempo de cocción en todos los programas, excepto el modo automático y el modo de descongelación automática.

BLOQUEO INFANTIL

Utilice esta función para bloquear el panel de control cuando lo esté limpiando o para que los niños no puedan usar el horno sin supervisión. Todos los botones se inutilizan en este modo.

- 1) Establecer bloqueo: presione la tecla «STOP» durante unos 3 segundos.
- 2) Cancelar bloqueo: presione la tecla «STOP» durante unos 3 segundos.

CUIDADO DE SU HORNO MICROONDAS

1. Apague el horno y retire el enchufe de la toma de corriente de la pared antes de limpiarlo.
2. Mantenga limpio el interior del horno. Cuando haya salpicaduras de alimentos o líquidos derramados adheridos a las paredes del horno, límpielo con un paño húmedo. No se recomienda el uso de detergentes fuertes o abrasivos.
3. La superficie exterior del horno debe limpiarse con un paño húmedo. Para evitar daños en las piezas funcionales que se encuentran dentro del horno, evite que el agua se filtre por las aberturas de ventilación.
4. No permita que el panel de control se moje. Limpie con un paño suave y húmedo. No utilice detergentes, abrasivos ni limpiadores en aerosol en el panel de control.
5. Si se acumula vapor dentro o alrededor de la puerta del horno, límpielo con un paño suave. Esto puede ocurrir cuando el horno microondas funciona en condiciones de alta humedad y de ninguna manera indica un mal funcionamiento del electrodoméstico.
6. En ocasiones será necesario quitar la bandeja de vidrio para limpiarla. Lave la bandeja con agua tibia jabonosa o en el lavavajillas.
7. Debe limpiar regularmente el anillo giratorio y la base del interior del horno para evitar un ruido excesivo. Simplemente limpie la superficie inferior del horno con un detergente suave, agua o limpiacristales y séquela. El anillo de rodillos se puede lavar con agua jabonosa suave o en el lavavajillas. Los vapores de cocción se acumulan tras un uso repetido, pero de ninguna manera afectan a la superficie inferior o las ruedas del anillo giratorio. Cuando retire el anillo giratorio de la base interior para limpiarlo, asegúrese de volver a colocarlo en la posición correcta.
8. Elimine los olores de su horno colocando una taza de agua con el zumo y la piel de un limón en un recipiente hondo apto para microondas. Encienda el microondas durante 5 minutos, límpielo bien y séquelo con un paño suave.

MEDIOAMBIENTE

Cuando finalice la vida útil de este aparato, no lo deseche junto con el resto de sus residuos domésticos; llévelo a un punto de recogida oficial para su reciclaje. De esta forma, ayudará a proteger el medio ambiente.

MONTAJE DEL HORNO MICROONDAS

INSTALACIÓN

1. Asegúrese de retirar todos los materiales de embalaje del interior de la puerta.
2. Revise el horno después de desembalarlo para detectar cualquier daño visible, como, por ejemplo:
 - Puerta desalineada
 - Puerta dañada
 - Abolladuras o agujeros en la ventana de la puerta y la pantalla
 - Abolladuras en el interiorSi observa alguno de estos problemas, NO use el horno.
3. Este horno microondas pesa 10.3 kg; debe colocarlo sobre una superficie horizontal lo suficientemente resistente para soportar este peso.
4. Coloque el horno en un lugar donde no esté expuesto a altas temperaturas o al vapor.
5. NO coloque nada encima del horno.
6. Mantenga el horno a una distancia mínima de 20 cm de ambas paredes laterales y de 30 cm de la pared superior para garantizar una correcta ventilación.
7. NO retire el eje motriz del plato giratorio.
8. Al igual que con cualquier electrodoméstico, es necesario supervisar constantemente en caso de que sea utilizado por niños.
9. Asegúrese de que la toma de CA quede fácilmente accesible para poder desenchufar rápidamente en caso de emergencia. De lo contrario, debería ser posible desconectar el electrodoméstico mediante un interruptor de circuito. En este caso, se debe tener en cuenta lo dispuesto por las normas de seguridad eléctrica existentes.
El producto debe instalarse correctamente en una toma de CA monofásica (230 V/50 Hz) con conexión a tierra.
¡ADVERTENCIA! ESTE APARATO DEBE ESTAR CONECTADO A TIERRA.
10. Este horno requiere una potencia de entrada de 1,1 kVA. Se sugiere consultar con un agente del servicio técnico al instalarlo.

PRECAUCIÓN: este horno está protegido internamente por un fusible de 250 V y 8 amperios.

ESPECIFICACION

Consumo de energía	220-240 V ~50 Hz, 1100 W
Potencia de salida.....	700 W
Frecuencia de funcionamiento	2450 MHz
Dimensiones exteriores	454.5 x 261 x 353 mm
Capacidad del horno	20 litros
Peso sin embalar.....	Aprox. 10,3 kg
Nivel de ruido	Lc < 55 dB (A)



Este aparato está etiquetado de acuerdo con la Directiva europea 2012/19/UE sobre Residuos de aparatos eléctricos y electrónicos (RAEE). Esta directriz es el marco de validez europea de recogida y reciclaje de residuos de aparatos eléctricos y electrónicos.

DIMENSIONES PARA EL MONTAJE

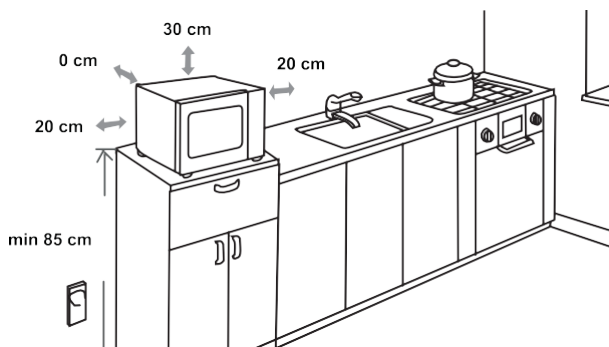

INTERFERENCIAS DE RADIO

El horno microondas puede provocar interferencias en su radio, televisor o equipo similar. En caso de que se produzcan interferencias, puede eliminarlas o reducir las mediante los siguientes procedimientos.

- Limpie la superficie de la puerta y las juntas del horno.
- Coloque la radio, el televisor o el dispositivo lo más lejos posible del horno microondas.
- Use una antena correctamente instalada en la radio, el televisor o el dispositivo para poder obtener una buena recepción de la señal.

NOS RESERVAMOS EL DERECHO DE REALIZAR CUALQUIER TIPO DE MODIFICACIÓN QUE NO AFECTE A LA FUNCIONALIDAD DEL APARATO.

ANTES DE LLAMAR AL SERVICIO TÉCNICO

1. Si el horno no funciona en absoluto, no aparece información en la pantalla o la pantalla desaparece:
 - a) Compruebe que el horno esté enchufado de forma segura. Si no es así, retire el enchufe del tomacorriente, espere 10 segundos y vuelva a enchufarlo de manera segura.
 - b) Revise las instalaciones para ver si hay un fusible fundido en el circuito o si el disyuntor principal se ha disparado. Si estos elementos funcionan correctamente, compruebe el funcionamiento del enchufe con otro aparato.

2. Si la potencia de microondas no funciona:
 - c) Compruebe si el temporizador está configurado.
 - d) Asegúrese de que la puerta esté bien cerrada de modo que active los enclavamientos de seguridad. De no ser así, la energía de microondas no fluirá dentro del horno.

Si ninguno de los pasos anteriores soluciona el problema, póngase en contacto con el agente de servicio autorizado más cercano.

Aparato de uso doméstico para calentar alimentos y bebidas mediante energía electromagnética. Solo para uso en interiores.

GARANTÍA Y SERVICIO

Si desea obtener más información o tiene algún problema con su producto, póngase en contacto con el centro de atención al cliente de Hisense de su país (encontrará el número de teléfono en el folleto de la garantía internacional). Si no hay un centro de atención al cliente en su país, diríjase a su distribuidor Hisense local o póngase en contacto con el departamento de servicio técnico de electrodomésticos Hisense.

¡Solo para uso personal!

LE DESEAMOS QUE DISFRUTE DE SU ELECTRODOMÉSTICO

Hisense

CHÈR(E) CLIENT(E)

Nous vous remercions sincèrement pour votre achat. Nous sommes convaincus que vous aurez bientôt de nombreuses raisons de faire réellement confiance à nos produits. Pour faciliter l'utilisation de l'appareil, nous mettons à votre disposition ce manuel d'instructions détaillé.

Les instructions vous aideront à vous familiariser avec votre nouvel appareil. Veuillez les lire attentivement avant d'utiliser l'appareil pour la première fois.

Dans tous les cas, assurez-vous que l'appareil vous a été livré en bon état. Si vous constatez des dommages liés au transport, contactez votre représentant commercial ou l'entrepôt régional d'où le produit a été livré. Vous trouverez le numéro de téléphone correspondant sur le reçu ou dans le rapport de livraison.

Nous vous souhaitons beaucoup de plaisir avec votre nouvel appareil électroménager.

L'appareil est destiné à un usage domestique, pour chauffer des aliments et des boissons grâce à l'énergie électromagnétique, et est réservé à un usage intérieur.



Ces instructions sont rédigées à l'intention de l'utilisateur. Elles décrivent le four à micro-ondes et comment l'utiliser. Elles s'appliquent également à différents types d'appareils, vous pourriez donc y trouver des descriptions de fonctions qui ne s'appliquent pas à votre appareil en particulier.

Nous nous réservons le droit de modifier cette notice d'utilisation sans préavis et vous prions de nous excuser pour les erreurs qui auraient pu s'y glisser.

MODE D'EMPLOI

CONSIGNES DE SÉCURITÉ IMPORTANTES



Ne touchez jamais les surfaces de chauffage ou les appareils de cuisson. Ils deviendront chauds au cours du fonctionnement. Maintenez les enfants à bonne distance de l'appareil, pour garantir leur sécurité. Il existe un risque de

brûlure !



Énergie micro-ondes et haute tension !
Ne retirez pas la plaque mica.

ATTENTION ! L'appareil et ses parties accessibles chauffent au cours de l'utilisation. Il faut être prudent et éviter de toucher les éléments chauffants. Maintenez les enfants de moins de 8 ans à l'écart de l'appareil, sauf si vous les avez en permanence sous votre surveillance. Surveillez les enfants et veillez à ce qu'ils ne jouent pas avec l'appareil.

Les enfants à partir de 8 ans et les personnes disposant de capacités physiques, sensorielles ou mentales réduites, ou manquant d'expérience et de connaissances, peuvent utiliser cet appareil sous surveillance, à condition d'avoir reçu des instructions sur la manière de s'en servir en toute sécurité et d'avoir compris les risques auxquels ils s'exposent. Les enfants ne peuvent pas jouer avec l'appareil. L'appareil ne peut être nettoyé ou entretenu par des enfants, sauf s'ils ont plus de 8 ans et sont surveillés.

Gardez l'appareil et son cordon d'alimentation hors de la portée des enfants de moins de 8 ans.

- **AVERTISSEMENT :** lorsque l'appareil est utilisé en mode combiné, les enfants ne peuvent utiliser le four que sous la surveillance d'un adulte, en raison des températures générées ; (uniquement pour le modèle avec fonction gril)

- **ATTENTION** : si la porte ou les joints de la porte sont endommagés, le four ne peut être utilisé qu'après avoir été réparé par une personne compétente ;
- **AVERTISSEMENT** : il est dangereux pour toute personne non compétente d'effectuer une opération d'entretien ou de réparation impliquant le retrait d'une plaque mica qui fournit une protection contre l'exposition à l'énergie micro-ondes.
- **AVERTISSEMENT** : les liquides et autres aliments ne peuvent pas être chauffés dans des récipients scellés car ils sont susceptibles d'exploser.
- Surveillez les enfants et veillez à ce qu'ils ne jouent pas avec l'appareil.
- Ne retirez pas les pieds du four ; ne bloquez pas les arrivées d'air du four.
- Servez-vous uniquement d'ustensiles adaptés aux fours à micro-ondes.
- Si vous chauffez des denrées alimentaires dans des récipients en plastique ou en papier, gardez un œil sur le four car des flammes peuvent survenir.
- Si vous constatez de la fumée, éteignez ou débranchez l'appareil et gardez la porte fermée pour étouffer les flammes éventuelles.
- Le chauffage de boissons au micro-ondes peut entraîner une ébullition éruptive de manière différée. Le récipient doit donc être manipulé avec prudence.
- Les biberons et bocal pour bébés doivent être agités ou secoués et la température doit être contrôlée avant consommation, pour éviter les brûlures.

- Il ne faut pas chauffer d'œufs avec leur coquille ou d'œufs durs entiers dans un four à micro-ondes car ils peuvent exploser, parfois même de manière différée à la suite de l'utilisation du four.
- Lorsque vous nettoyez les surfaces de porte, le joint de la porte ou la cavité du four, utilisez uniquement des savons doux et non abrasifs, ou appliquez des détergents avec une éponge ou un chiffon doux.
- Le four doit être nettoyé régulièrement et tout dépôt d'aliments doit être retiré.
- Le fait de ne pas maintenir le four dans un état de propreté pourrait entraîner une détérioration de la surface susceptible de limiter la durée de vie de l'appareil et, éventuellement, de provoquer une situation dangereuse.
- Si le cordon d'alimentation est endommagé, faites-le remplacer par le fabricant, son technicien du service après-vente, ou toute autre personne à qualification similaire, afin d'éviter tout risque éventuel.
- Ne laissez pas le cordon pendre sur le bord de la table ou le plan de travail.
- Ne connectez jamais cet appareil à une minuterie externe ou à un système de télécommande, pour éviter toute situation dangereuse.
- Ne remplacez jamais l'ampoule située à l'intérieur du four. Elle ne peut être remplacée que par le service Hisense.
- Ne nettoyez pas l'appareil avec des nettoyeurs à vapeur, des nettoyeurs à haute pression, des objets pointus, des produits de nettoyage abrasifs, des éponges abrasives ou des détachants.

Comme pour tous les appareils, vous trouverez ci-dessous quelques règles à suivre et mesures de protection à adopter pour que le four reste ultra performant :

1. Lorsque vous utilisez le four, veillez toujours à ce que le plateau en verre, les bras à roulettes, le couplage et le rail à roulettes soient bien en place.
2. N'utilisez pas le four pour une raison autre que la préparation des aliments, comme pour sécher des vêtements, du papier ou tout autre article non alimentaire, ou à des fins de stérilisation.
3. N'utilisez pas le four lorsqu'il est vide. Cela pourrait l'endommager.
4. N'utilisez pas la cavité du four pour stocker tout type d'objets comme du papier, des livres de cuisine, etc.
5. Ne faites pas cuire d'aliments entourés d'une membrane, comme les jaunes d'œufs, les pommes de terre, le foie de poulet, etc. sans les avoir au préalable percés plusieurs fois avec une fourchette.
6. N'insérez aucun objet dans les ouvertures du boîtier extérieur.
7. Ne retirez jamais du four des éléments comme les pieds, le couplage, les vis, etc.
8. Ne faites pas cuire les aliments directement sur le plateau en verre. Placez les aliments dans/sur un ustensile de cuisson approprié avant de les mettre au four. **IMPORTANT : USTENSILES DE CUISINE À NE PAS UTILISER DANS VOTRE FOUR À MICRO-ONDES**
 - N'utilisez pas de casseroles en métal ou de plats à poignées métalliques.
 - N'utilisez aucun objet à bordure métallique.
 - N'utilisez pas d'attaches métalliques recouvertes de papier sur les sacs en plastique.
 - N'utilisez pas de plats en mélamine car ils contiennent un matériau qui absorbe l'énergie des micro-ondes. Les plats peuvent se fendre ou se calciner, et le processus de cuisson sera alors ralenti.
 - N'utilisez pas de vaisselle Centura. Le glaçage ne convient pas pour une utilisation au micro-ondes. Les tasses à poignée fermée Corelle Livingware sont à éviter.
 - Ne cuisez pas dans un récipient à ouverture restreinte, comme une bouteille de soda ou une bouteille d'huile scellée, car ces récipients peuvent exploser lorsqu'ils sont chauffés au micro-ondes.
 - N'utilisez pas de thermomètres à viande ou à bonbons conventionnels.
 - Il existe des thermomètres spécifiques pour la cuisson au micro-ondes. Ceux-ci peuvent être utilisés.
9. Les ustensiles pour micro-ondes ne devraient être utilisés qu'en suivant les consignes du fabricant.
10. N'essayez pas de faire frire des aliments dans ce four.
11. N'oubliez pas qu'un four à micro-ondes ne chauffe que le liquide présent dans le récipient, et non le récipient lui-même. Par conséquent, même si le couvercle d'un récipient n'est pas

- chaud au toucher lorsque vous le retirez du four, n'oubliez pas qu'une fois le couvercle retiré, les aliments/liquides situés à l'intérieur libèrent la même quantité de vapeur et/ou d'éclaboussures que lors d'une cuisson traditionnelle.
12. Testez toujours vous-même la température des aliments cuits, surtout si vous chauffez ou cuisez des aliments/liquides pour bébés. Il est conseillé de ne jamais consommer d'aliments/de liquides directement sortis du four, mais de les laisser reposer quelques minutes, puis de les remuer pour répartir la chaleur uniformément.
 13. Les aliments contenant un mélange de graisse et d'eau, comme le bouillon, doivent reposer 30 à 60 secondes dans le four après que vous l'avez éteint. Cela permet au mélange de se reposer et d'éviter la formation de bulles lorsqu'une cuillère est placée dans l'aliment/le liquide, ou lorsque vous ajoutez un cube de bouillon.
 14. Lors de la préparation/cuisson des aliments/liquides, n'oubliez pas que certains aliments comme les puddings de Noël, la confiture et la viande hachée chauffent très rapidement. Lorsque vous chauffez ou cuisez des aliments riches en graisses ou en sucre, n'utilisez pas de récipients en plastique.
 15. Les ustensiles de cuisine peuvent chauffer à cause de la chaleur transmise par les aliments chauffés. C'est particulièrement vrai si une pellicule de plastique recouvre le dessus et les poignées de l'ustensile. Des mitaines peuvent être nécessaires pour manipuler l'ustensile.
 16. Pour limiter le risque d'incendie à l'intérieur du four :
 - a) Évitez de cuire les aliments trop longtemps. Surveillez attentivement le four si vous y avez inséré du papier, du plastique ou d'autres matières combustibles destinés à faciliter la cuisson.
 - b) Retirez les attaches métalliques des sacs avant de mettre ces derniers au four.
 - c) Si des matériaux situés à l'intérieur du four s'enflamment, gardez la porte du four fermée, éteignez le four à l'aide de l'interrupteur mural ou coupez l'alimentation sur le panneau de fusibles ou de disjoncteurs.

PANNEAU DE COMMANDE

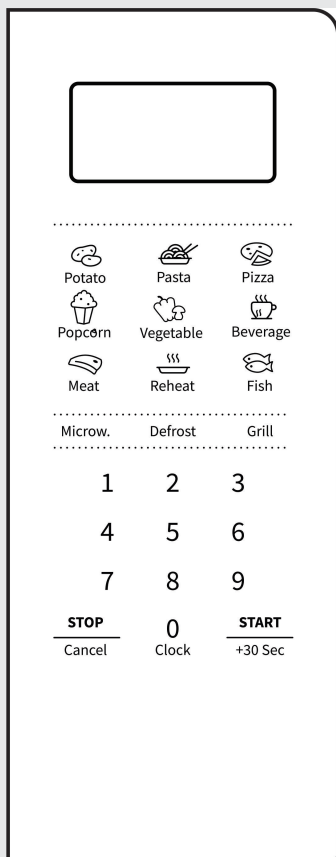

AFFICHAGE

Affiche l'horloge, le temps de cuisson et le réglage.

DÉCONGÉLATION

Utilisez cette touche pour décongeler les aliments en fonction du temps et poids MICROW.

Utilisez cette touche pour sélectionner le niveau de puissance du micro-ondes.

HORLOGE

Maintenez cette touche enfoncée pendant 3 secondes pour régler l'horloge.

Gril

Utilisez cette touche pour sélectionner le niveau de puissance du gril

ICÔNES

Utilisez ces touches pour régler l'heure et le poids des aliments et choisir les programmes de menu automatique.

0 - 9

Utilisez ces touches pour saisir la durée de cuisson et le poids.

ARRÊTER/ANNULER

Utilisez cette touche pour décongeler les aliments en fonction du poids. Maintenez la touche enfoncée pendant 3 secondes pour activer la sécurité enfant

START/+30 SEC

Utilisez cette touche pour une cuisson rapide de 30 secondes, augmenter le temps de cuisson de 30 secondes (à chaque pression), ou confirmer les réglages de cuisson.

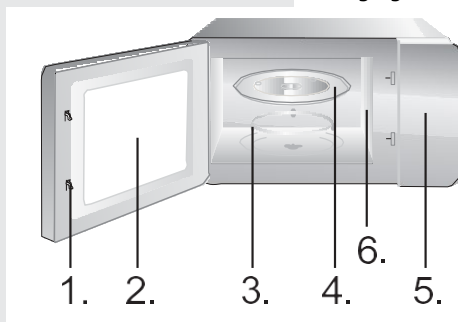

1. Système de verrouillage de sécurité pour la porte
2. Fenêtre du four
3. Anneau de roulement
4. Plateau en verre
5. Panneau de commande
6. Guide d'ondes (ne pas enlever la plaque mica qui recouvre le guide d'ondes)

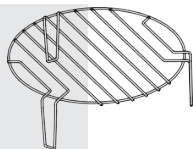

Grille (à utiliser uniquement pour le gril ou la fonction combinée et à placer sur un plateau en verre)

INSTRUCTION D'UTILISATION

HORLOGE

Le four est équipé d'une horloge numérique. Lorsque le four est en mode veille, vous pouvez régler l'horloge en appuyant sur la touche Horloge pendant 3 secondes.

3. Appuyez sur les touches numériques (0-9) et saisissez l'heure. Par exemple, pour entrer l'heure actuelle 12:30, vous devez appuyer sur « 1 », « 2 », « 3 », « 0 ». L'heure saisie doit être comprise entre 1 et 24 et les minutes saisies doivent être comprises entre 0 et 59.
4. Appuyez sur la touche Démarrer pour terminer le réglage de l'horloge. « : » commencera à clignoter. Le réglage de l'horloge est terminé.

REMARQUE :

Veuillez vous assurer que vous avez réglé l'horloge avant de l'utiliser.

GRIL

Il existe trois modes de gril : G, C-1 et C-2. Il s'agit du gril, de la combinaison 1 de cuisson au gril et au micro-ondes et de la combinaison 2 de cuisson au gril et au micro-ondes.

Appuyez sur le bouton « Gril » en continu, sélectionnez le mode souhaité, puis appuyez sur la touche numérique 0~9 pour saisir la durée de la cuisson, la durée maximum pouvant être saisie étant de 99:99. Après avoir saisi la durée de la cuisson, appuyez sur la touche START/ + 30s pour lancer la cuisson. Un bourdonnement retentira pour notifier la fin de l'opération.

G	Gril, l'élément chauffant sera alimenté pendant le temps de fonctionnement. Cela peut être utilisé pour des viandes fines ou du porc, des saucisses et des ailes de poulets car une belle couleur brune peut être obtenue
C1	Combinaison de cuisson au gril et au micro-ondes.
C2	Combinaison de cuisson au gril et au micro-ondes.

REMARQUE :

en mode gril, toutes les parties du four, ainsi que la grille et les récipients de cuisson, peuvent devenir très chauds. Soyez prudent lorsque vous retirez un aliment du four. Utilisez des poignées lourdes ou des mouffles de four pour ÉVITER LES BRÛLURES.

MICROW.

Il y a cinq niveaux de puissance : 100P, 80P, 50P, 30P et 10P. Appuyez en continu sur le bouton « Microw. » et sélectionnez la puissance de micro-ondes souhaitée. Appuyez sur la touche numérique 0~9 pour saisir la durée de cuisson, la durée maximum pouvant être saisie étant de 99:99. Après avoir saisi la durée de la cuisson, appuyez sur la touche START/ + 30s pour lancer la cuisson. Un bourdonnement retentira pour notifier la fin de l'opération.

REMARQUE :

La puissance qui convient pour la préparation dépend du type d'aliment.

ÉLEVÉE	Puissance de sortie à 100 %	pour une cuisson rapide et complète
M. haute	Puissance de sortie de 80 %	pour une cuisson expresse moyenne
Moyenne	Puissance de sortie de 50 %	pour cuire des aliments à la vapeur
M. faible	Puissance de sortie de 30 %	pour décongeler des aliments
FAIBLE	Puissance de sortie de 10 %	pour maintenir la chaleur

AUTOCUISSON

En ce qui concerne les aliments dans le menu automatique, seul le type d'aliment et le poids/la quantité doivent être définis. Le four vous aidera à régler la puissance et la durée.

Par exemple, si vous voulez cuire 2 pommes de terre, veuillez suivre les étapes ci-dessous :

1. Appuyez sur la touche Pomme de terre à plusieurs reprises pour sélectionner l'option de poids de votre aliment. Veuillez vous référer au tableau du menu de cuisson automatique pour plus d'informations.
2. Appuyez sur la touche START pour confirmer et commencer la cuisson.

Menu	Écran	Poids
A1 Pommes de terre	250	250 g
	500	500 g
	750	750 g
A2 Pâtes	50	50 g
	100	100 g
	150	150 g
A3 Pizza	200	200 g
	400	400 g
A4 Popcorn	100	100 g
A5 Légumes	200	200 g
	400	400 g
	600	600 g
A6 Boisson	1	250 ml
	2	500 ml
	3	750 ml
A7 Viande	200	200 g
	400	400 g
	600	600 g

A8 Poisson	200	200 g
	400	400 g
	600	600 g

REMARQUE :

- vous devrez peut-être retourner certains aliments pendant la cuisson pour vous assurer qu'ils sont bien cuits et dorés uniformément.
- La densité et l'épaisseur des aliments peuvent affecter leur temps de cuisson.
- Toutes les durées de cuisson sont approximatives ; ajustez-les en fonction de vos goûts et recettes préférées.
- Ne placez dans le micro-ondes que des récipients appropriés pour four à micro-ondes et du film alimentaire. Percez le film avec une fourchette avant la cuisson.

Le four permet de décongeler viandes, volailles et fruits de mer. La durée de décongélation et la puissance de fonctionnement seront ajustées automatiquement en fonction du poids prééglé. Le poids des aliments à décongeler peut être compris entre 100 g et 1 500 g.

1. Appuyez sur la touche Weight Defrost et l'écran affichera « 0 ».
2. Appuyez sur les touches numériques (0-9) pour saisir le poids. Par exemple, saisissez le poids en appuyant sur « 6 », « 0 », « 0 » pour 600 g.
3. Appuyez sur la touche START pour confirmer et commencer la cuisson.

REMARQUE :

Pendant la décongélation, le four émettra automatiquement un bip deux fois, à mi-parcours du processus. Ce bip vous rappelle de retourner la nourriture. Une fois cela fait, fermez la porte du four et appuyez sur la touche START. Les aliments volumineux peuvent être congelés au centre. Pour assurer une congélation homogène, retournez-les de temps en temps et cassez-les en petits morceaux pendant la décongélation. Vidangez les liquides pendant la décongélation car les jus des aliments peuvent chauffer et cuire les aliments.

Le four permet également une décongélation rapide.

1. Appuyez sur Time Defrost et l'écran affichera « : ».
2. Appuyez sur les touches numériques (0-9) pour saisir la durée de la décongélation. Par exemple, saisissez la durée de la décongélation en appuyant sur « 5 », « 3 », « 0 » pendant 5 minutes et 30 secondes.
3. Appuyez sur la touche START pour confirmer et commencer la cuisson.

REMARQUE :

Les aliments volumineux peuvent être congelés au centre. Pour assurer une congélation homogène, retournez-les de temps en temps et cassez-les en petits morceaux pendant la décongélation.

Vidangez les liquides pendant la décongélation car les jus des aliments peuvent chauffer et cuire les aliments.

Conseils d'utilisation du four

Utilisez cette fonction pour chauffer rapidement (puissance de 100 % micro-ondes) ou cuire vos aliments. En mode veille, appuyez sur la touche START et le four fonctionnera pendant 30 secondes. À chaque appui consécutif sur la touche START, le temps de fonctionnement sera prolongé de 30 secondes.

REMARQUE :

|||UNTRANSLATED_CONTENT_START|||Pressing the START key again will prolong the cooking time by 30 seconds in all programs except in automatic mode, multi-step cooking, and in the auto defrost mode.|||UNTRANSLATED_CONTENT_END|||

Utilisez cette fonction pour verrouiller le panneau de commande lors du nettoyage du four ou pour que les enfants ne puissent pas utiliser le four sans surveillance. Dans ce mode, tous les boutons deviennent inopérants.

- 1) Définir le verrouillage : maintenez le bouton STOP enfoncé pendant environ 3 secondes.
- 2) Annuler le verrouillage : maintenez le bouton STOP enfoncé pendant environ 3 secondes.

ENTRETIEN DE VOTRE FOUR À MICRO-ONDES

1. Éteignez le four et débranchez la fiche d'alimentation de la prise murale avant le nettoyage.
2. Veillez à ce que l'intérieur du four reste propre. Si des éclaboussures d'aliments ou des liquides renversés adhèrent aux parois du four, essuyez-les avec un chiffon humide. L'utilisation de détergents agressifs ou d'abrasifs n'est pas recommandée.
3. Il est recommandé de nettoyer l'extérieur du four avec un chiffon humide. Pour éviter que les parties fonctionnelles situées à l'intérieur du four ne soient endommagées, évitez que l'eau ne s'infilte dans les ouvertures de ventilation.
4. Ne laissez pas le panneau de commande devenir humide. Nettoyez avec un chiffon doux et humide, n'utilisez pas de détergents, d'abrasifs ou de nettoyeurs à vaporiser sur le panneau de commande.
5. Si de la vapeur s'accumule à l'intérieur ou autour de la porte du four, essuyez-la avec un chiffon doux. Cela peut se produire lorsque le four à micro-ondes fonctionne dans des conditions d'humidité élevée et cela n'indique nullement un dysfonctionnement de l'appareil.
6. Il est parfois nécessaire de retirer le plateau en verre pour le nettoyer. Lavez le plateau dans de l'eau chaude et mousseuse ou dans un lave-vaisselle.
7. Il est recommandé de nettoyer régulièrement l'anneau de roulement et la cavité du four afin d'éviter tout excès de bruit. Essuyez simplement la surface inférieure du four avec un détergent doux, de l'eau ou un nettoyant pour vitres, puis laissez-la sécher. L'anneau de roulement peut être lavé dans de l'eau chaude et mousseuse ou dans un lave-vaisselle. En cas d'utilisation répétée, les vapeurs de cuisson s'accumulent, mais sans affecter la surface inférieure ou les roues de l'anneau de roulement. Lorsque vous retirez l'anneau de roulement de l'intérieur du four pour le nettoyer, veillez à le replacer correctement.
8. Éliminez les odeurs du four en mélangeant le contenu d'une tasse d'eau et le jus et le zeste d'un citron dans un bol adapté à une utilisation au micro-ondes. Faites tourner le micro-ondes pendant 5 minutes, essuyez-le soigneusement et séchez-le avec un chiffon doux.

ENVIRONNEMENT

Ne jetez pas l'appareil en fin de vie avec les ordures ménagères normales, mais remettez-le à un point de collecte agréé pour le recyclage. En agissant de la sorte, vous contribuerez à la préservation de l'environnement.

MONTAGE DU FOUR À MICRO-ONDES

INSTALLATION

1. Assurez-vous que tous les matériaux d'emballage sont retirés de l'intérieur de la porte.
2. Inspectez le four après l'avoir déballé, afin de détecter d'éventuels vices apparents comme :
 - une porte mal alignée,
 - une porte endommagée,
 - des bosses ou des trous dans la vitre de la porte ou sur l'écran
 - des bosses à l'intérieur du fourSi vous constatez l'un de ces signes, N'UTILISEZ PAS le four.
3. Ce four à micro-ondes pèse 10.3 kg et doit être placé sur une surface horizontale suffisamment solide pour supporter ce poids.
4. Le four doit être tenu loin des températures élevées et de la vapeur.
5. NE placez RIEN au-dessus du four.
6. Maintenez le four à au moins 20 cm d'éventuelles parois latérales et à 30 cm d'une éventuelle paroi supérieure, afin de garantir une ventilation suffisante.
7. NE retirez PAS l'arbre d'entraînement du plateau tournant.
8. Comme pour tous les appareils, une surveillance accrue est nécessaire lors d'une utilisation par des enfants.
9. Assurez-vous que la prise secteur est facile d'accès et que la fiche peut être retirée rapidement en cas d'urgence. Il devrait, à défaut, être possible de déconnecter l'appareil à l'aide d'un interrupteur du circuit. Les dispositions existantes des normes de sécurité électrique sont alors prises en compte. Le produit doit être correctement connecté à une prise de terre, avec un courant alternatif monophasé (230 V/50 Hz).
ATTENTION ! CET APPAREIL DOIT ÊTRE RELIÉ À LA MASSE !
10. Ce four nécessite une puissance d'entrée de 1,1 kVA. Lors de son installation, il est conseillé de consulter un technicien.

ATTENTION : l'intérieur du four est protégé par un fusible de 250 V, 8 ampères.

CARACTÉRISTIQUES

Consommation électrique 220-240 V ~50 Hz, 1100 W
Puissance de sortie 700 W
Fréquence de fonctionnement 2450 MHz
Dimensions extérieures 454.5 x 261 x 353 mm
Capacité du four 20 litres
Poids sans emballage Environ 10,3 kg
Niveau sonore Lc < 55 dB (A)



Cet appareil est étiqueté conformément à la Directive européenne 2012/19/UE relative aux déchets d'équipements électriques et électroniques (DEEE).

Cette directive encadre une validité à l'échelle européenne du retour et du recyclage des déchets

DIMENSIONS DE MONTAGE

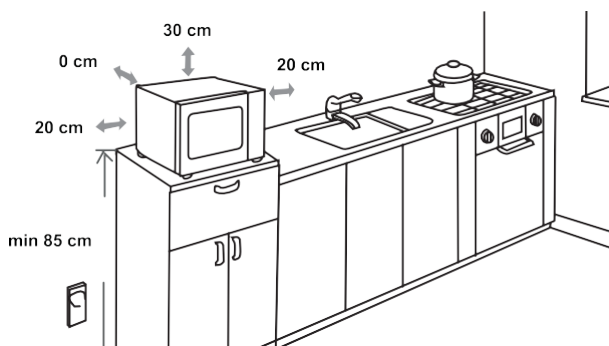

INTERFÉRENCES RADIO

Le four à micro-ondes peut causer des interférences avec votre radio, votre téléviseur ou tout équipement similaire. Les interférences éventuelles peuvent être supprimées ou diminuées en appliquant les procédures suivantes.

- Nettoyez la porte et la surface d'étanchéité du four.
- Placez la radio, la télévision, etc. aussi loin que possible de votre four à micro-ondes.
- Pour une bonne réception du signal, veillez à ce que l'antenne de votre radio, téléviseur, etc. soit installée correctement.

NOUS NOUS RÉSERVONS LE DROIT D'APPORTER TOUTE MODIFICATION QUI N'AFECTE PAS LE FONCTIONNEMENT DE L'APPAREIL.

AVANT DE FAIRE APPEL À UN SERVICE

1. Si le four ne fonctionne pas du tout, les informations sur l'affichage n'apparaissent pas ou l'affichage disparaît :
 - a) Assurez-vous que le four est branché correctement. Si ce n'est pas le cas, retirez la fiche de la prise, attendez 10 secondes et rebranchez-la correctement.
 - b) Inspectez les lieux pour détecter un fusible de circuit grillé ou un disjoncteur principal déclenché. Si ceux-ci semblent fonctionner correctement, testez la prise avec un autre appareil.
2. Si l'alimentation du micro-ondes ne fonctionne pas :
 - a) Vérifiez si la minuterie est réglée.
 - b) Assurez-vous que la porte est bien fermée pour enclencher les verrouillages de sécurité. Sinon, l'énergie des micro-ondes ne pourra pas pénétrer dans le four. **Si aucune des consignes ci-dessus ne permet de corriger la situation, contactez l'agent de service agréé le plus proche.**

L'appareil est destiné à un usage domestique, pour chauffer des aliments et des boissons grâce à l'énergie électromagnétique, et est réservé à un usage intérieur.

GARANTIE ET SERVICE

Si vous avez besoin d'informations ou si vous rencontrez un problème, veuillez contacter le centre d'assistance clientèle Hisense de votre pays (vous trouverez son numéro de téléphone dans le dépliant de garantie mondiale). S'il n'existe pas de centre d'assistance clientèle dans votre pays, rendez-vous chez votre revendeur Hisense local ou contactez le service après-vente pour les appareils électroménagers Hisense.

Réservé à un usage personnel !

NOUS VOUS SOUHAITONS DE PROFITER PLEINEMENT DE VOTRE APPAREIL

Hisense

GENTILE CLIENTE

Ti ringraziamo sinceramente per il tuo acquisto. Siamo sicuri che presto scoprirai di poterti davvero fidare dei nostri prodotti. Per facilitare l'uso dell'elettrodomestico, alleghiamo questo esauriente manuale di istruzioni.

Le istruzioni dovrebbero aiutarti a imparare come usare il tuo nuovo elettrodomestico. Leggile attentamente prima di utilizzare l'elettrodomestico per la prima volta.

In ogni caso assicurati che l'elettrodomestico ti sia stato fornito integro. Nel caso dovessi identificare danni subiti durante il trasporto, contatta il rappresentante di vendita o il magazzino regionale dal quale è stato spedito il prodotto. Troverai il numero di telefono sulla ricevuta o sul rapporto di consegna.

Ti auguriamo un piacevole utilizzo del tuo nuovo elettrodomestico.



L'apparecchio è destinato all'uso domestico per il riscaldamento di cibi e bevande utilizzando energia elettromagnetica; solo per uso interno.

ISTRUZIONI PER L'USO

Queste istruzioni sono destinate all'utente. Descrivono il forno e come usarlo. Si applicano anche a diversi tipi di elettrodomestici, pertanto è possibile trovare la descrizione di funzioni che non si applicano all'elettrodomestico in questione.

Ci riserviamo il diritto di apportare modifiche o di eventuali errori nelle istruzioni per l'uso.



Non toccare mai le superfici di riscaldamento o gli elettrodomestici per la cottura. Si riscaldano durante il funzionamento. Tenere i bambini a distanza di sicurezza. È presente il rischio di ustioni!



Energia a microonde e alta tensione! Non rimuovere la copertura.

ATTENZIONE! L'apparecchio e le sue parti accessibili si riscaldano durante l'uso. Prestare attenzione ed evitare di toccare gli elementi riscaldanti. I bambini di età inferiore ai 8 anni devono essere tenuti a distanza, a meno che non siano continuamente sorvegliati. Controllare sempre che i bambini non giochino con l'elettrodomestico.

Questo elettrodomestico può essere utilizzato da bambini di età pari o superiore a 8 anni e da persone con ridotte capacità fisiche, sensoriali o mentali o con scarsa esperienza e conoscenza, a condizione che siano stati supervisionati o istruiti sull'uso dell'elettrodomestico in modo sicuro e che comprendano i pericoli ad esso legati. I bambini non devono giocare con l'elettrodomestico. La pulizia e la manutenzione non devono essere eseguite da bambini, a meno che non abbiano più di 8 anni e siano sorvegliati.

Tenere l'elettrodomestico e il suo cavo lontano dalla portata dei bambini di età inferiore agli 8 anni.

- **ATTENZIONE:** quando l'elettrodomestico funziona in modalità combinata, i bambini dovrebbero utilizzare il forno solo sotto la supervisione di un adulto a causa delle temperature generate; (solo per il modello con funzione grill)

- **ATTENZIONE:** se lo sportello o le guarnizioni dello sportello sono danneggiate, il forno non deve essere messo in funzione fino a quando non sarà stato riparato da una persona competente;
- **AVVERTENZA:** è pericoloso per chiunque non sia una persona competente eseguire qualsiasi operazione di assistenza o riparazione che comporti la rimozione della copertura di protezione contro l'esposizione all'energia a microonde;
- **ATTENZIONE:** liquidi e altri alimenti non devono essere riscaldati in contenitori sigillati poiché potrebbero esplodere.
- Controllare sempre che i bambini non giochino con l'elettrodomestico.
- Non rimuovere i piedini del forno, non ostruire gli eventi d'aria del forno.
- Utilizzare solo utensili adatti per l'uso nei forni a microonde.
- Quando si riscaldano cibi in contenitori di plastica o carta, tenere d'occhio il forno poiché potrebbe svilupparsi un principio d'incendio;
- In caso di fumo, spegnere o scollegare l'elettrodomestico e tenere chiuso lo sportello per soffocare eventuali fiamme;
- Il riscaldamento a microonde delle bevande può provocare un'ebollizione eruttiva ritardata, quindi è necessario prestare attenzione quando si maneggia il contenitore;
- Il contenuto dei biberon e dei vasetti per alimenti per neonati deve essere mescolato o agitato e la temperatura controllata prima del consumo, al fine di evitare scottature;

- Le uova con il guscio e le uova sode intere non devono essere riscaldate nei forni a microonde poiché potrebbero esplodere, anche in seguito al termine del riscaldamento;
- Quando si puliscono le superfici dello sportelli, la guarnizione o la cavità del forno, utilizzare solo saponi delicati e non abrasivi o detergenti applicati con una spugna o un panno morbido.
- Il forno deve essere pulito regolarmente e gli eventuali depositi di cibo devono essere rimossi;
- Il mancato mantenimento del forno in condizioni di pulizia potrebbe comportare il deterioramento della superficie, il che potrebbe influire negativamente sulla durata dell'elettrodomestico ed eventualmente provocare una situazione di pericolo;
- Se danneggiato, il cavo di alimentazione dev'essere sostituito dal produttore, da un rappresentante del servizio di assistenza o da personale egualmente qualificato per evitare situazioni pericolose.
- Non lasciare che il cavo penda dal bordo del tavolo o dal piano di lavoro.
- Non collegare mai questo apparecchio a un timer esterno o a un sistema di controllo remoto per evitare situazioni pericolose.
- Non sostituire mai la lampadina all'interno del forno. Deve sempre essere sostituita dal servizio Hisense.
- Non pulire l'elettrodomestico con pulitori a vapore, pulitori ad alta pressione, oggetti appuntiti, detergenti abrasivi e spugne abrasive e smacchiatori.

Di seguito sono elencate, come per tutti gli elettrodomestici, alcune regole da seguire e precauzioni per garantire le massime prestazioni di questo forno:

1. Tenere sempre in posizione il vassoio in vetro, i bracci del rullo, il giunto e la guida del rullo durante il funzionamento del forno.
2. Non utilizzare il forno per nessun motivo diverso dalla preparazione del cibo, ad esempio per asciugare vestiti, carta o altri articoli non alimentari o per scopi di sterilizzazione.
3. Non mettere in funzione il forno vuoto. Ciò potrebbe danneggiare il forno.
4. Non utilizzare la cavità del forno per conservare oggetti, come carta, libri di cucina, ecc.
5. Non cuocere alimenti avvolti in una membrana, come tuorli d'uovo, patate, fegatini di pollo, ecc. senza prima averli forati più volte con una forchetta.
6. Non inserire alcun oggetto nelle aperture della custodia esterna.
7. Non rimuovere in nessun momento parti dal forno come piedini, giunti, viti, ecc.
8. Non cuocere il cibo direttamente su vassoi in vetro. Posizionare il cibo in/su un supporto appropriato prima di metterlo nel forno. **IMPORTANTE: PENTOLE DA NON UTILIZZARE NEL FORNO A MICROONDE**
 - Non utilizzare pentole o stoviglie in metallo con manici in metallo.
 - Non utilizzare nulla con finiture in metallo.
 - Non utilizzare fascette a spirale rivestite di carta sui sacchetti di plastica.
 - Non utilizzare stoviglie in melamina poiché contengono un materiale che assorbe l'energia delle microonde. Ciò potrebbe causare la rottura o la carbonizzazione dei piatti e rallentare la velocità di cottura.
 - Non utilizzare stoviglie Centura. Lo smalto non è adatto per il microonde. Le tazze con manico chiuso Corelle Livingware non devono essere utilizzate.
 - Non cuocere in un contenitore con un'apertura ristretta, come una bottiglia con bibita gassata o una bottiglia di olio sigillata, poiché potrebbero esplodere se riscaldati in un forno a microonde.
 - Non utilizzare termometri convenzionali per carne o dolci.
 - Sono disponibili termometri specifici per la cottura a microonde. Questi possono essere utilizzati.
9. Gli utensili a microonde devono essere utilizzati solo in conformità con le istruzioni del produttore.
10. Non tentare di friggere cibi in questo forno.
11. Ricorda che un forno a microonde riscalda solo il liquido in un contenitore e non il contenitore stesso. Pertanto, anche se il coperchio di un contenitore non è

caldo al tatto appena rimosso dal forno, ricorda che il cibo/liquido all'interno rilascerà la stessa quantità di vapore e/o schizzi di un coperchio rimosso durante la cottura convenzionale.

12. Verificare sempre la temperatura del cibo cotto, soprattutto se si riscaldano o si cucinano cibi/liquidi per neonati. Si consiglia di non consumare mai cibi/liquidi appena sfornati, ma lasciarli riposare per qualche minuto e mescolarli per distribuire uniformemente il calore.
13. I cibi contenenti una miscela di grasso e acqua, come ad esempio il brodo, dovrebbe riposare per 30-60 secondi nel forno dopo lo spegnimento. Questo consente alla miscela di assestarsi ed evitare che ribollesca quando si mette un cucchiaino nel cibo/liquido o si aggiunge un dado da brodo.
14. Durante la preparazione/cottura di cibi/liquidi, ricordare che ci sono alcuni cibi, ad es. dolci natalizi, marmellata e carne tritata, che si riscaldano molto rapidamente. Quando si riscaldano o si cucinano cibi con un alto contenuto di grassi o zuccheri, non utilizzare contenitori di plastica.
15. L'utensile da cucina può surriscaldarsi a causa del calore trasferito dal cibo riscaldato. Ciò è particolarmente vero se l'involucro di plastica ha coperto la parte superiore e le maniglie dell'utensile. Potrebbero essere necessarie presine per maneggiare l'utensile.
16. Per ridurre il rischio di incendio nella cavità del forno:
 - a) Non cuocere il cibo per troppo tempo. Prestare attenzione al forno a microonde se carta, plastica o altri materiali combustibili sono inseriti all'interno del forno per facilitare la cottura.
 - b) Rimuovere le fascette metalliche a spirale dai sacchetti prima di metterli nel forno.
 - c) Se i materiali all'interno del forno dovessero prendere fuoco, tenere chiuso lo sportello e spegnere il forno con l'interruttore a parete o interrompere l'alimentazione tramite il pannello dei fusibili o l'interruttore automatico.

PANNELLO DI CONTROLLO

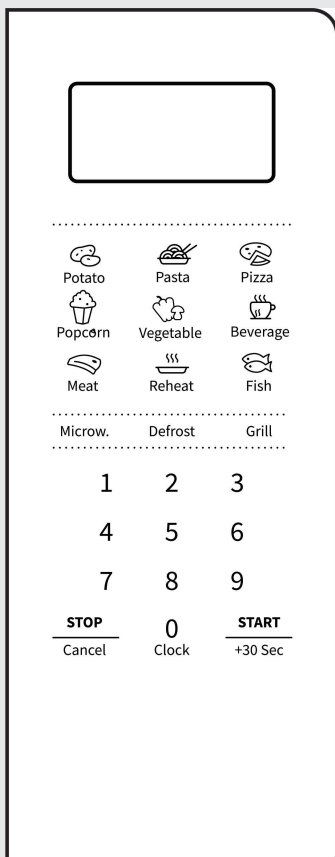

DISPLAY

Mostra l'orologio, il tempo di cottura e l'impostazione.

DEFROST

Utilizzare questo tasto per scongelare il cibo in base al tempo o al peso MICR.

Utilizzare questo tasto per selezionare il livello di potenza del microonde. OROLOGIO

Tenere premuto questo tasto per 3 secondi per impostare l'orologio.

GRILL

Utilizzare questo tasto per selezionare il livello di potenza della griglia.

ICONE

Utilizzare questi tasti per impostare il tempo e il peso del cibo e per scegliere i programmi del menu automatico.

0 - 9

Utilizzare questi tasti per inserire il tempo di cottura e il peso.

STOP/CANCEL (Interrompi/Annulla)

Utilizzare questo tasto per scongelare il cibo in base al peso. Tenere premuto 3 secondi per impostare il blocco bambini

START/+30 SEC

Utilizzare questo tasto per attivare la cottura ad avvio rapido per 30 secondi, per aumentare il tempo di cottura di 30 secondi (ad ogni pressione) o per confermare le impostazioni di cottura.

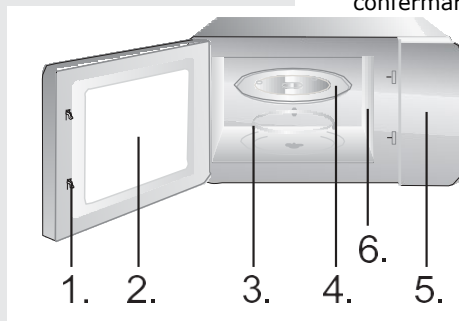

1. Sistema di chiusura di sicurezza dello sportello
2. Finestrino del forno
3. Anello del rullo
4. Vassoio in vetro
5. Pannello di controllo
6. Guida d'onda (non rimuovere la piastra in mica che copre la guida d'onda)

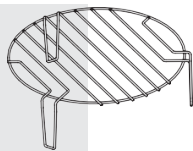

Griglia (da utilizzare solo per grigliare o per la funzione combinata e da posizionare sul piatto in vetro)

ISTRUZIONI PER L'USO

OROLOGIO

Il forno è dotato di un orologio digitale. Quando il forno è in modalità standby, è possibile impostare l'orologio premendo il tasto Orologio per 3 sec.

3. Premere i tasti numerici (0-9) e impostare l'ora. Ad esempio, per inserire l'ora corrente 12:30, è necessario premere "1", "2", "3", "0". L'ora inserita deve essere compresa tra 1-24 e i minuti devono essere compresi tra 0-59.
4. Premere il tasto Start per completare l'impostazione dell'orologio. ":" inizierà a lampeggiare. L'impostazione dell'orologio è completata.

NOTA:

Assicurarsi di aver impostato l'orologio prima dell'uso.

GRIGLIA

Ci sono tre modalità di griglia: G, C-1 e C-2. Queste consistono in grill, combinazione 1 di cottura alla griglia e a microonde e combinazione 2 di cottura alla griglia e a microonde.

Premere il pulsante "Grill" continuamente, selezionare la modalità desiderata e quindi premere il pulsante numerico 0~9 per inserire il tempo di cottura; il tempo massimo che può essere inserito è 99:99. Dopo aver inserito il tempo di cottura, premere il pulsante "START/+30s" per avviare l'operazione. Un segnale acustico segnalerà il completamento dell'operazione.

G	Griglia, l'elemento riscaldante sarà sotto tensione durante il tempo di funzionamento. Questa è adatta per carni sottili o carne di maiale, salsiccia, ali di pollo, poiché garantirà una buona rosolatura
C1	Combinazione di cottura alla griglia e a microonde.
C2	Combinazione di cottura alla griglia e a microonde.

NOTA:

Nella modalità di cottura alla griglia, tutte le parti del forno, così come la griglia e i contenitori di cottura, possono diventare molto calde. Prestare attenzione quando si rimuove un qualsiasi elemento dal forno. Utilizzare presine o guanti da forno spessi per EVITARE USTIONI.

MICR.

Ci sono cinque livelli di potenza: 100P, 80P, 50P, 30P e 10P. Premere il tasto "Micr." continuamente e selezionare la potenza del microonde desiderata. Premere il pulsante numerico 0~9 per inserire il tempo di cottura, il tempo massimo che può essere inserito è 99:99. Dopo aver inserito il tempo di cottura, premere il pulsante "START/+30s" per iniziare l'operazione. Un segnale acustico segnalerà il completamento dell'operazione.

NOTA:

Sono disponibili diversi livelli di potenza per preparare cibi diversi.

ELEVATA	potenza al 100%	per una cottura rapida e completa
Medio Alta	80% di potenza in uscita	per cotture medio-espresse
Media	50% di potenza in uscita	per cottura al vapore
Medio Bassa	30% di potenza in uscita	per scongelare gli alimenti
BASSA	10% di potenza in uscita	per tenere i cibi al caldo

COTTURA AUTOMATICA

Per il cibo nel menu automatico, è necessario impostare solo il tipo di cibo e il peso/quantità. Il forno darà suggerimenti per la regolazione della potenza e del tempo di cottura.

Ad esempio: se si desidera cuocere 2 patate, seguire i passaggi seguenti:

1. Premere ripetutamente il tasto Patate per selezionare l'opzione di peso del cibo. Fare riferimento alla tabella del menu di cottura automatica per ulteriori informazioni.
2. Premere il tasto START per confermare e avviare la cottura.

Menu	Display	Peso
A1 Patate	250	250g
	500	500g
	750	750g
A2 Pasta	50	50g
	100	100g
	150	150g
A3 Pizza	200	200g
	400	400g
A4 Popcorn	100	100g
A5 Verdure	200	200g
	400	400g
	600	600g
A6 Bevande	1	250ml
	2	500ml
	3	750ml
A7 Carne	200	200g
	400	400g
	600	600g

A8 Pesce	200	200g
	400	400g
	600	600g

NOTA:

- Alcuni alimenti potrebbero necessitare di essere girati durante la cottura, per assicurarsi che vengano cotti e rosolati in modo uniforme.
- La densità e lo spessore del cibo possono influire sul tempo di cottura.
- Tutti i tempi di cottura sono da interpretare puramente come guide approssimative, le quali possono essere adattate ai gusti e alle ricette secondo le proprie preferenze.
- Utilizzare solo contenitori adatti per la cottura in forno a microonde e pellicola trasparente. Forare la pellicola con una forchetta prima della cottura.

SCONGELAMENTO
A PESO DEF1

Il forno permette di scongelare carne, pollame e frutti di mare. Il tempo di scongelamento e la potenza di funzionamento verranno regolati automaticamente in base al peso preimpostato. Il peso del cibo da scongelare può essere compreso tra 100 g e 1500 g.

1. Premere il tasto Weight Defrost (Scongelamento a peso) e il display visualizzerà "0".
2. Premere i tasti numerici (0-9) per inserire il peso. Ad esempio, inserire il peso premendo "6", "0", "0" per 600 g.
3. Premere il tasto START per confermare e avviare la cottura.

NOTA:

Durante lo scongelamento, il forno emetterà automaticamente un segnale acustico

per due volte a metà del processo. Questo servirà come promemoria per girare il cibo. Al termine, chiudere lo sportello del forno e premere il tasto START.

Gli alimenti di grandi dimensioni potrebbero essere congelati al centro. Pertanto, per garantire uno scongelamento uniforme, girarli di tanto in tanto e frantumarli in pezzi più piccoli durante lo scongelamento. Scolare i liquidi durante lo scongelamento poiché i questi possono riscaldarsi e cuocere il cibo.

SCONGELAMENTO A TEMPO DEF2

Il forno permette anche lo scongelamento rapido.

1. Premere il pulsante Time Defrost (Scongelamento a tempo) e il display visualizzerà ":".
2. Premere i tasti numerici (0-9) per inserire il tempo di scongelamento. Ad esempio, inserire il tempo di scongelamento premendo "5", "3", "0" per 5 minuti e 30 secondi.
3. Premere il tasto START per confermare e avviare la cottura.

NOTA:

Gli alimenti di grandi dimensioni potrebbero essere congelati al centro. Pertanto, per garantire uno scongelamento uniforme, girarli di tanto in tanto e frantumarli in pezzi più piccoli durante lo scongelamento. Scolare i liquidi durante lo scongelamento poiché i questi possono riscaldarsi e cuocere il cibo.

AVVIAMENTO RAPIDO

Suggerimenti per l'utilizzo del forno

Utilizzare questa funzione per riscaldare rapidamente (100% di potenza del microonde) o cuocere il cibo. In modalità standby, premere il tasto START e il forno funzionerà per 30 secondi. Ad ogni pressione consecutiva del tasto START, il tempo di funzionamento sarà prolungato di 30 secondi.

NOTA:

Premendo nuovamente il tasto START si prolunga il tempo di cottura di 30 secondi in tutti i programmi tranne che in quello di modalità automatica, nella cottura a più fasi e in modalità di scongelamento automatico.

BLOCCO BAMBINI

Utilizzare questa funzione per bloccare il pannello di controllo durante la pulizia o in modo che i bambini non possano utilizzare il forno senza sorveglianza. Tutti i pulsanti sono resi inutilizzabili in questa modalità.

- 1) Impostare il blocco: tenere premuto il pulsante STOP per circa 3 secondi.
- 2) Annullare il blocco: tenere premuto il pulsante STOP per circa 3 secondi.

MANUTENZIONE DEL FORNO A MICROONDE

1. Spegnerne il forno e rimuovere la spina di alimentazione dalla presa a muro prima della pulizia.
2. Tenere pulito l'interno del forno. Quando schizzi di cibo o liquidi fuoriusciti aderiscono alle pareti del forno, pulire con un panno umido. Si sconsiglia l'uso di detersivi aggressivi o abrasivi.
3. La superficie esterna del forno deve essere pulita con un panno umido. Per evitare danni alle parti operative all'interno del forno, evitare che l'acqua penetri nelle aperture di ventilazione.
4. Non lasciare che il pannello di controllo si bagni. Pulire con un panno morbido e umido, non utilizzare detersivi, abrasivi o detersivi spray sul pannello di controllo.
5. Se il vapore si accumula all'interno o all'esterno dello sportello del forno, pulire con un panno morbido. Questo può verificarsi quando il forno a microonde viene utilizzato in condizioni di elevata umidità e non implica in alcun modo un malfunzionamento dell'unità.
6. Occasionalmente è necessario rimuovere il vassoio in vetro per la pulizia. Lavare il vassoio con acqua calda e sapone o in lavastoviglie.
7. L'anello girevole e il piano della cavità del forno devono essere puliti regolarmente per evitare rumori eccessivi. È sufficiente pulire la superficie inferiore del forno con un detersivo delicato, acqua o detersivo per vetri e asciugare. L'anello girevole può essere lavato in acqua leggermente saponata o in lavastoviglie. I vapori di cottura si accumulano durante l'uso ripetuto ma non intaccano in alcun modo la superficie inferiore o le ruote dell'anello girevole. Quando si rimuove l'anello girevole dal piano della cavità per la pulizia, assicurarsi di rimetterlo nella posizione corretta.
8. Eliminare gli odori dal forno mettendo una tazza d'acqua e il succo e la buccia di un limone all'interno di un recipiente profondo adatto al microonde. Tenere in microonde per 5 minuti, pulire accuratamente e asciugare con un panno morbido.

AMBIENTE

Non gettare l'apparecchio tra i rifiuti domestici normali alla fine del suo ciclo di utilizzo, ma recarsi a un punto di raccolta autorizzato per il riciclo. In questo modo, si contribuirà a salvaguardare l'ambiente.

MONTAGGIO DEL FORNO A MICROONDE

INSTALLAZIONE

1. Assicurarsi che tutti i materiali di imballaggio siano stati rimossi dall'interno dello sportello.
2. Ispezionare il forno dopo il disimballaggio per verificare la presenza di eventuali danni quali:
 - Sportello disallineato
 - Porta danneggiata
 - Ammaccature o fori nel finestrino e nello schermo della porta
 - Ammaccature nella cavitàSe uno dei precedenti difetti è visibile, NON utilizzare il forno.
3. Questo forno a microonde pesa 10.3 kg e deve essere posizionato su una superficie orizzontale abbastanza resistente da sostenere questo peso.
4. Il forno deve essere posizionato lontano da alte temperature e dal vapore.
5. NON posizionare nulla sopra il forno.
6. Tenere il forno ad una distanza di almeno 20 cm da entrambe le pareti laterali e 30 cm dalla parete superiore per garantire la corretta ventilazione.
7. NON rimuovere l'albero di trasmissione del piatto rotante.
8. Come con qualsiasi elettrodomestico, è necessaria una stretta supervisione quando utilizzato da bambini.
9. Assicurarsi che la presa CA sia facilmente accessibile, in modo che la spina possa essere rimossa rapidamente in caso di emergenza. In caso contrario, dovrebbe essere possibile scollegare il dispositivo utilizzando un interruttore del circuito. In questo caso, si considerino le disposizioni esistenti delle norme di sicurezza elettrica.
Il prodotto deve essere correttamente installato su presa messa a terra con alimentazione monofase CA (230 V/50 Hz).
ATTENZIONE! QUESTO ELETTRODOMESTICO DEVE ESSERE COLLEGATO ALLA MESSA A TERRA!
10. Questo forno richiede 1,1 kVA. Si consiglia di consultare un tecnico dell'assistenza durante la sua installazione.

ATTENZIONE: questo forno è protetto internamente da un fusibile da 250 V, 8 Amp.

SPECIFICHE

Consumo di energia	220-240V ~50Hz, 1100W
Potenza in uscita	700W
Frequenza di funzionamento	2450MHz
Dimensioni esterne.....	454.5 x 261 x 353 mm
Capacità del forno	20 litri
Peso senza imballaggio.....	Circa 10,3kg
Livello di rumorosità	Lc < 55 dB (A)



Questo elettrodomestico è contrassegnato secondo la direttiva europea 2012/19/UE relativa ai rifiuti di apparecchiature elettriche ed elettroniche (RAEE). Tale linea guida rappresenta il quadro di validità europea sulla restituzione e il riciclaggio di rifiuti di apparecchiature elettriche ed elettroniche.

DIMENSIONI DI MONTAGGIO

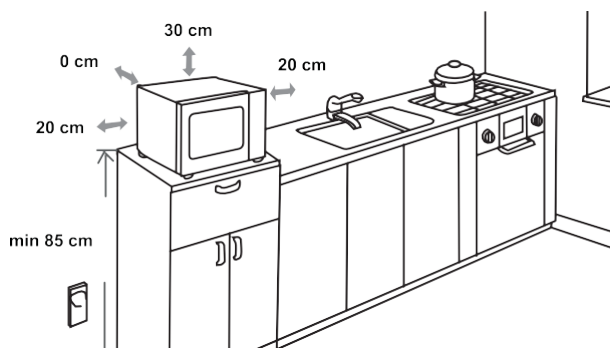

INTERFERENZA RADIO

Il forno a microonde può causare interferenze alla radio, alla TV o ad apparecchiature simili. Quando si verifica un'interferenza, è possibile eliminarla o ridurla con le seguenti procedure.

- Pulire lo sportello e la superficie di tenuta del forno.
- Posizionare la radio, la TV, ecc. il più lontano possibile dal forno a microonde.
- Utilizzare un'antenna installata correttamente per radio, TV, ecc. per ottenere una forte ricezione del segnale.

CI RISERVIAMO IL DIRITTO DI APPORTARE EVENTUALI MODIFICHE CHE NON INFLUISCANO SULLA FUNZIONALITÀ DELL'ELETTRODOMESTICO.

PRIMA DI CHIAMARE L'ASSISTENZA

1. Se il forno non funziona per niente, le informazioni sul display non vengono visualizzate o il display è scomparso:
 - a) Verificare che il forno sia collegato saldamente alla presa di corrente. In caso contrario, rimuovere la spina dalla presa, attendere 10 secondi e ricollegarla saldamente.
 - b) Controllare i locali per un fusibile del circuito bruciato o un interruttore del circuito principale scattato. Se questi sembrano funzionare correttamente, testare la presa con un altro elettrodomestico.
2. Se l'alimentazione del microonde non funziona:
 - a) Verificare se il timer è impostato.
 - b) Verificare che lo sportello sia chiuso saldamente per attivare gli interblocchi di sicurezza. In caso contrario, l'energia a microonde non fluirà nel forno.

Se nessuna delle precedenti soluzioni risolve la situazione, contattare l'agente di assistenza autorizzato più vicino.

L'apparecchio è destinato all'uso domestico per il riscaldamento di cibi e bevande utilizzando energia elettromagnetica; solo per uso interno.

GARANZIA E ASSISTENZA

Per maggiori informazioni o in caso di problemi, contattare il Centro di assistenza clienti Hisense del proprio Paese (il numero di telefono è riportato nell'opuscolo sulla garanzia a livello mondiale). Se non esiste un centro di assistenza clienti nel proprio Paese, rivolgersi al rivenditore Gorenje locale o contattare il servizio assistenza degli elettrodomestici Gorenje.

Solo per uso personale!

TI AUGURIAMO UN PIACEVOLE UTILIZZO DEL TUO ELETTRODOMESTICO

Hisense

MIELAS KLIENTE

Nuoširdžiai dėkojame už pirkinį. Tikime, kad netrukus rasite daugybę įrodymų, kad tikrai galite pasikliauti mūsų gaminiais. Kad prietaisu būtų lengviau naudotis, pridėdame šią išsamią naudojimo instrukciją.

Instrukcijos padės jums susipažinti su naujuoju prietaisu. Prieš naudodami prietaisą pirmą kartą, atidžiai jas perskaitykite.

Bet kokių atveju įsitikinkite, kad prietaisas jums buvo pristatytas nepažeistas. Jei pastebėjote ir transportavimo metu įvyko pažeidimų, kreipkitės į savo prekybos atstovą arba regioninį sandėlį, iš kurio buvo pristatytas gaminys. Telefono numerį rasite kvite arba pristatymo ataskaitoje.

Linkime, kad naujuoju buitiniu prietaisu džiaugtumėtės kuo ilgiau.



Buityje naudojamas prietaisas maisto ir gėrimų šildymui, naudojant elektromagnetinę energiją, skirtas naudoti tik patalpose.

NAUDOJIMO INSTRUKCIJOS

Šios naudojimo instrukcijos skirtos vartotojui.

Joje aprašoma viryklė ir jos naudojimas. Ji taip pat taikoma įvairiems prietaisams, todėl galite rasti kai kurių funkcijų, kurių gali nebūti jūsų prietaise, aprašymus.

Mes pasilikame teisę daryti bet kokius naudojimo instrukcijos ir klaidų aprašymų pakeitimus.



Niekada nelieskite šildymo ir virimo prietaisų paviršių. Veikimo metu jie gali būti labai karšti. Laikykite vaikus atokiai. Nudegimų pavojus!



Mikrobangų energija ir aukšta įtampa! Nenuimkite dangčio.

DĖMESIO! Veikiant prietaisui, pats prietaisas ir gretimos dalys labai įkaista. Stenkitės neliesti kaitinimo elementų. Jaunesni kaip 8 metų amžiaus vaikai turi būti toliau nuo prietaiso, nebent jie yra nuolat prižiūrimi. Vaikus reikia prižiūrėti, kad jie nežaistų su buitiniu prietaisu.

Ne jaunesni kaip 8 metų vaikai, ribotų fizinių, jutimo arba protinių gebėjimų asmenys ir turintieji per mažai patirties ir žinių gali naudoti prietaisą tik prižiūrimi kito asmens arba išmokyti saugaus darbo su prietaisu ir suprantantys jo keliamus pavojus. Vaikams negalima žaisti su prietaisu. Jaunesniems kaip 8 metų vaikams be priežiūros draudžiama valyti ir imtis priežiūros darbų.

Laikykite laisvą rankų įrangą ir jos priedus mažiems, jaunesniems kaip 8 metų vaikams nepasiekiamoje vietoje.

- **ĮSPĖJIMAS:** Kai prietaisas veikia kombinuotu režimu, vaikai turėtų krosnelę naudoti tik prižiūrint suaugusiems, nes generuojama aukšta temperatūra. (Tik modeliams sus grilio funkcija).

- **ĮSPĖJIMAS:** Jei pažeistos durelės arba jų sandarikliai, krosnelės negalima naudoti, kol jos nesuremontuos kompetentingas asmuo.
- **ĮSPĖJIMAS:** Bet kam, išskyrus apmokytus asmenis, pavojinga atlikti bet kokias priežiūros ar remonto operacijas, kurių metu reikia nuimti dangčius, apsaugančius nuo mikrobangų energijos poveikio.
- **ĮSPĖJIMAS:** Skysčiai ar kiti maisto produktai neturi būti šildomi sandariuose induose, nes jie gali sprogti.
- Vaikus reikia prižiūrėti, kad jie nežaistų su buitiniu prietaisu.
- Nenuimkite krosnelės kojelių, neužblokuokite oro įėjimo angų.
- Naudokite tik indus, kurie tinka naudoti mikrobangų krosnelėse.
- Kai maistas šildomas plastiko ar popieriaus inde, tikrinkite, ar krosnelėje nekilo gaisras.
- Pastebėję dūmų, išjunkite arba atjunkite prietaisą nuo elektros tinklo ir laikykite dureles uždarytas, kad nesusidarytų liepsnos.
- Gėrimą šildant mikrobangomis jis gali lėtai užvirti ir išbėgti, todėl su indu reikia elgtis atsargiai.
- Prieš patiekiant maitinimo buteliukų ir kūdikių indelių turinį reikia suplakti ar išmaišyti, o temperatūrą patikrinti, kad būtų išvengta nudegimų.

- Kiaušinių su lukštais ir sveikų kietai virtų kiaušinių nepatariama šildyti mikrobangų krosnelėje, nes jie gali sprogti net kai mikrobanginis kaitinimas jau yra pasibaigęs.
- Valant durelių, durelių sandariklių, orkaitės ertmės paviršius, naudokite tik silpnus, neabrazyvinius valiklius, valykite kempine arba minkštu skudurėliu.
- Krosnelę reikia reguliariai valyti ir šalinti visas maisto apnašas.
- Nevalant krosnelės paviršius gali koroduoti, nešvara gali turėti neigiamos įtakos prietaiso tarnavimo laikui ir sukelti kitus pavojus.
- Jei maitinimo laidas pažeistas, jį turi pakeisti gamintojas, jo aptarnavimo atstovas arba panašios kvalifikacijos asmenys, kad būtų išvengta pavojaus.
- Nenukabinkite laido per stalo ar darbatalio kraštą.
- Niekada nejunkite šio prietaiso prie išorinio laikmačio jungiklio arba nuotolinio valdymo sistemos, kad būtų išvengta pavojingos situacijos.
- Niekada nekeiskite lemputės orkaitės viduje. Tai visada turi atlikti „Hisense” tarnyba.
- Nevalykite prietaiso garo valytuvais, aukšto slėgio siurbliais, aštriais daiktais, abrazyviniais valikliais ir abrazyvinėmis kempinėmis bei dėmių valikliais.

Žemiau pateiktos visų prietaisų taisyklės ir garantijos, siekiant užtikrinti geriausias šios orkaitės eksploatacines savybes:

1. Naudojant orkaitę stiklinį dėklą, ritinėlius, sukabinimo ąseles ir ritinėlių griovelį visada laikykite įdėję jų vietose.
2. Nenaudokite orkaitės jokiems kitiems tikslams, išskyrus maisto ruošimą, pavyzdžiui, nenaudokite orkaitės džiovinti drabužiams, popieriui ar kitiems ne maisto daiktams arba sterilizavimui.
3. Prietaiso nenaudokite tuščio. Tai gali pakenkti krosnei.
4. Nenaudokite orkaitės laikyti daiktams, pvz., popieriui, indams, ir t.t.
5. Nešildykite maisto, suvynioto į plėvelę, pavyzdžiui, kiaušinių trynių, bulvių, vištienos kepenėlių, ir t.t., jos prieš tai keletą kartų nepradūrę šakute.
6. Į angas ir išorinį korpusą nekiškite jokių daiktų.
7. Negalima nuimti jokių orkaitės dalių, pavyzdžiui, kojelių, movos, varžtų ir t.t.
8. Negalima kepti maisto tiesiai ant stiklinio padėklo. Prieš dėdami maistą į orkaitę, įdėkite maistą į tinkamus kepimo indus. **SVARBU. INDAI, KURIŲ NEGALIMA NAUDOTI MIKROBANGŲ KROSNELĖJE**
 - Nenaudokite metalinių skardų ar indų su metalinėmis rankenomis.
 - Nenaudokite indų su metaliniais apvadais.
 - Nenaudokite popieriumi vilktų vielos aprišimų ant plastikinių maišelių.
 - Nenaudokite indų iš melamino, nes jų sudėtyje yra medžiaga, kuri sugers mikrobangų energiją. Tokie indai mikrobangėje gali įtrūkti ar apdegti, ir sulės maisto gaminimo greitis.
 - Nenaudokite „Centura Tableware“ indų. Nenaudokite glazūruotų indų. Negalima naudoti „Corelle Livingware“ puodelių uždara rankena.
 - Negaminkite maisto induose su siauru atidarymu, pavyzdžiui, buteliuose ar uždaruose buteliukuose, nes kaitinant mikrobangų krosnelėje jie gali sprogti.
 - Nenaudokite įprastinių mėsos ar konditerinių termometrų.
 - Yra termometrų, skirtų mikrobangų maisto ruošimui. Jie gali būti naudojami.
9. Mikrobangų krosnei skirti indai turi būti naudojami tik pagal gamintojo nurodymus.
10. Negaminkite aliejuje verdamo maisto mikrobangų krosnelėje.
11. Atminkite, kad mikrobangų krosnelė šildo tik skystį, o ne patį indą.

- Todėl jei indo dangtelis palietus nėra karštas, išėmus jį iš orkaitės, atminkite, kad maistas/skysčiai inde nukėlus dangtį gali garuoti ar taškytis, kaip ir kepant įprastiniu būdu.
12. Visada tikrinkite gaminamo maisto temperatūrą, ypač jei šildote ar gaminate maistą/skysčius kūdikiams. Patartina niekada nevirtoti maisto/skysčių tiesiai iš orkaitės, bet leisti pastovėti keletą minučių ir pamaišyti, kad šiluma vienodai pasiskirstytų.
 13. Maistas, kuriame yra riebalų ir vandens mišinio, pvz., sultinys, išjungtoje orkaitėje turėtų stovėti 30–60 sekundžių. Taip mišinys nusistovi ir nebeburbuliuoja, įdėjus šaukštą arba sultinio kubelius į maistą/skysčius.
 14. Gaminant / maistą/skysčius reikia prisiminti, kad yra tam tikrų maisto produktų, pavyzdžiui, Kalėdų pudingai, džemas ir faršas, kurie įkaista labai greitai. Šildydami maisto produktus su dideliu riebalų ar cukraus, nenaudokite plastmasinių indų.
 15. Valgių gaminimo indai gali įkaisti dėl šilumos iš pašildyto maisto. Tai ypač aktualu, jei ant indų viršaus ir rankenų uždėta polietilėninė plėvelė. Todėl juos reikia statyti ant dėklų, skirtų karšties puodams.
 16. Norėdami sumažinti gaisro pavojų krosnelėje:
 - a) Nekepkite maisto per ilgai. Atidžiai stebėkite mikrobangų krosnelę, jei joje įdėjote popieriaus, plastiko ar kitos degios medžiagos, siekiant palengvinti maisto ruošimą.
 - b) Prieš dedant į krosnelę nuo maišelių nuimkite vielinius surišimus.
 - c) Jei medžiagos krosnelėje užsidega, laikykite orkaitės dureles uždarytas, išjunkite orkaitę sieniniu jungikliu arba išjunkite saugiklių galią arba srovės išjungiklius elektros skydinėje.

VALDYMO PULTAS

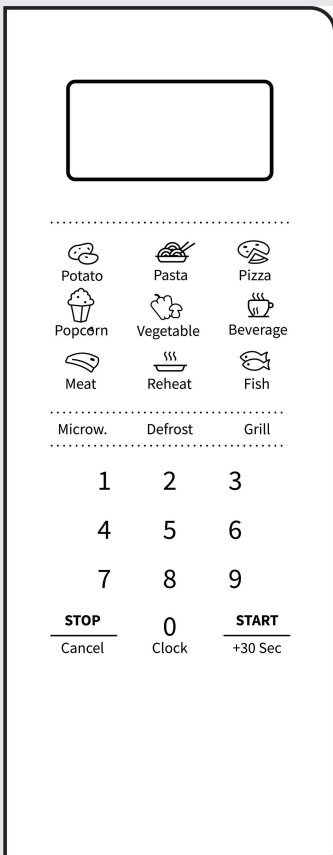

EKRANAS

Rodo laikrodį, gaminimo laiką ir nustatymą.

ATITIRPINIMAS (DEFROST)

Naudokite šį mygtuką, norėdami atitirpinti maistą pagal laiką ir svorį

MICROW.

Naudokite šį mygtuką, norėdami pasirinkti mikrobangų krosnelės galios lygį.

LAIKRODIS (CLOCK)

Palaikykite šį mygtuką 3 sek., kad nustatytumėte laikrodį. Grotelės (Grill)

Naudokite šį mygtuką, norėdami pasirinkti grilio galios lygį
PIKTOGRAMOS

Šiais mygtukais nustatykite laiką, maisto svorį ir pasirinkite automatinio meniu programas.

0 – 9

Šiais mygtukais įveskite gaminimo laiką ir svorį.

SUSTABDYTI/ATŠAUKTI

Naudokite šį mygtuką, norėdami atšildyti maistą pagal svorį.

Laikykite 3 sek., kad įjungtumėte užraktą nuo vaikų

START/+30 SEC

Naudokite šį mygtuką norėdami įjungti greitą 30 sekundžių gaminimo pradžią, padidinti gaminimo laiką po 30 sekundžių (kiekvienam paspaudimui) arba patvirtinti gaminimo nustatymus.

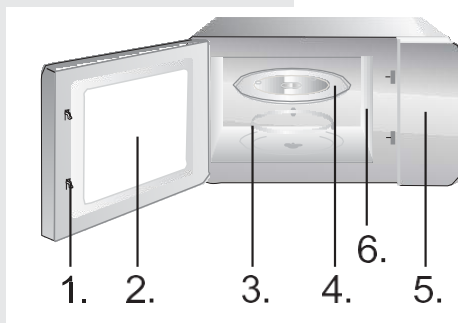

1. Durų apsaugos užrakto sistema
2. Krosnelės langas
3. Volelio žiedas
4. Stiklinis padėklas
5. Valdymo pultas
6. Bangų kreiptuvas (prašome neištraukti žėručio plokštelės, dengiančios bangų kreiptuvą)

Grilio stovas (naudojamas tik griliui arba kombinuotai funkcijai ir dedamas ant stiklinio padėklo).

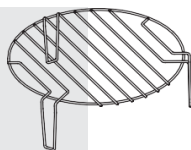

LAIKRODIS

Orkaitėje įrengtas skaitmeninis laikrodis. Kai orkaitė veikia budėjimo režimu, laikrodį galima nustatyti paspaudžiant laikrodžio mygtuką ir palaikant 3 sekundes.

3. Paspauskite skaitmenų (0–9) mygtukus ir įveskite laiką. Pavyzdžiui, norėdami įvesti dabartinį laiką 12:30, turite paspausti "1", "2", "3", "0". Įvestos valandos turi būti 1–24, o įvestos minutės – 0–59.
4. Paspauskite pradžios mygtuką, kad užbaigtumėte laikrodžio nustatymą. ":" pradės mirksėti. Laikrodžio nustatymas baigtas.

PASTABA:

Prieš naudodami laikrodį įsitikinkite, kad jį nustatėte.

GRILIS

Yra trys grilio režimai: G, C-1 ir C-2. Tai grilis, grilio ir mikrobangų krosnelės 1 derinys ir grilio ir mikrobangų krosnelės 2 derinys.

Nuolat spauskite mygtuką „Grill“ (grilis), pasirinkite norimą režimą, tada paspauskite skaičių mygtuką nuo 0 iki 9, kad įvestumėte gaminimo laiką; ilgiausias laikas, kurį galima įvesti, yra 99:99. Įvedę gaminimo laiką, paspauskite mygtuką START/ + 30s, kad pradėtumėte darbą. Apie operacijos pabaigą praneša garsinis signalas.

G	Grilio veikimo metu kaitinimo elementas bus įjungtas. Taikoma plonai mėsai, kiaulienai, dešroms, vištienos sparneliui, nes galima išgauti gerą rudą spalvą.
C1	Kepimo ant grotelių ir mikrobangomis derinys.
C2	Kepimo ant grotelių ir mikrobangomis derinys.

PASTABA:

Grilio režimu visos orkaitės dalys, taip pat stovas ir kepimo indai gali labai įkaisti. Iš orkaitės išimdami bet kąj daiktą elkitės atsargiai. Kad išvengtumėte nudegimų, naudokite puodkėles arba orkaitės pirštines.

MICROW.

Yra penki galios lygiai: 100P, 80P, 50P, 30P ir 10P. Paspauskite „Microw.“ mygtuką ir pasirinkite pageidaujama mikrobangų galią. Paspauskite 0–9 skaičių mygtuką, kad įvestumėte gaminimo laiką; ilgiausias laikas, kurį galima įvesti, yra 99:99. Įvedę gaminimo laiką, paspauskite mygtuką „START/+30s“, kad pradėtumėte darbą. Apie operacijos pabaigą praneša garsinis signalas.

PASTABA:

Skirtingo galingumo prietaisai tinka skirtingiems patiekalams ruošti.

HIGH	100% galios išvestis	greitam ir kruopščiam maisto gaminimui
M.High	80% galios išvestis	vidutinės spartos maisto gaminimui
Med	50% galios išvestis	maistui garuose virti
M.Low	30% galios išvestis	maistui atitirpinti
HIGH	100 % galios išvestis	greitam ir kruopščiam maisto

AUTOMATINIS
GAMINIMAS

Maistui ruošti AUTO meniu reikia nustatyti tik maisto rūšį ir svorį/dydį. Orkaitė pati nustatys galią ir laiką.

Pvz.: Jei norite iškepti 2 bulvių gabaliukus, atlikite toliau nurodytus veiksmus.

1. Kelis kartus paspauskite bulvių mygtuką, kad pasirinktumėte savo maisto svorio variantą. Daugiau informacijos rasite automatinio gaminimo meniu lentelėje.
2. Paspauskite START mygtuką, kad patvirtintumėte ir pradėtumėte gaminti.

Meniu	Ekranas	Svoris
A1 Bulvės	250	250 g
	500	500 g
	750	750 g
A2 Makaronai gaminys	50	50 g
	100	100 g
	150	150 g
A3 Pica	200	200 g
	400	400 g
A4 Kukurūzai	100	100 g
A5 Daržovės	200	200 g
	400	400 g
	600	600 g
A6 Gėrimai	1	250 ml
	2	500 ml
	3	750 ml
A7 Mėsa	200	200 g
	400	400 g
	600	600 g

A8 Žuvis	200	200 g
	400	400 g
	600	600 g

PASTABA:

- Kai kuriuos maisto produktus kepdami gali tapti apversti, kad jie gerai iškeptų ir tolygiai apskrustų.
- Maisto produktų tankis ir storis gali turėti įtakos jų gaminimo laikui.
- Visos gaminimo trukmės yra tik apytikslės; pritaikykite pagal pageidaujama skonį ir receptus.
- Mikrobangų krosnelėje naudokite tik mikrobangų krosnelei tinkamus indus ir maistinę plėvelę. Prieš kepdami plėvelę pradurkite šakute.

ATITIRPINIMAS
PAGAL SVORĮ dEF1

Orkaitėje galima atšildyti mėsą, paukštieną ir jūros gėrybes. Atitirpinimo laikas ir galingumas reguliuojamas automatiškai pagal iš anksto nustatytą masę. Atšildomo maisto svoris gali būti nuo 100 g iki 1 500 g.

1. Paspauskite svorio atitirpinimo mygtuką ir ekrane pasirodys „0“.
2. Norėdami įvesti svorį, paspauskite skaičių (0–9) mygtukus. Pavyzdžiui, įveskite svorį paspausdami „6“, „0“, „0“ – 600 g.
3. Paspauskite START mygtuką, kad patvirtintumėte ir pradėtumėte gaminti.

PASTABA:

Įpusėjus atšildymo procesui metu orkaitė automatiškai supypsi du kartus. Taip primenama, kad reikia apversti maistą. Apvertus uždarykite dureles ir paspauskite START mygtuką. Dideli maisto gabalai gali būti užšaldomi centre. Todėl, norėdami užtikrinti tolygų atšildymą, kartkartėmis juos apverskite ir atšildymo metu sulaužykite į mažesnius gabalėlius. Atšildymo metu išpilkite skysčius, nes maisto produktų sultys gali įkaisti ir maistą iškepti.

ATITIRPINIMAS
PAGAL LAIKĄ
dEF2

Orkaitėje taip pat galima greitai atitirpinti.

1. Paspauskite „Time Defrost“ (atitirpinimas pagal laiką) ir ekrane pasirodys “:”.
2. Paspauskite skaičių (0–9) mygtukus, kad įvestumėte atitirpinimo laiką. Pavyzdžiui, įveskite atitirpinimo laiką paspausdami “5”, “3”, “0” 5 min. ir 30 sek.
3. Paspauskite START mygtuką, kad patvirtintumėte ir pradėtumėte gaminti.

PASTABA:

Dideli maisto gabalai gali būti užšaldomi centre. Todėl, norėdami užtikrinti tolygų atšildymą, kartkartėmis juos apverskite ir atšildymo metu sulaužykite į mažesnius gabalėlius.

Atšildymo metu išpilkite skysčius, nes maisto produktų sultys gali įkaisti ir maistą iškepti.

GREITA PRADŽIA

Orkaitės naudojimo patarimai

Naudokite šią funkciją, norėdami greitai pašildyti (100% mikrobangų galios) arba išvirti maistą. Prietaisui veikiant laukimo režimu, paspauskite START mygtuką, ir orkaitė veiks 30 sekundžių. Kiekvieną kartą papildomai spaudžiant START mygtuką, veikimo laikas bus pratęstas dar 30 sekundžių.

PASTABA:

Paspaudus START mygtuką dar kartą, gaminimo laikas bus pratęstas 30 sekundžių visoms programoms, išskyrus automatinį režimą, daugiapakopį maisto ruošimą ir automatinio atitirpinimo režimą.

UŽRAKTAS NUO
VAIKŲ

Šią funkciją naudokite norėdami užrakinti valdymo skydelį, kai valote arba kad vaikai negalėtų naudotis orkaite be priežiūros. Šiuo režimu neveikia visi mygtukai.

- 1) Užrakto nustatymas: Palaikykite STOP mygtuką nuspaudę maždaug 3 sekundes.
- 2) Atšaukti užraktą: Palaikykite STOP mygtuką nuspaudę maždaug 3 sekundes.

MIKROBANGŲ KROSNELĖS PRIEŽIŪRA

1. Prieš valydami išjunkite krosnelę ir ištraukite elektros kištuką iš rozetės.
2. Krosnelės vidų užlaikykite švariai. Kai maistas išsitaško ar išsilieja skysčiai, krosnelės sienelės nuvalykite drėgnu skudurėliu. Negalima naudoti jokių abrazyvinių chemikalų ar ėsdinančių valiklių.
3. Valykite krosnelę ir išorinius paviršius drėgna šluoste. Kad nesugadintumėte dalių krosnelės viduje, neleiskite vandeniui patekti į ventiliacijos angas.
4. Neleiskite valdymo pultui sušlapti. Valykite minkštu, drėgnu skudurėliu, valdymo skydui nenaudokite valymo priemonių, abrazyvinių arba purškiamų valiklių.
5. Jei garas kaupiasi viduje arba aplink krosnies durelių išorę, nuvalykite minkštu skudurėliu. Taip gali atsitikti, kai mikrobangų krosnelė eksploatuojama didelėje drėgmėje. Tai nereiškia, kad ji sugedo.
6. Būtina kartkartėmis išimti ir išvalyti stiklo padėklą. Dėklą plaukite šiltame muiluotame vandenyje arba indaplovėje.
7. Norint išvengti pernelyg didelio triukšmo, reikia reguliariai valyti ritinio žiedą ir orkaitės ertmę. Tiesiog nuvalykite apatinį krosnelės paviršių švelniu valikliu. Nuplaukite ir išdžiovinkite. Volo žiedas gali būti plaunamas švelniu muiluotu vandeniu ar indų plovikliu. Maisto gaminimo metu susidarantys garai nedaro poveikio apatiniam paviršiui ar volo žiedo ratams. Nuėmę ritinio žiedą nuo ertmės valymui, būtinai vėl įdėkite jį į tinkamą padėtį.
8. Pašalinkite kvapus iš krosnelė užvirindami puodelį vandens su vienos citrinos sultimis ir odele giliame dubenyje. Pakaitinkite 5 minutes, gerai nuvalykite minkštu, sausu skudurėliu.

APLINKA

Neišmeskite prietaiso su įprastomis buitinėmis atliekomis kai jo nebenaudojate, o nuneškite jį į oficialų surinkimo punktą perdirbti. Tokiu būdu galite padėti saugoti aplinką.

MIKROBANGŲ KROSNELĖS MONTAVIMAS

ĮRENGIMAS

1. Įsitinkite, kad iš vidinės durelių pusės išimtos visos pakavimo medžiagos yra pašalinamos.
2. Vizualiai patikrinkite orkaitę po išpakavimo, ar nėra pažeidimų:
 - Išklypusios durelės
 - Sugadintos durelės
 - Įlenkimų ar skylių durelių lange ir ekrane
 - Įlenkimai ir ertmėsJei yra kurių nors aukščiau nurodytų pažeidimų, orkaitės nenaudokite.
3. Ši mikrobangų krosnelė sveria 10.3 kg ir turi būti statoma ant horizontalaus paviršiaus, pakankamai tvirto atlaikyti tokį svorį.
4. Orkaitė turi būti statoma atokiau nuo aukštos temperatūros ir garų šaltinių.
5. Nieko nedėkite ant orkaitės viršaus.
6. Įrenkite orkaitę bent 20 cm atstumu nuo abiejų šoninių sienelių ir 30 cm atstumu nuo viršutinės sienelės, siekiant užtikrinti tinkamą ventilaciją.
7. Nenuimkite posūkio – stalo pavaros veleno.
8. Kaip ir su bet kuriuo prietaisu, būtina priežiūra, kai juo naudojasi vaikai.
9. Kintamosios srovės lizdas turi būti lengvai pasiekiamas, kad įvykus avarijai būtų galima greitai ištraukti kištuką. Priešingu atveju turi būti įmanoma atjungti prietaisą nuo maitinimo tinklo. Tokiu atveju reikia laikytis esamų elektros saugos standartų. Gaminys turi būti tinkamai įrengtas ir pajungtas į vienfazės kintamos srovės įžemintą elektros (230 V/50 Hz). **DĖMESIO! ŠĮ GAMINĮ REIKIA ĮŽEMINTI.**
10. Šios orkaitės galingumas 1,1 kVA, pasitarkite paslaugų inžinieriumi prieš montuojant orkaitę.

ATSARGIAI: Ši krosnelė yra apsaugota iš vidaus 250 V, 8 Amp saugikliu.

TECHNINIAI DUOMENYS

Galios sąnaudos	220-240 V ~50 Hz, 1100 W
Išvesties srovė	700 W
Darbinis dažnis	2 450 MHz
Išorės matmenys	454.5 x 261 x 353 mm
Orkaitės talpa	20 litrai
Svoris be pakuotės	Apytiksliai 10,3 kg
Triukšmo lygis	Lc < 55 dB (A)



Šis prietaisas yra pažymėtas pagal Europos direktyvą 2012/19/EU dėl Elektros ir elektroninės įrangos atliekų (WEEE).

Šios gairės yra visos Europos elektros ir elektroninės įrangos atliekų grąžinimo ir perdirbimo galiojimo pagrindas.

MONTAVIMO MATMENYS

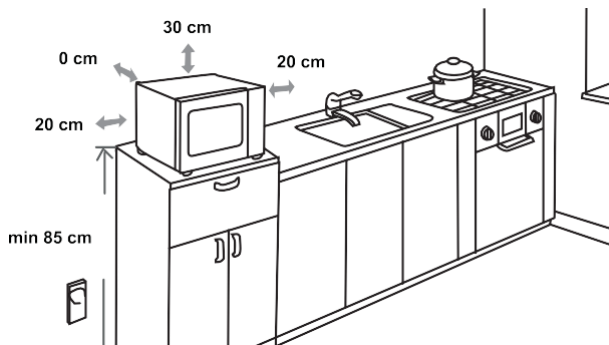

RADIJO TRUKDŽIAI

Ekspluatuojant mikrobangų krosnelę, ji gali trikdyti radijo, televizijos ar panašius prietaisus. Kai yra trukdžių, juos galima sumažinti arba pašalinti imantis šių priemonių:

- Išvalykite krosnelės dureles ir sandarinimo paviršius.
- Statykite radiją, TV ir t.t. kuo toliau nuo mikrobangų krosnelės.
- Naudokite tinkamai sumontuotą radijo, televizijos anteną ir t.t. norėdami gauti geresnį signalą.

MES PASILIEKAME TEISĘ DARYTI PAKEITIMUS,
KURIE NETURI ĮTAKOS PRIETAISO VEIKIMUI.

KAS ŽINOTINA PRIEŠ KREIPIANTIS DĖL REMONTO

1. Jei orkaitė visai neveikia, informacija ekrane nerodoma arba ekranas išnyko:
 - a) Patikrinkite, ar krosnelė yra prijungta saugiai. Jei tai ne, ištraukite kištuką iš elektros lizdo, palaukite 10 sekundžių ir vėl saugiai įjunkite.
 - b) Patikrinkite, ar neperdegė saugiklis arba nesuveikė pagrindinis jungiklis. Jei atrodo, kad jie veikia gerai, išbandykite lizdą su kitu prietaisu.
2. Jei neveikia mikrobangų galia:
 - a) Patikrinkite, ar nustatytas laikmatis.
 - b) Patikrinkite, ar durelės yra saugiai uždarytos ir ar užsikabina durelių saugos užrakto sistema. Priešingu atveju mikrobangų krosnelės energija nepateks į orkaitę. **Jei nė vienas iš pirmiau pateiktų patarimų nepadeda, kreipkitės į artimiausią įgaliotą techninės priežiūros atstovą.**

Buityje naudojamas prietaisas maisto ir gėrimų šildymui, naudojant elektromagnetinę energiją, skirtas naudoti tik patalpose.

GARANTINIS APTARNAVIMAS IR PRIEŽIŪRA

Jei reikia informacijos arba iškilo problema, kreipkitės į „Hisense“ klientų aptarnavimo centrą savo šalyje (jo telefono numerį rasite pasaulinės garantijos lapelyje). Jei jūs šalyje nėra klientų aptarnavimo centro, kreipkitės į vietinį „Hisense“ pardavėją arba į „Hisense“ buitinės technikos techninio aptarnavimo skyrių.

Tik buitiniam naudojimui!

LINKIME SĖKMINGAI NAUDOTIS ŠIUO PRIETAISU

Hisense

Geachte klant,

Wij danken u hartelijk voor uw aankoop. Wij denken dat u binnenkort voldoende bewijs zult hebben dat u op onze producten kunt vertrouwen. Om het gebruik van het apparaat gemakkelijker te maken, voegen we deze uitgebreide gebruiksaanwijzing bij.

De gebruiksaanwijzing moet u helpen om vertrouwd te raken met uw nieuwe apparaat. Lees deze zorgvuldig door voordat u het apparaat voor de eerste keer gebruikt.

Controleer in ieder geval of het apparaat onbeschadigd bij u is afgeleverd. Mocht u transportschade constateren, neem dan contact op met uw vertegenwoordiger of het regionale magazijn van waaruit het product is geleverd. U vindt het telefoonnummer op het ontvangstbewijs of het leveringsrapport.

Wij wensen u veel plezier met uw nieuwe huishoudelijke apparaat.



Het apparaat is bestemd voor huishoudelijk gebruik, voor het verwarmen van voedsel en dranken met behulp van elektromagnetische energie. Uitsluitend voor gebruik binnenshuis.

GEBRUIKSAANWIJZING

Deze instructies zijn bedoeld voor de gebruiker.

Ze beschrijven het apparaat en hoe u het moet gebruiken. Ze zijn ook van toepassing op verschillende soorten apparaten, daarom kan het zijn dat u beschrijvingen tegenkomt van functies die mogelijk niet van toepassing zijn op uw apparaat.

Wij behouden ons het recht voor tot wijzigingen van en mogelijke fouten in deze gebruiksaanwijzing.

BELANGRIJKE WAARSCHUWINGEN VOOR DE VEILIGHEID



Raak nooit de oppervlakken van verwarmings-of kooktoestellen aan. Deze worden tijdens het gebruik heet. Houd kinderen op een veilige afstand. Er bestaat verbrandingsgevaar!



Microgolfenergie en hoogspanning!
Verwijder de afdekking niet.

WAARSCHUWING! Het apparaat en de toegankelijke onderdelen worden heet tijdens het gebruik. Zorg ervoor dat u de verwarmingselementen niet aanraakt. Houd kinderen jonger dan acht jaar uit de buurt van het apparaat, tenzij er voortdurend op hen wordt gelet. Kinderen mogen niet met het apparaat spelen.

Kinderen, ouder dan acht jaar en personen met verminderde lichamelijke, zintuigelijke en geestelijke vermogens of met gebrekkige kennis en ervaring mogen het apparaat slechts gebruiken onder toezicht en als ze de juiste aanwijzingen hebben gekregen voor een veilig gebruik van het apparaat en hebben begrepen welke gevaren verbonden zijn aan het gebruik van het apparaat. Kinderen mogen niet met het apparaat spelen. Kinderen onder acht jaar mogen het apparaat niet reinigen of onderhouden tenzij dit onder toezicht gebeurt.

Houd het apparaat en het snoer buiten het bereik van kinderen jonger dan acht jaar.

- **WAARSCHUWING:** wanneer het apparaat in de combi-stand wordt gebruikt, mogen kinderen de oven alleen onder toezicht van een volwassene gebruiken in verband met de temperaturen die ontstaan (alleen voor het model met grillfunctie).

- **WAARSCHUWING:** als de deur of deurafdichtingen beschadigd zijn, mag de oven niet worden gebruikt totdat deze door een bevoegd persoon is gerepareerd.
- **WAARSCHUWING:** het is gevaarlijk voor iemand anders dan een bevoegd persoon om service- of reparatiewerkzaamheden uit te voeren waarbij afdekkingen worden verwijderd die bescherming bieden tegen blootstelling aan microgolven.
- **WAARSCHUWING:** vloeistoffen en andere voedingsmiddelen mogen niet in afgesloten bakjes worden verwarmd, aangezien deze kunnen ontploffen.
- Houd toezicht op kinderen om te voorkomen dat zij met het apparaat spelen.
- Verwijder de pootjes van de oven niet en zorg dat de luchtopeningen van de oven niet worden geblokkeerd.
- Gebruik alleen keukengerei dat geschikt is voor gebruik in de magnetron.
- Houd bij het opwarmen van voedsel in plastic of papieren bakjes de oven in de gaten, aangezien dergelijke verpakkingen kunnen ontbranden;
- Als rook wordt waargenomen, schakelt u het apparaat uit of haalt u de stekker uit het stopcontact en houdt u de deur gesloten om vlammen te voorkomen;
- Het opwarmen van dranken in de magnetron kan resulteren in vertraagd eruptief koken. Daarom moet u extra voorzichtig zijn bij het hanteren van de beker of mok;
- De inhoud van zuigflessen en potjes babyvoeding moet worden omgeroerd of geschud en de temperatuur moet worden gecontroleerd voordat het aan de baby wordt gegeven, om brandwonden te voorkomen;

- Eieren in schaal en hele hardgekookte eieren mogen niet in de magnetron worden verwarmd, aangezien deze kunnen ontploffen, zelfs nog na het verwarmen in de magnetron;
- Gebruik voor het schoonmaken van de deur, de deurafdichting of de ovenruimte alleen milde, niet-schurende zeep of schoonmaakmiddelen die u aanbrengt met een spons of zachte doek.
- De oven moet regelmatig worden schoongemaakt en eventuele voedselresten moeten worden verwijderd;
- Als u de oven niet schoon houdt, kan dit leiden tot aantasting van het oppervlak, wat de levensduur van het apparaat nadelig kan beïnvloeden en mogelijk tot gevaarlijke situaties kan leiden;
- Als het netsnoer beschadigd is, moet deze door de fabrikant of een gekwalificeerde servicemonteur worden vervangen om gevaar te voorkomen.
- Laat het snoer niet over de rand van de tafel of het werkblad hangen.
- Sluit dit apparaat nooit aan op een externe timerschakelaar of een afstandsbedieningssysteem; dit zou kunnen leiden tot gevaarlijke situaties.
- Vervang nooit zelf het lampje in de oven. Het moet altijd worden vervangen door de Hisense-servicedienst.
- Reinig het apparaat niet met stoomreinigers, hogedrukreinigers, scherpe voorwerpen, schurende reinigingsmiddelen en schuursponzen en vlekverwijderaars.

Hieronder vindt u, zoals bij alle apparaten, enkele regels die u in acht moet nemen en voorzorgsmaatregelen die een optimale werking van deze oven garanderen:

1. Zorg ervoor dat de glasplaat, draairing, scharnieren en meenemer altijd op hun plaats zitten als u de oven gebruikt.
2. Gebruik de oven niet voor andere doeleinden dan voor voedselbereiding, zoals voor het drogen van kleding, papier of andere non-foodartikelen, of voor sterilisatie.
3. Gebruik de oven niet als deze leeg is. Dit kan de oven beschadigen.
4. Gebruik de ovenruimte niet voor opslag, zoals voor documenten, kookboeken, enz.
5. Bereid geen voedsel dat omgeven is door een vlies of schil, zoals eierdooiers, aardappelen, kippenlever, enz. zonder eerst het vlies op verschillende plaatsen met een vork door te prikken.
6. Steek geen voorwerpen in de openingen van de behuizing.
7. Verwijder geen onderdelen van de oven, zoals de pootjes, scharnieren, schroeven, enz.
8. Kook voedsel niet direct op de glasplaat. Plaats het voedsel in/op het juiste kookgerei voordat u het in de oven plaatst. **BELANGRIJK**- KOOKGEREI DAT NIET GESCHIKT IS VOOR GEBRUIK IN UW MAGNETRONOVEN
 - Gebruik geen metalen pannen of schalen met metalen handvatten.
 - Gebruik niets met een metalen rand.
 - Gebruik geen met papier beklede sluitclips voor plastic zakjes.
 - Gebruik geen melamine servies, aangezien dit materiaal de microgolvenenergie absorbeert. Dit kan leiden tot barsten of verkolen van het servies en zal het kookproces vertragen.
 - Gebruik geen servies van Centura. Het glazuur is niet geschikt voor gebruik in de magnetron. Corelle Livingware bekers met deksel mogen niet worden gebruikt.
 - Kook niet in een bakje of schaal met een beperkte opening, zoals een flesje met klikdop of afgesloten oliefles, omdat deze kunnen ontploffen als ze in een magnetron worden verwarmd.
 - Gebruik geen conventionele vlees- of snoepthermometers.
 - Er zijn thermometers verkrijgbaar die speciaal geschikt zijn voor de magnetron. Deze kunnen worden gebruikt.
9. Magnetrongerei mag alleen worden gebruikt in overeenstemming met de instructies van de fabrikant.
10. Probeer in deze oven geen voedsel te frituren.
11. Houd er rekening mee dat een magnetron alleen de vloeistof in een bak of schaal verwarmt en niet het bakje zelf.

- Daarom, ook al is het deksel van een schaal niet heet wanneer het uit de oven wordt gehaald, bedenk dan dat het voedsel/de vloeistof in de schaal stoom afgeeft en/of eruit spuit wanneer het deksel wordt verwijderd, net als bij conventioneel koken.
12. Test altijd zelf de temperatuur van gekookt voedsel, vooral als u voedsel/vloeistof opwarmt of kookt voor baby's. Het is raadzaam om voedsel/vloeistof nooit rechtstreeks uit de oven te nuttigen, maar het enkele minuten te laten staan en het voedsel/vloeistof om te roeren om de warmte gelijkmatig te verdelen.
 13. Voedsel dat een mengsel van vet en water bevat, bijvoorbeeld bouillon, moet na het uitschakelen van de oven nog 30-60 seconden in de oven blijven staan. Dit is om het mengsel te laten bezinken en te voorkomen dat het gaat borrelen wanneer een lepel in het voedsel/de vloeistof wordt gestoken of een bouillonblokje wordt toegevoegd.
 14. Houd er bij het bereiden/koken van voedsel/vloeistof rekening mee dat er bepaalde voedingsmiddelen zijn, bijvoorbeeld kerstpudding, jam en gehakt, die zeer snel opwarmen. Gebruik bij het verwarmen of koken van voedsel met een hoog vet- of suikergehalte geen plastic schalen of bakjes.
 15. Kookgerei kan heet worden door de warmte die wordt overgedragen door het verwarmde voedsel. Dit geldt vooral als plasticfolie de bovenkant en handgrepen van het keukengerei heeft bedekt. Pannelappen kunnen nodig zijn om het keukengerei vast te pakken.
 16. Om het risico van brand in de ovenruimte te verminderen:
 - a) Laat voedsel niet overkoken. Houd de magnetron goed in de gaten als er papier, plastic of andere brandbare materialen in de oven zijn geplaatst om het koken te vergemakkelijken.
 - b) Verwijder de sluitclips van zakjes voordat u deze in de oven plaatst.
 - c) Als materialen in de oven ontbranden, houd dan de ovendeur gesloten, schakel de oven uit met de wandschakelaar of schakel de stroom uit bij de zekering of het stroomonderbrekerpaneel.

BEDIENINGSPANEEL

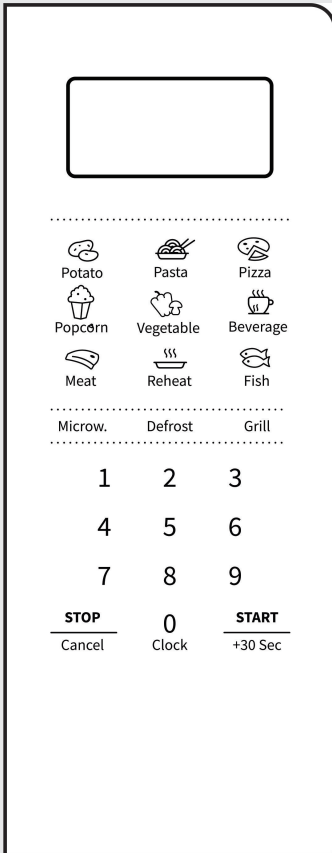

DISPLAY

Geeft de klok, de kooktijd en de instellingen weer.

DEFROST (ONTDOOIEN)

Gebruik deze toets om het voedsel op tijd of gewicht te ontdooien MICROW. (MAGNETRON)

Gebruik deze toets om het vermogensniveau van de magnetron te selecteren. CLOCK (KLOK)

Houd deze toets 3 seconden ingedrukt om de klok in te stellen.

Grill

Gebruik deze toets om het vermogensniveau van de grill te selecteren

PICTOGRAMMEN

Gebruik deze toetsen om de tijd en het gewicht van het voedsel in te stellen en om de automatische menu's te kiezen.

0 - 9

Gebruik deze toetsen om de kooktijd en het gewicht in te voeren.

STOP/CANCEL (STOP/ANNULEREN)

Gebruik deze toets om het voedsel per gewicht te ontdooien. Houd 3 seconden ingedrukt voor het kinderslot. START/+30 SEC

Gebruik deze toets om de snelstartfunctie gedurende 30 seconden te gebruiken, om de kooktijd met 30 seconden te verlengen (met elke druk op de toets) of om de kookinstellingen te bevestigen.

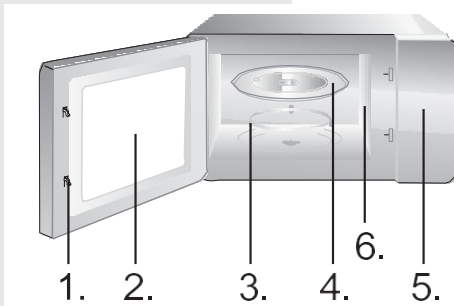

1. Deurvergrendeling
2. Ovenruite
3. Draairing
4. Glasplaat
5. Bedieningspaneel
6. Golfgeleider (verwijder de micaplaat die de golfgeleider bedekt niet)

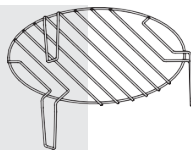

Grillrooster (alleen gebruiken voor grillen of voor combifunctie en op glasplaat plaatsen)

BEDIENINGSINSTRUCTIES

KLOK

De oven is uitgerust met een digitale klok. Als de oven in stand-by staat, kan de klok worden ingesteld door de kloktoets 3 seconden ingedrukt te houden.

3. Druk op de cijfertoetsen (0-9) en voer de tijd in. Om bijvoorbeeld de huidige tijd 12:30 in te voeren, moet u op "1", "2", "3", "0" drukken. Het ingevoerde uur moet binnen 1-24 liggen en de ingevoerde minuten binnen 0-59.
4. Druk op de Start-toets om de klokinstelling te voltooien. ":" begint te knipperen. De klokinstelling is voltooid.

OPMERKING:

Zorg ervoor dat u de klok voor gebruik hebt ingesteld.

GRILL

Er zijn drie standen voor grillen: G, C-1 en C-2. Dit zijn grillen, combinatie 1 van grillen en magnetronfunctie en combinatie 2 van grillen en magnetronfunctie.

Druk herhaaldelijk op de toets "Grill", kies de gewenste stand en druk vervolgens op de cijfertoetsen 0~9 om de kooktijd in te voeren. De maximumtijd die kan worden ingevoerd is 99:99. Druk na het invoeren van de kooktijd op de toets START/ + 30s om de functie te starten. Na afloop van de kooktijd klinkt een geluidssignaal.

G	Grillen, het verwarmingselement wordt tijdens de werking ingeschakeld. Dit is geschikt voor dunne plakjes vlees, varkensvlees, worst, kippenvleugels aangezien het gerecht door grillen mooi bruin wordt
C1	Combinatie van grillen en koken in de magnetron.
C2	Combinatie van grillen en koken in de magnetron.

OPMERKING:

In de grillstand kunnen alle ovenonderdelen, net als het rooster en de bakplaten, zeer heet worden. Wees voorzichtig wanneer u iets uit de oven haalt. Gebruik dikke pannenlappen of ovenwanten om VERBRANDING TE VOORKOMEN.

MICROW. (MAGNETRON)

Er zijn vijf vermogensstanden, 100P, 80P, 50P, 30P en 10P. Druk herhaaldelijk op de toets "Microw." en kies het gewenste magnetronvermogen. Druk op de cijfertoetsen 0~9 om de kooktijd in te voeren, de maximale tijd die kan worden ingevoerd is 99:99. Druk na het invoeren van de kooktijd op de toets "START/+30s" om de magnetron te starten. Na afloop van de kooktijd klinkt een geluidssignaal.

OPMERKING:

Verschillende vermogens zijn geschikt voor het bereiden van verschillende gerechten.

HIGH	100% vermogen	voor snel en op vol vermogen koken
M.High	80% vermogen	voor gemiddeld snel koken
Med	50% vermogen	voor het stomen van voedsel
M.Low	30% vermogen	voor het ontdooien van voedsel
LOW	10% vermogen	voor warm houden

 AUTO COOKING

In het automatische menu hoeft alleen het soort voedsel en het gewicht/de hoeveelheid te worden ingesteld. De oven helpt u bij het instellen van het vermogen en de tijd. Bijvoorbeeld: als u 2 aardappelen wilt koken, volgt u de onderstaande stappen:

1. Druk herhaaldelijk op de toets voor aardappelen om de gewichtsoptie te selecteren. Raadpleeg de menutabel voor automatisch koken voor meer informatie.
2. Druk op de START-toets om te bevestigen en te beginnen met koken.

Menu	Display	Gewicht
A1 Aardappel	250	250 g
	500	500 g
	750	750 g
A2 Pasta	50	50 g
	100	100 g
	150	150 g
A3 Pizza	200	200 g
	400	400 g
A4 Popcorn	100	100 g
A5 Groente	200	200 g
	400	400 g
	600	600 g
A6 Drankjes	1	250 ml
	2	500 ml
	3	750 ml
A7 Vlees	200	200 g
	400	400 g
	600	600 g

A8 Vis	200	200 g
	400	400 g
	600	600 g

OPMERKING:

- Sommige gerechten moet u tijdens het bereiden omdraaien om er zeker van te zijn dat ze goed gaar zijn en gelijkmatig bruin worden.
- De dichtheid en dikte van voedsel kunnen van invloed zijn op de bereidingstijd.
- Alle kooktijden zijn slechts een indicatie; pas ze aan uw smaak en recepten aan.
- Gebruik alleen geschikte magnetronbestendige bakjes en geschikte huishoudfolie in de magnetron. Prik voor het koken met een vork in de folie.

GEWICHT
ONTDOOIEN def1

De oven maakt het ontdooien van vlees, gevogelte en vis mogelijk. De ontdooitijd en het vermogen worden automatisch aangepast aan het ingestelde gewicht. Het gewicht van het te ontdooien voedsel kan tussen 100 g en 1500 g liggen.

1. Druk op de toets Ontdooien Gewicht en op het display verschijnt "0".
2. Druk op de cijfertoetsen (0-9) om het gewicht in te voeren. Voer bijvoorbeeld het gewicht in door op "6", "0", "0" te drukken voor 600 g.
3. Druk op de START-toets om te bevestigen en te beginnen met koken.

OPMERKING:

Tijdens het ontdooien piept de oven automatisch twee keer halverwege het proces. Zo weet u wanneer u het voedsel moet omdraaien. Sluit daarna de ovendeur en druk op de START-toets.

Grote stukken kunnen in het midden bevroren zijn. Voor een gelijkmatige ontdooiing moet u ze af en toe omdraaien en tijdens het ontdooien in kleinere stukken verdelen.

Laat vloeistoffen weglopen tijdens het ontdooien, want de sappen uit het voedsel kunnen heet worden en het voedsel laten koken.

De oven kan ook snel ontdooien.

1. Druk op de toets Ontdooien Tijd en op het display verschijnt ":".
2. Druk op de cijfertoetsen (0-9) om de ontdooitijd in te voeren. Voer bijvoorbeeld de tijd in door op "5", "3", "0" te drukken voor 5 minuten en 30 seconden.
3. Druk op de START-toets om te bevestigen en te beginnen met koken.

OPMERKING:

Grote stukken kunnen in het midden bevroren zijn. Voor een gelijkmatige ontdooiing moet u ze af en toe omdraaien en tijdens het ontdooien in kleinere stukken verdelen. Laat vloeistoffen weglopen tijdens het ontdooien, want de sappen uit het voedsel kunnen heet worden en het voedsel laten koken.

Tips voor het gebruik van de oven

Gebruik deze functie om uw voedsel snel op te warmen (100% magnetronvermogen) of te koken. Druk in de stand-bymodus op de START-toets en de oven is 30 seconden in werking. Met elke volgende druk op de START-toets wordt de werkingsduur met 30 seconden verlengd.

OPMERKING:

Door nogmaals op de START-toets te drukken, verlengt u de kooktijd met 30 seconden in alle programma's, behalve in de automatische stand, bij meerfasig koken en in de automatische ontdooistand.

Gebruik deze functie om het bedieningspaneel te vergrendelen wanneer u het schoonmaakt of om ervoor te zorgen dat kinderen de oven niet zonder toezicht kunnen gebruiken. Alle knoppen zijn onbruikbaar in deze modus.

- 1) Vergrendeling instellen: houd de STOP-knop ongeveer 3 seconden ingedrukt.
- 2) Vergrendeling deactiveren: houd de STOP-knop ongeveer 3 seconden ingedrukt.

ONDERHOUD VAN UW MAGNETRON

1. Zet de oven uit en haal de stekker uit het stopcontact voordat u deze schoonmaakt.
2. Houd de binnenkant van de oven schoon. Als er spetters voedsel of gemorste vloeistoffen aan de ovenwanden blijven kleven, veeg deze dan af met een vochtige doek. Gebruik geen agressieve reinigingsmiddelen of schuurmiddelen.
3. Reinig de buitenkant van de oven met een vochtige doek. Om schade aan de onderdelen binnenin de oven te voorkomen, mag er geen water in de ventilatieopeningen sijpelen.
4. Zorg ervoor dat het bedieningspaneel niet nat wordt. Reinig het met een zachte, vochtige doek. Gebruik geen reinigingsmiddelen, schuurmiddelen of reinigings sprays op het bedieningspaneel.
5. Als er zich stoom ophoopt in of rond de buitenkant van de oven, veeg dit er dan af met een zachte doek. Dit kan zich voordoen wanneer de magnetron onder omstandigheden met een hoge luchtvochtigheid wordt gebruikt en duidt in geen geval op een defect van het apparaat.
6. Het is af en toe nodig om de glasplaat te verwijderen om deze schoon te maken. Was de plaat in een warm sopje of in de vaatwasser.
7. De draairing en de bodem van de ovenruimte moeten regelmatig worden schoongemaakt om overmatig lawaai te voorkomen. Veeg de bodem van de oven af met een mild schoonmaakmiddel, water of een ruitenreiniger en droog hem af. De draairing kan worden gereinigd in een mild sopje of in de vaatwasser. Kookdampen hopen zich bij herhaald gebruik op, maar tasten op geen enkele manier het bodemoppervlak of de wielletjes van de draairing aan. Als u de draairing uit de oven verwijdert om te reinigen, moet u ervoor zorgen dat deze op de juiste wijze wordt teruggeplaatst.
8. Verwijder geurtjes uit uw oven door een kopje water met het sap en de schil van een citroen in een diepe voor de magnetron geschikte kom te mengen. Verwarm gedurende 5 minuten, veeg grondig af en droog met een zachte doek.

MILIEU

Gooi het apparaat aan het einde van zijn levensduur niet weg met het gewone huisvuil. Lever het liever in bij een officieel inzamelpunt voor recycling. Op deze manier helpt u het milieu te beschermen.

MONTAGE VAN DE MAGNETRON

INSTALLATIE

1. Zorg ervoor dat al het verpakkingsmateriaal aan de binnenkant van de deur verwijderd is.
2. Inspecteer de oven na het uitpakken op zichtbare beschadigingen, zoals:
 - Een verkeerd uitgelijnde deur
 - Een beschadigde deur
 - Deuken of gaten in de ovenruit en het display
 - Deuken binnenin de ovenAls een van de bovenstaande punten zichtbaar is, mag u de oven NIET gebruiken.
3. Deze magnetronoven weegt 10.3 kg en moet op een horizontaal oppervlak worden geplaatst dat sterk genoeg is om dit gewicht te dragen.
4. De oven moet uit de buurt van hoge temperaturen en stoom worden geplaatst.
5. Plaats NIETS bovenop de oven.
6. Houd de oven op minstens 20 cm afstand van beide zijwanden en op 30 cm afstand van de bovenwand om voor de juiste ventilatie te zorgen.
7. Verwijder de aandrijfas van het draaiplateau NIET.
8. Zoals bij elk apparaat, is nauwlettend toezicht noodzakelijk bij gebruik door kinderen.
9. Zorg ervoor dat het stopcontact gemakkelijk bereikbaar is, zodat de stekker in geval van nood er snel kan worden uitgetrokken. Anders moet het mogelijk zijn het apparaat met een schakelaar van het voedingscircuit los te koppelen. In dat geval moeten de bestaande bepalingen van de elektrische veiligheidsnormen in acht worden genomen. Het product moet correct worden aangesloten op een geaard stopcontact met eenfasige wisselstroom (230 V/50 Hz).
WAARSCHUWING! DIT APPARAAT MOET ZIJN GEAARD!
10. Deze oven heeft een ingangsvermogen van 1,1 kVA nodig. Geef dit door aan een servicemonteur bij het installeren van de oven.

LET OP: deze oven is intern beveiligd met een zekering van 250 V, 8 Ampère.

SPECIFICATIES

Stroomverbruik.....	220-240V ~50Hz, 1100W
Uitgangsvermogen	700 W
Frequentiebereik	2450 MHz
Afmetingen buitenkant	454.5 x 261 x 353 mm
Ovencapaciteit	20 liter
Gewicht zonder verpakking.....	ca. 10,3 kg
Geluidsniveau	Lc < 55 dB (A)



Dit apparaat is gemarkeerd volgens de Europese richtlijn 2012/19/EU betreffende afgedankte elektrische en elektronische apparatuur (AEEA). Deze richtlijn vormt het kader van een Europese geldigheid van retournering en recycling van afgedankte elektrische en elektronische apparatuur.

MONTAGE- AFMETINGEN

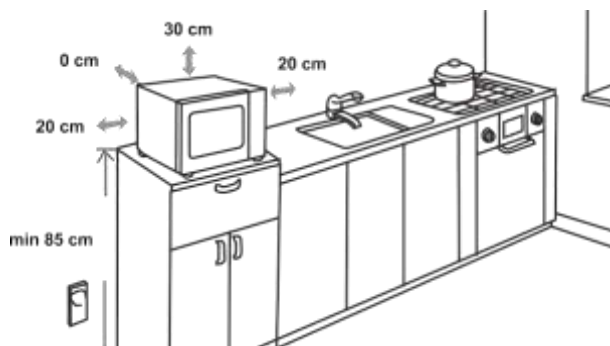

RADIO-INTERFERENTIE

Magnetronovens kunnen interferentie veroorzaken met uw radio, tv of soortgelijke apparatuur. Wanneer interferentie optreedt, kan deze worden geëlimineerd of verminderd door de volgende procedures.

- Reinig de deur en het afdichtingsoppervlak van de oven.
- Plaats de radio, tv, enz. zo ver mogelijk van uw magnetron.
- Gebruik een correct geïnstalleerde antenne voor uw radio, tv, enz. voor een sterke signaalontvangst.

WE BEHOUDEN ONS HET RECHT VOOR OM
WIJZIGINGEN AAN TE BRENGEN DIE GEEN INVLOED
HEBBEN OP DE FUNCTIONALITEIT VAN HET
APPARAAT.

VOORDAT U DE SERVICEDIENST BELT

1. Als de oven helemaal niet werkt, de informatie op het display niet verschijnt of het display zwart is:
 - a) Controleer of de oven goed is aangesloten. Als dit niet het geval is, haalt u de stekker uit het stopcontact, wacht u 10 seconden en steekt u de stekker weer stevig in het stopcontact.
 - b) Controleer of er een zekering is doorgebrand of dat de hoofdstroomonderbreker is geactiveerd. Als dit niet het geval is en alles goed lijkt te werken, test het stopcontact dan met een ander apparaat.
2. Als de magnetron niet werkt:
 - a) Controleer of de timer is ingesteld.
 - b) Controleer of de deur goed gesloten en vergrendeld is. Anders zal er geen microgolvenenergie in de oven stromen.

Als geen van de bovenstaande oplossingen de situatie verhelpt, neem dan contact op met de dichtstbijzijnde erkende serviceagent.

Het apparaat is bestemd voor huishoudelijk gebruik, voor het verwarmen van voedsel en dranken met behulp van elektromagnetische energie. Uitsluitend voor gebruik binnenshuis.

GARANTIE & SERVICE

Als u informatie nodig heeft of als er een probleem is, neem dan contact op met het Hisense Customer Care Centre in uw land (u kunt het telefoonnummer vinden in de wereldwijde garantiefolder). Als er in uw land geen Customer Care Centre is, ga dan naar uw plaatselijke Hisense-dealer of neem contact op met de serviceafdeling voor huishoudelijke apparaten van Hisense.

Alleen geschikt voor persoonlijk gebruik!

WENST U VEEL PLEZIER MET UW APPARAAT

Hisense

CARO CONSUMIDOR

Agradecemos sinceramente a sua compra. Acreditamos que em breve encontrará abundantes provas de que pode realmente confiar nos nossos produtos. Para facilitar o uso do aparelho, anexamos este manual de instruções completo.

As instruções deverão ajudar no processo de se familiarizar com o seu novo aparelho. Por favor, leia-as atentamente antes de utilizar o aparelho pela primeira vez.

Em qualquer caso, certifique-se de que o aparelho lhe foi entregue sem danos. Caso identifique algum dano de transporte, entre em contacto com o seu representante comercial ou com o armazém regional de onde o produto foi entregue. Encontrará o número de telefone no recibo ou na guia de entrega.

Desejamos que usufrua muito do seu novo eletrodoméstico.



O aparelho destina-se apenas a uma utilização doméstica e interna, para o aquecimento de alimentos e bebidas através de energia eletromagnética.

INSTRUÇÕES DE UTILIZAÇÃO

Estas instruções destinam-se ao utilizador. Descrevem o forno e como utilizá-lo. Além disso, aplicam-se a diferentes tipos de aparelhos; portanto, pode encontrar algumas descrições de funções que podem não corresponder ao seu aparelho.

Reservamo-nos o direito de proceder a qualquer modificação ou correção do presente manual sem aviso prévio, pedimos desculpas pelo incómodo.

Nunca toque nas superfícies de aquecimento ou aparelhos de cozinha. Estas ficam quentes durante a operação. Mantenha as crianças a uma distância segura. Existe risco de queimaduras!



Energia de micro-ondas e alta tensão!
Não remova a cobertura.

AVISO! O aparelho e as peças acessíveis aquecem durante a utilização. É necessário ter cuidado para evitar tocar nos elementos de aquecimento. As crianças com menos de 8 anos de idade devem ser mantidas afastadas, a menos que sejam supervisionadas continuamente. As crianças devem supervisionadas para assegurar que não brincam com o eletrodoméstico.

Este aparelho pode ser utilizado por crianças com idades a partir dos 8 anos e pessoas com capacidades físicas, sensoriais ou mentais reduzidas ou com falta de conhecimento e experiência se forem alvo de supervisão ou instrução relativamente à utilização do aparelho de forma segura e se compreenderem os perigos envolvidos. As crianças não devem brincar com o eletrodoméstico. A limpeza e manutenção não devem ser feitas por crianças a não ser que tenham mais de 8 anos e com a supervisão de um adulto. Mantenha o aparelho e o cabo fora do alcance das crianças com menos de 8 anos.

- **AVISO:** quando o eletrodoméstico está a funcionar no modo combinado, as crianças só devem utilizar o forno sob a supervisão de adultos, devido às elevadas temperaturas que se geram: (apenas para o modelo com função de grelha)
- **AVISO:** se a porta ou a vedação da porta estiverem danificadas, o forno não pode ser utilizado até ter sido reparado por uma pessoa competente;
- **AVISO:** é perigosa para qualquer pessoa sem formação competente, toda e qualquer reparação ou intervenção que implique a remoção da cobertura que protege contra a exposição à energia de micro-ondas;
- **AVISO:** nunca aqueça líquidos ou outros alimentos em recipientes selados, pois se o fizer, os referidos recipientes poderão explodir.
- As crianças devem supervisionadas para assegurar que não brincam com o eletrodoméstico.
- Não retire os pés do forno; não bloqueie as aberturas de ventilação do forno.
- Utilize exclusivamente utensílios que sejam adequados à utilização em micro-ondas.
- Ao aquecer alimentos em recipientes plásticos ou de papel, vigie o forno devido à possibilidade de ignição;
- Se notar fumo, desligue o aparelho no botão ou na tomada e mantenha a porta do forno fechada, a fim de abafar eventuais chamas;
- O aquecimento de bebidas por micro-ondas pode resultar em ebulição retardada, portanto, deve-se ter cuidado ao manusear o recipiente;
- Agite ou mexa sempre o conteúdo dos biberões ou dos frasquinhos de comida para bebés e verifique sempre a temperatura antes do seu consumo, para evitar queimaduras;

- Nunca cozinhe ovos com casca nem aqueça ovos cozidos inteiros no forno micro-ondas, pois corre o risco de eles explodirem, mesmo depois de o forno se desligar;
- Ao limpar as superfícies da porta, a vedação da porta ou a cavidade do forno, utilize apenas sabões ou detergentes leves e não abrasivos aplicados com uma esponja ou pano macio.
- O forno deve ser limpo regularmente e quaisquer resíduos de alimentos devem ser removidos;
- Não manter o forno limpo pode resultar em deterioração da superfície, o que afeta negativamente a vida útil do aparelho e possivelmente resultar em situações de perigo;
- Se o cabo de alimentação estiver danificado, este deverá ser substituído pelo fabricante, pelo seu agente ou por um técnico com qualificação similar de modo a evitar qualquer perigo.
- Não deixe o cabo pendurado no rebordo da mesa ou bancada.
- Nunca ligue este aparelho a um temporizador externo ou sistema de controlo remoto para evitar uma situação perigosa.
- Nunca substitua a lâmpada dentro do forno. Deve ser sempre substituída pelo serviço Hisense.
- Não limpe o aparelho com limpadores a vapor, limpadores de alta pressão, objetos pontiagudos, produtos de limpeza abrasivos, esponjas abrasivas e removedores de manchas.

Enumeradas abaixo estão, tal como para todos os eletrodomésticos, determinadas regras a seguir e algumas advertências, para assegurar o melhor desempenho possível deste forno:

1. Quando utilizar o forno, certifique-se sempre de que o prato rotativo, os braços de rotação, o acoplamento e o rolete estão devidamente instalados.
2. Não utilize o forno por qualquer motivo que não seja a preparação de alimentos, como para secar roupas, papel ou quaisquer outros artigos não alimentares, ou para fins de esterilização.
3. Não utilize o forno quando este estiver vazio. Se o fizer, pode danificar o forno.
4. Não utilize o interior do forno para guardar quaisquer objetos, como papéis, livros de cozinha, etc.
5. Não cozinhe qualquer alimento envolvido por uma membrana, como gemas de ovos, batatas, fígados de frango, etc., sem primeiro ser perfurado várias vezes com um garfo.
6. Não introduza qualquer objeto nas aberturas da cobertura exterior.
7. Não remova em momento algum peças do forno, como pés, fixações, parafusos, etc.
8. Não cozinhe alimentos diretamente no prato rotativo. Coloque os alimentos em recipientes próprios para cozinhar, antes de os colocar no forno.

IMPORTANTE - LOUÇA QUE

NÃO DEVE UTILIZAR NO SEU FORNO MICRO-ONDAS:

- Não utilize recipientes de metal ou recipientes com pegas de metal.
 - Não use qualquer instrumento com rebordos metálicos.
 - Não utilize atilhos de fio metálico revestidos de papel em sacos de plástico.
 - Não utilize pratos de melamina, pois contêm um material que absorve a energia do micro-ondas. Isso pode fazer com que a louça rache ou queime e retardará o processo de cozedura.
 - Não utilize louça da marca Centura. O esmalte não é adequado para uso em micro-ondas. As chávenas de asa fechada Corelle Livingware não devem ser utilizadas.
 - Não cozinhe num recipiente com abertura reduzida, como uma garrafa de refrigerante ou garrafa de óleo fechada, pois esses recipientes podem explodir se forem aquecidos num forno micro-ondas.
 - Não utilize termómetros convencionais para carnes ou doçaria.
 - Existem termómetros disponíveis especificamente para cozinhar em micro-ondas. São esses que devem ser utilizados.
9. Os utensílios de micro-ondas devem ser usados apenas de acordo com as instruções do fabricante.
 10. Não tente fritar alimentos neste forno.
 11. Lembre-se de que um forno micro-ondas aquece apenas o líquido num recipiente e não o próprio recipiente. Portanto, mesmo que a tampa de um recipiente não esteja

a queimar quando é removida do forno, lembre-se de que o alimento/líquido dentro estará a libertar tanto vapor e/ou salpicos quando a tampa é retirada como na cozedura convencional.

12. Teste sempre a temperatura dos alimentos cozidos, especialmente se estiver a aquecer ou a cozinhar alimentos/líquidos para bebés. É aconselhável nunca consumir alimentos/líquidos diretamente do forno, mas deixar repousar alguns minutos e mexer os alimentos/líquidos para distribuir o calor uniformemente.
13. Alimentos que contenham uma mistura de gordura e água como, por exemplo, caldo, devem permanecer por 30 a 60 segundos no forno depois de ter sido desligado. A ideia é permitir que a mistura assente e evitar a fervura quando uma colher é colocada no alimento/líquido ou um cubo de caldo é adicionado.
14. Ao preparar/cozinhar alimentos/líquidos, lembre-se de que certos alimentos como, por exemplo, pudins de Natal, compotas e carne picada, aquecem muito rapidamente. Ao aquecer ou cozinhar alimentos com alto teor de gordura ou açúcar, não utilize recipientes de plástico.
15. O recipiente de cozedura pode ficar quente devido ao calor transferido dos alimentos aquecidos. Será particularmente verdade se a parte superior e as asas do utensílio estiverem cobertas por película aderente. Podem ser necessárias pegas para manusear o utensílio.
16. Para reduzir o risco de incêndio no interior do forno:
 - a) Não cozinhe demasiado os alimentos. Esteja atento ao forno micro-ondas caso tenha colocado dentro do forno papel, plástico ou outros materiais combustíveis para facilitar a cozedura.
 - b) Remova os atilhos de metal dos sacos antes de colocar o saco no forno.
 - c) Se os materiais dentro do forno entrarem em ignição, mantenha a porta do forno fechada, desligue o forno no interruptor de parede ou desligue a corrente no painel de fusíveis ou no disjuntor.

PAINEL DE CONTROLO

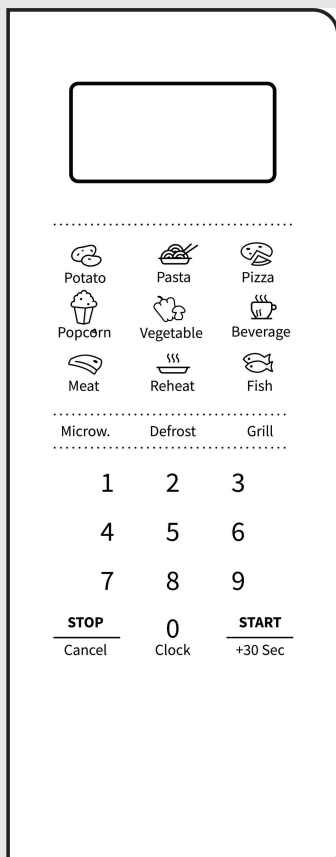

VISOR

Mostra o relógio, o tempo de cozedura e a configuração.

DESCONGELAR

Utilize esta tecla para descongelar os alimentos por tempo e peso

MICROW.

Utilize esta tecla para selecionar o nível de potência do micro-ondas.

RELÓGIO

Carregue nesta tecla durante 3 segundos para configurar o relógio.

Grelha

Utilize esta tecla para selecionar o nível de potência da grelha

ÍCONES

Utilize estas teclas para configurar o tempo e o peso dos alimentos e para escolher os programas do menu automático.

0 - 9

Utilize essas teclas para inserir o tempo e o peso da cozedura.

PARAR/CANCELAR

Utilize esta tecla para descongelar os alimentos por peso.

Carregue durante 3 segundos para o bloqueio infantil

INICIAR/+30 SEG

Utilize esta tecla para iniciar a cozedura rápida por 30 segundos, para aumentar o tempo de cozedura em 30 segundos (de cada vez) ou para confirmar as configurações de cozedura.

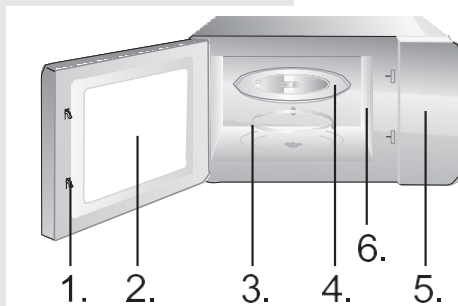

1. Sistema de segurança do fecho da porta
2. Janela do forno
3. Aro rotativo
4. Prato rotativo
5. Painel de controlo
6. Guia de ondas (não remova a placa de mica que cobre o guia de ondas)

Suporte da grelha (apenas para ser utilizado para grelhar ou para a função de combinação e ser colocado na bandeja de vidro)

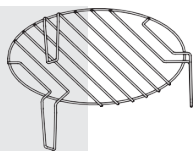

INSTRUÇÕES DE FUNCIONAMENTO

RELÓGIO

O forno está equipado com um relógio digital. Quando o forno está no modo de espera, o relógio pode ser configurado carregando na tecla Relógio durante 3 segundos.

3. Carregue nas teclas Numéricas (0-9) e insira a hora. Por exemplo, para introduzir a hora atual 12:30, tem de premir "1", "2", "3", "0". A hora inserida deve estar entre 1-24 e os minutos inseridos devem estar entre 0-59.
4. Pressione a tecla Iniciar para concluir a configuração do relógio. ":" vai começar a piscar. A configuração do relógio está concluída.

NOTA:

Certifique-se de que configurou o relógio antes de o utilizar.

GRELHA

Existem três modos de Grelha: G, C-1 e C-2. Estes são grelha, Combinação 1 de grelha e cozedura de micro-ondas e Combinação 2 de grelha e cozedura de micro-ondas.

Carregue continuamente no botão "Grelha", seleccione o modo desejado e, em seguida, prima o botão de número 0~9 para inserir o tempo de cozedura. O tempo máximo que pode ser inserido é 99:99. Após inserir o tempo de cozedura, carregue no botão INICIAR/ + 30s para iniciar o trabalho. Um aviso sonoro notifica a conclusão da operação.

G	Grelha, o elemento de calor será ativado durante o tempo de funcionamento. Que é aplicável para rodar carnes finas, carne de porco, salsichas ou asas de frango, já que pode ser obtido um belo tom dourado
C1	Combinação de grelha e cozedura no micro-ondas.
C2	Combinação de grelha e cozedura no micro-ondas.

NOTA:

No modo de grelha, todas as peças do forno, bem como o suporte e recipientes de cozedura, podem ficar muito quentes. Tenha cuidado ao remover qualquer artigo do forno. Utilize suportes para recipientes pesados ou luvas de forno para EVITAR QUEIMADURAS.

MICROW.

Existem cinco níveis de potência: 100P, 80P, 50P, 30P e 10P. Carregue no botão "Microw." continuamente e seleccione a potência de micro-ondas desejada. Carregue no botão de número 0~9 para inserir o tempo de cozedura. O tempo máximo que pode ser inserido é 99:99. Após inserir o tempo de cozedura, carregue no botão "INICIAR/+30s" para iniciar o funcionamento. Um aviso sonoro notifica a conclusão da operação.

NOTA:

Cada alimento diferente exige uma potência diferente.

ALTA	100% de potência de saída	para cozedura rápida e completa
M.Alta	80% de potência de saída	para cozedura expresso média
Méd	50% de potência de saída	para cozer alimentos a vapor
M.Baixa	30% de potência de saída	para descongelar alimentos
BAIXA	10% de potência de saída	para manter aquecido

COZEDURA AUTOMÁTICA

Para os alimentos no menu automático, só devem ser definidos o tipo de alimento e o peso/quantidade. O forno irá ajudá-lo na configuração da potência e tempo.

Por exemplo: se quiser cozinhar 2 pedaços de batata, siga os passos abaixo:

1. Carregue na tecla Batata repetidamente para selecionar a opção de peso dos seus alimentos. Consulte a tabela de menu de cozedura automática para obter mais informações.
2. Carregue na tecla INICIAR para confirmar e começar a cozinhar.

Menu	Visor	Peso
A1 Batata	250	250 g
	500	500 g
	750	750 g
A2 Massa	50	50 g
	100	100 g
	150	150 g
A3 Pizza	200	200 g
	400	400 g
A4 Pipocas	100	100 g
A5 Legumes	200	200 g
	400	400 g
	600	600 g
A6 Bebidas	1	250 ml
	2	500 ml
	3	750 ml
A7 Carne	200	200 g
	400	400 g
	600	600 g

A8 Peixe	200	200 g
	400	400 g
	600	600 g

NOTA:

- Para alguns alimentos, pode precisar de virá-los durante a cozedura para garantir que estão completamente cozinhados e que douram de forma uniforme.
- A densidade e a espessura dos alimentos podem afetar o seu tempo de cozedura.
- Todos os tempos de cozedura são apenas diretrizes aproximadas; ajuste-as aos gostos e receitas preferidos.
- Utilize apenas recipientes e película aderente adequados para micro-ondas no aparelho. Perfure a película com um garfo antes de cozinhar.

PESO DESCONGELAR
dEF1

O forno permite descongelar carnes, aves e marisco. O tempo de descongelamento e a potência de operação serão ajustados automaticamente de acordo com o peso predefinido. O peso dos alimentos a descongelar pode situar-se entre 100 g e 1500 g.

1. Carregue na tecla Peso Descongelar e o visor mostrará "0".
2. Carregue nas teclas numéricas (0-9) para inserir o peso. Por exemplo, insira o peso carregando em "6", "0", "0" para 600 g.
3. Carregue na tecla INICIAR para confirmar e começar a cozinhar.

NOTA:

Durante o descongelamento, o forno emitirá um sinal sonoro automaticamente

duas vezes quando a meio do progresso. Isto acontece para o lembrar de virar a comida. Depois disso, feche a porta do forno e carregue na tecla INICIAR.

As peças grandes podem estar congeladas no centro. Por conseguinte, para garantir um descongelamento uniforme, vire-as de vez em quando e separe-as em pedaços menores durante o descongelamento.

Drene os líquidos durante o descongelamento, pois os sucos dos alimentos podem ficar quentes e cozinhar os alimentos.

O forno também permite uma descongelação rápida.

1. Carregue em Tempo Descongelar e o visor mostrará ":".
2. Carregue nas teclas numéricas (0-9) para inserir o tempo de descongelamento. Por exemplo, insira o tempo de descongelamento carregando em "5", "3", "0" para 5 minutos e 30 segundos.
3. Carregue na tecla INICIAR para confirmar e começar a cozinhar.

NOTA:

As peças grandes podem estar congeladas no centro. Por conseguinte, para garantir um descongelamento uniforme, vire-as de vez em quando e separe-as em pedaços menores durante o descongelamento. Drene os líquidos durante o descongelamento, pois os sucos dos alimentos podem ficar quentes e cozinhar os alimentos.

Sugestões para usar o forno

Utilize esta função para aquecer rapidamente (100% de energia de micro-ondas) ou cozinhar os seus alimentos. No modo de espera, carregue na tecla INICIAR e o forno funcionará por 30 segundos. De cada vez que carregar consecutivamente na tecla INICIAR, o tempo de operação será prolongado por 30 segundos.

NOTA:

Carregar na tecla INICIAR novamente prolongará o tempo de cozedura por 30 segundos em todos os programas, exceto no modo automático, na cozedura em várias etapas e no modo de descongelamento automático.

Utilize este recurso para bloquear o painel de controlo quando estiver a limpar ou para que as crianças não possam utilizar o forno sem supervisão. Todos os botões ficam inoperativos neste modo.

- 1) Definir bloqueio: mantenha premido o botão PARAR durante cerca de 3 segundos.
- 2) Cancelar bloqueio: mantenha premido o botão PARAR durante cerca de 3 segundos.

CUIDADOS COM O SEU FORNO DE MICRO-ONDAS

1. Desligue o forno e remova a ficha do cabo de alimentação da tomada de parede antes de limpar o eletrodoméstico.
2. Mantenha o interior do forno limpo. Quando salpicos de alimentos ou líquidos derramados aderirem às paredes do forno, limpe-os com um pano húmido. Não é recomendada a utilização de detergentes fortes ou abrasivos.
3. A superfície externa do forno deve ser limpa com um pano húmido. Para evitar danos nas peças operativas do interior do forno, não deve ser permitida a infiltração de água nas aberturas de ventilação.
4. Não deixe que o Pannel de Controlo fique molhado. Limpe com um pano macio e húmido. Não utilize detergentes, abrasivos ou produtos de limpeza por pulverização no painel de controlo.
5. Se o vapor se acumular dentro ou em redor da porta do forno, limpe com um pano macio. Isto pode ocorrer quando o forno de micro-ondas é operado sob condições de alta humidade e de forma alguma indica um mau funcionamento da unidade.
6. Ocasionalmente, é necessário remover o prato rotativo para limpeza. Lave o prato numa solução de água morna e detergente ou numa máquina de lavar louça.
7. O aro rotativo e o fundo do interior do forno devem ser limpos regularmente para evitar ruído excessivo. Basta limpar a superfície do fundo do forno com um detergente suave, água ou um produto de limpeza de vidros e secar. O aro rotativo pode ser lavado numa solução de água com pouco detergente ou sabão. Os vapores de cozedura acumulam-se com as utilizações repetidas, mas de forma alguma afetam a superfície inferior ou as rodas do aro rotativo. Quando retirar o aro rotativo do fundo do forno para limpeza, certifique-se de que o volta a colocar na posição correta.
8. Remova os odores do forno combinando um copo de água com o sumo e a casca de um limão numa tigela funda apta para micro-ondas. Ligue o micro-ondas durante 5 minutos, limpe completamente e seque com um pano macio.

AMBIENTE

Não deite fora o aparelho com o lixo doméstico normal no final da sua vida útil. Entregue-o num ponto de recolha oficial para reciclagem. Ao fazer isso, estará a ajudar a preservar o ambiente.

MONTAGEM DO FORNO DE MICRO-ONDAS

INSTALAÇÃO

1. Certifique-se de que todos os materiais da embalagem são retirados do interior da porta.
2. Inspeção o forno após desembalá-lo quanto a danos visuais, como:
 - Porta desalinhada
 - Porta danificada
 - Mossas ou orifícios na janela da porta e no visor
 - Mossas no interior do fornoSe algum dos danos referidos for visível, **NÃO UTILIZE** o forno.
3. Este forno micro-ondas pesa 10.3 kg e deve ser colocado sobre uma superfície horizontal suficientemente forte para suportar este peso.
4. O forno deve ser colocado longe de fontes de temperaturas elevadas e vapor.
5. **NÃO** coloque nada em cima do forno.
6. Mantenha o forno a pelo menos 20 cm de distância de ambas as paredes laterais e a 30 cm de distância da parede superior para garantir a ventilação correta.
7. **NÃO** remova o eixo de acionamento do prato rotativo.
8. Como acontece com qualquer aparelho, é necessária uma supervisão cuidadosa quando utilizado por crianças.
9. Certifique-se de que a tomada de CA é facilmente acessível para que a ficha possa ser retirada rapidamente em caso de emergência. Caso contrário, deve ser possível desligar o dispositivo utilizando um interruptor do quadro. Neste caso, são consideradas as disposições existentes das normas de segurança elétrica.
O produto deve ser instalado corretamente numa tomada de terra com CA monofásica (230 V/50 Hz).
AVISO! ESTE APARELHO DEVE SER LIGADO À TERRA!
10. Este forno requer 1,1 kVA para a sua alimentação. É sugerida uma consulta com o engenheiro de serviço aquando da instalação.

CUIDADO: este forno está protegido internamente por um fusível de 250V e 8 Amp.

ESPECIFICAÇÕES

Consumo de energia	220-240 V ~50 Hz, 1100 W
Potência de saída	700 W
Frequência de operação.....	2450 MHz
Dimensões externas	454.5 x 261 x 353 mm
Capacidade do forno	20 litros
Peso sem embalagem.....	Aprox. 10,3 kg
Nível de ruído	Lc < 55 dB (A)



Este eletrodoméstico está marcado em conformidade com o disposto na diretiva comunitária 2012/19/UE relativa aos resíduos de equipamentos elétricos e eletrônicos (REEE).

Esta diretiva é o enquadramento de uma validade em toda a Europa de devolução e reciclagem de

DIMENSÕES DE MONTAGEM

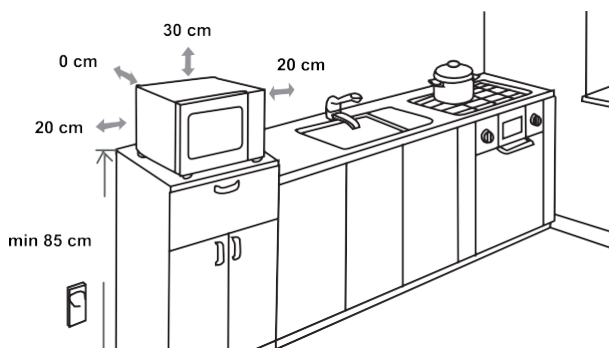

INTERFERÊNCIA RADIOELÉTRICA

O forno micro-ondas pode provocar interferências no seu rádio, no seu televisor ou em equipamentos similares. Quando ocorre interferência, esta pode ser eliminada ou reduzida pelos procedimentos seguintes.

- Limpe a porta e a superfície de vedação do forno.
- Coloque o rádio, a TV, etc., o mais afastados possível do forno micro-ondas.
- Utilize uma antena devidamente instalada para o seu rádio, TV, etc., para assegurar uma receção forte do sinal.

RESERVAMO-NOS O DIREITO DE FAZER QUAISQUER ALTERAÇÕES QUE NÃO AFETEM A FUNCIONALIDADE DO APARELHO.

ANTES DE LIGAR PARA O SERVIÇO

1. Se o forno não funcionar de todo, se a informação no visor não aparecer ou se o visor desaparecer:
 - a) Certifique-se de que o forno está devidamente ligado à corrente. Se não estiver, retire a ficha da tomada, aguarde 10 segundos e ligue-a novamente com segurança.
 - b) Verifique as instalações quanto a um fusível queimado ou um disjuntor em baixo no quadro. Se estes parecem estar a funcionar, teste a tomada com outro aparelho.
2. Se o forno micro-ondas não funcionar:
 - a) Certifique-se de que o relógio tem a hora certa.
 - b) Verifique se a porta está bem fechada para engatar as trancas de segurança. Caso contrário, a energia do micro-ondas não fluirá para o forno.
Se nenhuma das opções acima corrigir a situação, entre em contacto com o agente de assistência autorizado mais próximo.

O aparelho destina-se apenas a uma utilização doméstica e interna, para o aquecimento de alimentos e bebidas através de energia eletromagnética.

GARANTIA E SERVIÇO

Se precisar de informações ou se tiver algum problema, entre em contacto com o Centro de Atendimento ao Cliente Hisense no seu país (pode encontrar o número de telefone no folheto de garantia mundial). Se não houver um Centro de Atendimento ao Cliente no seu país, dirija-se ao seu revendedor local Hisense ou entre em contacto com o departamento de assistência de eletrodomésticos Hisense.

Apenas para utilização pessoal!

ESPERAMOS QUE USUFRUA AO MÁXIMO DO SEU APARELHO

Hisense

BÄSTA KUND

Stort tack för ditt köp. Vi tror att du snart kommer få många belägg för att du verkligen kan lita på våra produkter. Som hjälp i att använda produkten bifogar vi denna utförliga bruksanvisning.

Dessa instruktioner bör vara till hjälp när du bekantar dig med den. Läs instruktionerna noga innan du använder produkten för första gången.

Se i vilket fall som helst till att apparaten har levererats till dig oskadad. Om du upptäcker transportskador ska du kontakta säljaren eller det regionala lager som levererat produkten. Du hittar telefonnumret på kvittot eller leveransbeskedet.

Vi hoppas att du får glädje av din nya hushållsprodukt.



Produkt för hushållsbruk för uppvärmning av mat och dryck med hjälp av elektromagnetisk energi. Endast för inomhusbruk.

BRUKSANVISNING

Dessa instruktioner är avsedda för användaren. De beskriver ugnen och hur man använder den. De gäller även för varianter och kan därför innehålla beskrivningar av funktioner som kanske inte gäller just din produkt.

Vi förbehåller oss rätten att göra ändringar och korrigera fel i bruksanvisningen.



Vidrör aldrig produktens yta vid uppvärmning eller tillagning. Dessa blir heta vid användning. Håll barn på säkert avstånd. Brandrisk!



Mikrovågsenergi & hög spänning! Ta inte av höljet.

WARNING! Produkten och dess åtkomliga delar blir varma under användning. Var försiktig så att du inte vidrör värmeelementen. Barn under 8 år ska hållas borta från produkten om de inte hålls under kontinuerlig uppsikt. Barn ska övervakas för att garantera att de inte leker med produkten.

Denna produkt kan användas av barn från 8 år och samt personer med nedsatt fysisk, sensorisk eller mental förmåga, eller med bristfällig erfarenhet och kunskap, under förutsättning att de har instruerats om hur man använder produkten på ett säkert sätt och är införstådda med de risker som är förknippade därmed. Barn får inte leka med produkten. Rengöring och underhåll får inte utföras av barn om de inte är äldre än 8 år och hålls under uppsikt.

Förvara produkten och sladden utom räckhåll för barn under 8 år.

- **WARNING:** Om produkten används i kombinationsläge får barn endast använda ugnen endast under uppsikt av vuxen, på grund av den temperatur som uppstår; (Endast för modell med grillfunktion)

- **WARNING:** Om luckan eller luckans tätning är skadad får ugnen inte användas förrän den har reparerats av tekniskt kunnig person;
- **WARNING:** Det är farligt för personer som inte är tekniskt kunniga att utföra service eller reparationer som innebär att barriärer för skydd mot exponering för mikrovågsenergi tas bort;
- **WARNING:** vätskor och livsmedel får inte värmas upp i tillslutna behållare eftersom de kan explodera.
- Håll uppsikt över barn, så att de inte leker med produkten.
- Avlägsna inte ugnens fötter och täpp inte till ugnens luftutlopp.
- Använd endast redskap som är lämpliga för att användas i mikrovågsugnar.
- När du värmer mat i plast- eller pappersbehållare bör ugnen hållas under uppsikt, på grund av risken för antändning;
- Om rök observeras, stäng av eller koppla ur produkten och håll luckan stängd för att kväva eventuella lågor;
- När dryck värms med mikrovågor kan vätskan koka över när den tas ut. Iakttag därför försiktighet när behållaren hanteras;
- Innehållet i nappflaskor och barnmatsburkar ska röras om eller skakas och temperaturen kontrolleras före konsumtion, för att undvika brännskador;

- Oskalade råa ägg och hela hårdkokta ägg bör inte värmas i mikrovågsugn, då de kan explodera, även efter att mikrovågsuppvärmningen har upphört;
- För rengöring av lucka, tätningar och ugnens insida, använd endast mild tvål utan slipmedel, eller en svamp eller disktrasa med lite diskmedel.
- Ugnen ska rengöras regelbundet och eventuella matavlagringar avlägsnas;
- Om ugnen inte hålls ren kan det leda till att ytan försämras, vilket kan förkorta produktens livslängd och även leda till fara;
- Om strömsladden är trasig måste den bytas av tillverkaren, dennes serviceagent eller behöriga personer för att undvika fara.
- Låt inte sladden hänga över kanten på bordet eller bänkskivan.
- För att undvika risker, anslut aldrig apparaten till extern tidsbrytare eller fjärrkontrollsystem.
- Byt aldrig glödlampan som sitter i ugnen. Den lampan får endast bytas av Hisense service.
- Rengör aldrig produkten med ångtvätt, högtryckstvätt, vassa föremål, slipande rengöringsmedel eller slipande svampar och fläckborttagare.

Nedan följer vissa regler och försiktighetsåtgärder som bör iakttas för bästa prestanda från ugnen och andra produkter:

1. Glasplattan, rullarmarna, kopplingen och rullspåret ska alltid finnas på plats när ugnen används.
2. Använd aldrig ugnen för andra ändamål än matlagning, t.ex. för att torka kläder, papper eller andra föremål, eller för sterilisering.
3. Kör aldrig ugnen när den är tom. Det kan göra att den skadas.
4. Använd aldrig ugnen för att förvara föremål, t.ex. papper, kokböcker el. dyl.
5. Tillaga inte livsmedel som är omgivna av hinnor, t.ex. äggulor, potatis, kycklinglever m.m. utan att först göra ett flertal hål i dem med en gaffel.
6. För aldrig in några föremål i öppningarna på ugnens utsida.
7. Avlägsna aldrig några delar från ugnen, t.ex. fötter, kopplingar, skruvar m.m.
8. Tillaga aldrig mat direkt på glasplattan. Lägg maten i ett lämpligt kärl innan du sätter den i ugnen.

VIKTIGT - KÖKSREDSKAP SOM INTE BÖR ANVÄNDAS I MIKROVÅGSUGNEN

- Använd inte kärl av metall eller som har handtag av metall.
 - Använd inga föremål med metallkanter.
 - Använd inte påsförslutare med pappersöverdrag på plastpåsar.
 - Använd inte kärl av melamin eftersom de innehåller ett material som absorberar mikrovågsenergi. Det kan göra att kärnen spricker eller bränns och gör att tillagningen tar längre tid.
 - Använd inte Centura-porslin. Glasyren lämpar sig inte för mikrovågsugnar. Använd inte koppar med slutna handtag av Corelle Livingware.
 - Värm inte behållare med sluten öppning, flaskor med skruvkork eller förseglade oljeflaskor, eftersom de kan explodera om de värms i mikrovågsugn.
 - Använd inte vanliga kött- eller sockertermometrar.
 - Det finns termometrar som är särskilt anpassade för mikrovågsugnar. Använd dessa istället.
9. Mikrovågsredskap ska alltid användas i enlighet med tillverkarens instruktioner.
 10. Försök aldrig fritera i mikrovågsugnen.
 11. Kom ihåg att en mikrovågsugn endast värmer upp vätskan i en behållare, och inte behållaren i sig. Detta innebär att locket på en behållare kan vara

svalt när du tar ut den från ugnen, men att maten/vätskan inuti ändå avger samma mängd ånga och/eller stänk som när du tar av locket vid normal tillagning på spisen.

12. Kontrollera alltid temperaturen på den värmda maten själv, särskilt om du värmer eller tillagar mat/dryck till spädbarn. Det rekommenderas att aldrig förtära mat/dryck direkt efter att den tas ut ur ugnen, utan istället låta den stå i några minuter och röra om för att värmen ska fördelas.
13. Mat som innehåller en blandning av fett och vatten, t.ex. buljong, bör få stå i 30-60 sekunder inne i ugnen efter att den har stängts av. Detta gör att blandningen får tid att sätta sig och förhindrar att det bubblar när du sätter en sked i maten/vätskan eller tillsätter buljongtärning.
14. Kom ihåg att vissa livsmedel, t.ex. pudding, sylt och köttfärs, går mycket fort att värma. Använd inte kärl av plast när du värmer livsmedel som har en hög halt av fett eller socker.
15. Köksredskap kan bli mycket heta när värmen leds över från den mat som värms. Det gäller särskilt om överdel och handtag på redskapen har överdrag av plast. Grythandskar kan behöva användas för att hålla i redskapet.
16. För att undvika risken för brand i ugnen:
 - a) Tillaga inte för länge. Håll alltid uppsikt över mikrovågsugnen om brännbara material som t.ex. papper, plast eller dylikt placeras i ugnen för att underlätta tillagningen.
 - b) Avlägsna påsförslutare innan påsar placeras i ugnen.
 - c) Om materialen i ugnen skulle antändas, låt ugnsluckan vara stängd, och stäng av ugnen med väggbrytaren eller genom att ta ut säkringen/stänga av automatsäkringen.

KONTROLLPANEL

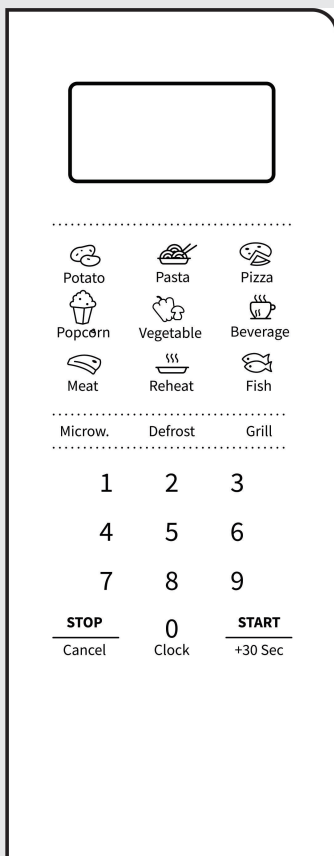

DISPLAY

Visar klocka, tillagningstid och inställningar.

DEFROST

Den här knappen används för att tina mat efter tid och vikt MICROW.

Den här knappen används för att välja styrka på mikrovågorna.

CLOCK

Håll nere den här knappen i 3 sekunder för att ställa in klocktid.

Grill

Den här knappen används för att välja styrka på grillfunktionen

IKONERNA

De här knapparna används för att välja menyprogram som ställer in tid och vikt automatiskt.

0 - 9

De här knapparna används för att ange tid och vikt.

STOP/CANCEL

Den här knappen används för att tina mat efter vikt.

Håll ner i 3 sekunder för barnspärr

START/+30 SEC

Den här används för att snabbstarta tillagning i 30 sekunder, för att öka tiden med 30 sekunder (för varje knapptryck) eller för att bekräfta inställningarna.

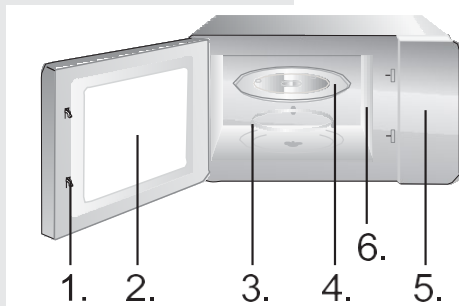

1. Luckstängningssystem
2. Ugnsfönster
3. Rullring
4. Glasplatta
5. Kontrollpanel
6. Vågguide (ta inte bort micaplattan som täcker vågguiden)

Grillgaller (Används endast för grill eller kombifunktion och placeras på glasplattan)

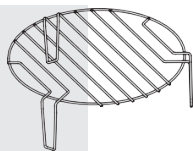

ANVÄNDNINGSPÅSINSTRUKTIONER

KLOCKA

Ugnen har en digital klocka. När ugnen befinner sig i standby-läge kan du ställa in klocktiden genom att hålla nere knappen Clock i 3 sekunder.

3. Ange klocktid med hjälp av sifferknapparna (0-9). Om du till exempel vill ställa in tiden 12:30, tryck "1", "2", "3", "0". Timme anges som 1-24 och minut som 0-59.
4. Bekräfta tidsinställningen genom att trycka på knappen Start. ":" blinkar. Klocktiden är nu inställd.

OBS:

Kontrollera att klocktiden är inställd innan du börjar använda ugnen.

GRILL

Det finns tre lägen för grill: G, C-1 och C-2. Dessa står för grill, kombination 1 av grill och mikrovågor och kombination 2 av grill och mikrovågor.

Tryck på knappen "Grill" flera gånger tills du når önskat läge och ange sedan tillagningstiden med sifferknapparna 0-9. Längsta möjliga tid är 99:99. När du har angett tillagningstiden, tryck på knappen START/ +30s för att starta. En surrande ljudsignal hörs när programmet är klart.

G	Grill, värmeelementet körs under hela den angivna tiden. Används för tunnare bitar av kött, fläsk, korv eller kycklingvingar för att få en fin stekyta
C1	Kombination av grill och mikrovågor.
C2	Kombination av grill och mikrovågor.

OBS:

När grill används kan alla delar av ugnen, liksom gallret och de kärl som används, bli mycket varma. Var försiktig när du tar ut föremål ur ugnen. Använd grytlappar eller grythandskar för att UNDVIKA BRÄNNSKADOR.

MICROW.

Det finns fem effektnivåer, 100P, 80P, 50P, 30P och 10P. Tryck på knappen "Microw." flera gånger tills du når önskad styrka på mikrovågseffekten. Ange tillagningstiden med sifferknapparna 0-9. Längsta möjliga tid är 99:99. När du har angett tillagningstiden, tryck på knappen "START/+30s" för att starta. En surrande ljudsignal hörs när programmet är klart.

OBS:

De olika effektnivåerna passar för olika livsmedel.

HÖG	100% effekt	för snabb och grundlig tillagning
Medel-Hög	80% effekt	för medelstark expresstillagning
Medel	50% effekt	för ångkokning
Medel-Låg	30% effekt	för att tina livsmedel
LÅG	10% effekt	för varmhållning

AUTOMATPROGRAM

För de livsmedel som finns på automenyn behöver du bara välja typ av livsmedel och vikt/mängd. Ugnen ställer automatiskt in effekt och tid.

Exempel: Om du vill laga 2 potatisar, gör så här:

1. Tryck på knappen Potato flera gånger tills du hittar rätt vikt. Se tabellen för automenyn för mer information.
2. Bekräfta och starta programmet genom att trycka på knappen START.

Meny	Display	Vikt
A1 Potato (Potatis)	250	250 g
	500	500 g
	750	750 g
A2 Pasta	50	50 g
	100	100 g
	150	150 g
A3 Pizza	200	200 g
	400	400 g
A4 Popcorn	100	100 g
A5 Vegetable (Grönsaker)	200	200 g
	400	400 g
	600	600 g
A6 Beverage (Dryck)	1	250 ml
	2	500 ml
	3	750 ml
A7 Meat (Kött)	200	200 g
	400	400 g
	600	600 g

A8 Fish (Fisk)	200	200 g
	400	400 g
	600	600 g

OBS:

- Vissa livsmedel kan behöva vändas undertillagningen för att blir jämnt tillagade och brynta.
- Livsmedlets densitet och tjocklek kan också påverka tillagningstiden.
- Alla tillagningstider är ungefärliga; anpassa efter smak och recept.
- Använd endast kärl och plastfolie som lämpar sig för användning i mikrovågsugn. Gör hål i folien med en gaffel före tillagningen.

Ugnen kan användas för att tina kött, fågel och fisk/skaldjur. Tid och effekt justeras automatiskt efter förinställd vikt.**Ugnen kan tina livsmedel av en vikt mellan 100 g och 1500 g.**

1. Tryck på knappen Weight Defrost.
"0" visas på displayen.
2. Ange vikt med hjälp av sifferknapparna (0-9).
Till exempel, ange "6", "0", "0" för vikten 600 g.
3. Bekräfta och starta programmet genom att trycka på knappen START.

OBS:

När du tinar piper ugnen automatiskt två gånger halvvägs genom förloppet. Detta sker för att påminna dig om att vända på maten. När du har gjort det, stäng ugnsluckan och tryck på START-knappen.

Större bitar kan vara frusna längst in. För att dessa ska tinas jämnt, vänd dem då och då, och bryt upp dem i mindre bitar medan upptining pågår.

Håll av vätska under processens gång, eftersom vätska från maten kan värmas och göra att tillagning påbörjar.

TINA EFTER TID
dEF2

Du kan även snabbtina i mikrovågsugnen.

1. Tryck på knappen Time Defrost. ":" visas på displayen.
2. Ange tid med hjälp av sifferknapparna (0-9). Tryck t.ex. "5", "3", "0" för att tina i 5 minuter och 30 sekunder.
3. Bekräfta och starta programmet genom att trycka på knappen START.

OBS:

Större bitar kan vara frusna längst in. För att dessa ska tinas jämnt, vänd dem då och då, och bryt upp dem i mindre bitar medan upptining pågår.

Håll av vätska under processens gång, eftersom vätska från maten kan värmas och göra att tillagning påbörjar.

SNABBSTART

Tips när du använder ugnen

Den här funktionen kan användas för att snabbvärma (100% mikrovågseffekt) eller snabbblaga livsmedel. I standby-läge, tryck på knappen START så körs ugnen i 30 sekunder. För varje gång du trycker på START förlängs tiden med 30 sekunder.

OBS:

Genom att trycka på START-knappen igen förlängs tillagningstiden med 30 sekunder i alla program utom i automatläge, flerstegstillagning och automatisk upptining.

BARNSPÄRR

Den här funktionen används för att låsa kontrollpanelen vid rengöring, eller för att barn inte ska kunna använda ugnen utan uppsikt. I det här läget kan inga knappar användas.

- 1) Ställ in spärr: Håll in knappen STOP i cirka 3 sekunder.
- 2) Upphäv spärr: Håll in knappen STOP i cirka 3 sekunder.

SKÖTSEL AV MIKROVÅGSUGNEN

1. Stäng av ugnen och dra ut stickkontakten ur vägguttaget före rengöring.
2. Håll insidan av ugnen ren. Om det har fastnat matstänk eller spill på ugnens väggar, torka med en fuktig trasa. Starka eller slipande rengöringsmedel rekommenderas ej.
3. Rengör ugnen utvändigt med en fuktig trasa. För att inte ugnens invändiga funktionsdelar ska skadas får vatten inte rinna in i ventilationsöppningarna.
4. Låt inte kontrollpanelen bli våt. Rengör med en mjuk, fuktig trasa och använd inte rengöringsmedel, slipmedel eller sprej på kontrollpanelen.
5. Om ugnsluckan förångas in- eller utvändigt, torka med en mjuk trasa. Detta kan hända om mikrovågsugnen används där luftfuktigheten är hög och innebär inte att det är något fel på apparaten.
6. Ibland kan glasplattan behöva avlägsnas för rengöring. Diska plattan med varmt vatten och diskmedel eller i diskmaskin.
7. Rullringen och ugnsgolvet bör rengöras regelbundet för att undvika för hög ljudnivå. Torka av ugnsgolvet med mildt diskmedel, vatten eller fönsterputsmedel och torka. Rullringen kan diskas med vatten och diskmedel eller i diskmaskin. Matlagningsångor kan ansamlas vid upprepad användning, vilket dock inte påverkar ugnsgolvet eller rullringens hjul. När rullringen tas ut från ugnsgolvet för att rengöras, kom ihåg att sätta tillbaka den i korrekt position.
8. Avlägsna lukt från ugnen genom att ta hålla en mugg vatten i en djup skål som är lämplig för mikrovågsugn och sedan tillsätta saften och skalet från en citron. Kör i mikrovågsugnen i 5 minuter och torka sedan av ugnen invändigt med en mjuk trasa.

MILJÖ

Uttjänt mikrovågsugn får inte kasseras som hushållsavfall, utan lämnas på återvinningscentral. Därmed bidrar du till att hjälpa miljön.

MONTERA MIKROVÅGSUGNEN

INSTALLATION

1. Se till att allt förpackningsmaterial avlägsnas från luckans insida.
2. Vid upppackning, kontrollera att det inte finns synliga skador på ugnen, till exempel:
 - Felsittande lucka
 - Skadad lucka
 - Bucklor eller hål i luckan eller ugnsfönstret
 - Bucklor på ugnens insidaOm du upptäcker något av ovanstående, använd INTE ugnen.
3. Mikrovågsugnen väger 10.3 kg och ska stå på en vågrätt yta som klarar den vikten.
4. Placera ugnen på säkert avstånd från värmekällor och ånga.
5. Placera INTE föremål ovanpå ugnen.
6. Lämna minst 20 cm utrymme på sidorna och 30 cm fri höjd ovanför ugnen för att garantera korrekt ventilation.
7. Avlägsna INTE drivaxeln till glasplattan.
8. Liksom med andra apparater får barn endast använda produkten under uppsikt.
9. Se till att eluttaget är lätt att komma åt så att stickkontakten kan tas ut snabbt vid behov. Annars ska det gå att stänga av strömmen till enheten genom kretsbytare. I så fall måste gällande elsäkerhetsbestämmelser följas. Produkten ska installeras korrekt i ett jordat uttag med 1-fas växelström (230 V/50 Hz).
WARNING! PRODUKTEN MÅSTE VARA JORDAD!
10. Ugnen kräver 1,1 kVA för att användas. Rådgör helst med servicetekniker vid installation.

FÖRSIKTIGHET: Ugnen skyddas internt av en 250 V, 8 ampere säkring.

SPECIFIKATIONER

Strömförbrukning	220-240 V ~50 Hz, 1100 W
Uteffekt.....	700W
Driftfrekvens.....	2450 MHz
Yttre mått.....	454.5 x 261 x 353 mm
Ugnskapacitet	20 liter
Vikt exkl. förpackning.....	Ca. 10,3 kg
Ljudnivå	Lc < 55 dB (A)



Produkten är märkt enligt EU-direktiv 2012/19/EU om avfall som utgörs av eller innehåller elektrisk och elektronisk utrustning (WEEE).

Riktlinjen utgör ramverket för en europeisk giltighetsmärkning för retur och återvinning av WEEE.

MÅTT VID MONTERING

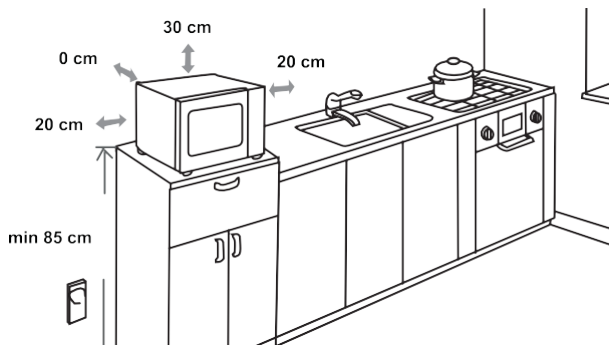

RADIOINTERFERENS

Mikrovågsugnar kan orsaka interferens på radio, TV eller liknande utrustning. Om interferens uppstår kan den avlägsnas eller minimeras genom att göra på följande sätt.

- Rengör ugnsluckan och tätningen.
- Ställ din radio, TV etc. så långt bort från mikrovågsugnen som möjligt.
- Använd en korrekt installerad antenn till radion, TV:n etc. för att få en så stark signal som möjligt.

**VI FÖRBEHÅLLER OSS RÄTTEN TILL ÄNDRINGAR
SOM INTE PÅVERKAR PRODUKTENS
FUNKTIONER.**

INNAN DU RINGER SERVICE

1. Om ugnen inte fungerar alls, om ingen information visas på displayen eller om displayen inte fungerar alls:
 - a) Kontrollera att ugnen är ansluten till elnätet. Försök att ta ut stickkontakten ur vägguttaget, vänta i 10 sekunder och ansluta den igen ordentligt.
 - b) Kontrollera att ingen säkring har gått. Om säkringen fungerar normalt, kontrollera att uttaget fungerar med andra apparater.
2. Om mikrovågsfunktionen inte fungerar:
 - a) Kontrollera om timern är inställd.
 - b) Kontrollera att luckan stängs ordentligt så att den går i lås. Annars startar inte mikrovågsfunktionen.
Om problemet inte åtgärdas genom dessa steg, kontakta närmaste behöriga serviceverkstad.

Produkt för hushållsbruk för uppvärmning av mat och dryck med hjälp av elektromagnetisk energi. Endast för inomhusbruk.

GARANTI OCH SERVICE

Om du behöver information eller om du får problem, kontakta Hisense kundtjänst i ditt land (du hittar telefonnumret i den globala garantibroschyren). Om det inte finns något kundtjänstcenter i ditt land kan du vända dig till din Hisense-återförsäljare eller kontakta serviceavdelningen för Hisense hushållsprodukter.

Endast för hushållsbruk!

VI HOPPAS ATT DU BLIR NÖJD MED DIN PRODUKT

Hisense

