

ES

**INSTRUCCIONES
DETALLADAS PARA EL
USO DEL FRIGORÍFICO
CON CONGELADOR**

Hisense

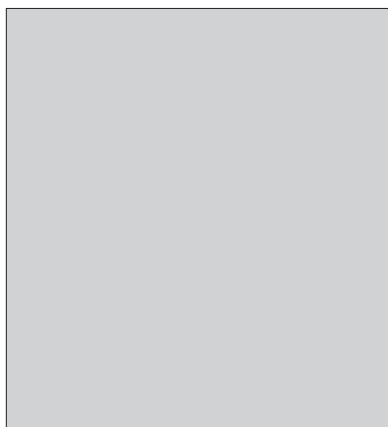
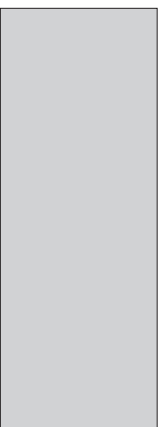
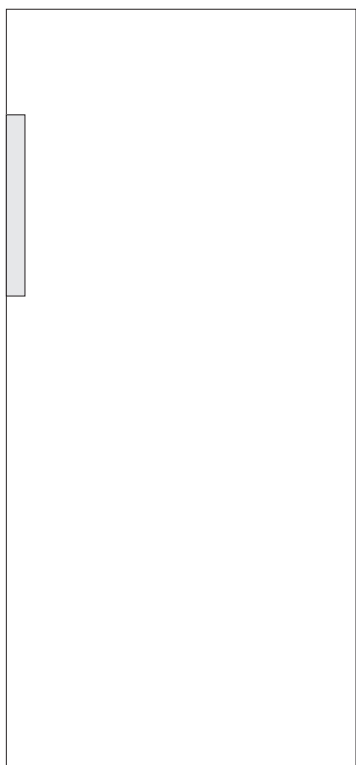
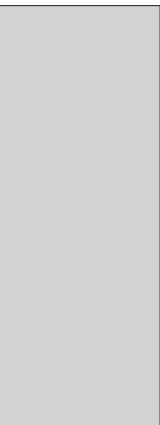

Le agradecemos la confianza que ha demostrado al comprar nuestro aparato. Deseamos que lo utilice con satisfacción.

El aparato está destinado exclusivamente al uso doméstico.

El refrigerador y congelador (en adelante: el aparato) consta de dos partes: la parte superior es un refrigerador y la parte inferior es un congelador. El refrigerador está destinado para el almacenamiento de alimentos frescos a temperaturas superiores a 0°C.

El congelador está diseñado para congelar alimentos frescos y para el almacenamiento a largo plazo de alimentos congelados (hasta un año, en función del tipo de alimento).

ÍNDICE

4 ADVERTENCIAS IMPORTANTES	INTRODUCCIÓN
7 CONSEJOS PARA HORRAR ENERGÍA EN APARATOS DE REFRIGERACIÓN Y CONGELACIÓN	
8 DESCRIPCIÓN DEL APARATO	DESCRIPCIÓN DEL APARATO
9 INSTALACIÓN Y CONEXIÓN	
11 CAMBIO DEL SENTIDO DE APERTURA DE LA PUERTA	
12 MANDO DEL APARATO	
14 EQUIPAMIENTO INTERIOR DEL APARATO	
18 RECOMENDACIONES PARA LA DISTRIBUCIÓN DE ALIMENTOS EN EL APARATO	
19 ALMACENAMIENTO DE ALIMENTOS EN EL REFRIGERADOR	ALMACENAMIENTO CONGELACIÓN DE ALIMENTOS
21 ALMACENAMIENTO DE ALIMENTOS EN EL CAJÓN FRESHZONE	
22 CONGELACIÓN Y CONSERVACIÓN DE ALIMENTOS CONGELADOS 22 Procedimiento de congelación 22 Advertencias importantes sobre la congelación de alimentos frescos 23 Almacenamiento de alimentos congelados industrialmente 23 Tiempo de almacenamiento de alimentos congelados 23 Descongelar alimentos congelados	
24 DESCONGELAR EL APARATO	
25 LIMPIEZA DEL APARATO	
27 SOLUCIÓN DE PROBLEMAS	
29 INFORMACIÓN SOBRE EL RUIDO DEL APARATO	OTRO

ADVERTENCIAS IMPORTANTES



Este aparato puede ser utilizado por niños de más de 8 años y por personas con discapacidad física, motriz o mental o por personas que carecen de experiencias o conocimientos necesarios, pero sólo bajo supervisión adecuada y con tal de que hayan recibido instrucciones sobre el uso seguro del aparato y sobre los riesgos del uso inadecuado. Los niños no deben jugar con el aparato. Los niños no deben limpiar el aparato o efectuar en él operaciones de mantenimiento sin supervisión adecuada.

Antes de conectar el aparato lea detenidamente las instrucciones de uso. Las instrucciones describen el aparato y su uso correcto y seguro. Las instrucciones son adaptadas a varios tipos/modelos de aparatos, por eso pueden incluir también algunos ajustes o equipamiento de los que su aparato no dispone.

Quite el embalaje que protege el aparato o algunas de sus partes durante el transporte.

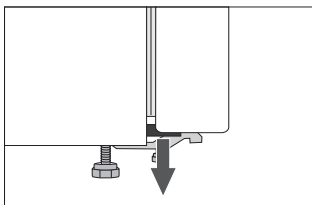

En las esquinas de las puertas (en aparatos de libre instalación) o en la caja del aparato (en aparatos integrables) están instalados los separadores. Retírelos e inserte en las ranuras los tapones suministrados (sólo en algunos modelos).

Antes de conectarlo a la red eléctrica el aparato debe estar colocado en posición vertical durante 2 horas. De este modo disminuye la posibilidad de un funcionamiento incorrecto debido al impacto del transporte sobre el sistema de refrigeración.

La conexión del aparato a la red eléctrica y la puesta a tierra deben ser efectuadas según las normas y reglamentos vigentes.

En el aparato no almacene sustancias explosivas como por ej. latas de aerosol con propelente inflamable.

El aparato no debe ser utilizado al aire libre ni debe ser expuesto a la lluvia.

Antes de proceder a la limpieza desconecte el aparato de la corriente eléctrica (saque el cable de conexión de la caja de enchufe).

Si el cable de conexión está deteriorado, debe ser reemplazado por el fabricante, por su servicio de asistencia técnica o por un técnico especializado.

Si el aparato va a estar fuera de uso por un período prolongado de tiempo, apáguelo con el botón correspondiente y desconéctelo de la red eléctrica. Vacíe, descongele y limpie el aparato. Deje la puerta entreabierta.

Si la iluminación LED no funciona, llame un técnico de servicio. ¡No intente realizar la reparación de la iluminación LED usted mismo, ya que existe peligro de contacto con alta tensión!

Para proteger el medio ambiente lleve el aparato obsoleto a un centro autorizado de recogida de electrodomésticos.

Para el embalaje utilizamos materiales amables con el medio ambiente, que pueden ser transformados, depositados o destruidos sin daños para el medio ambiente.

La placa descriptiva con datos básicos sobre el aparato se halla en su interior. Si el texto en la placa descriptiva está escrito en una lengua que no le conviene, puede cambiarla con la placa adjunta.

¡ADVERTENCIA! Los orificios de ventilación deben estar siempre limpios y libres de obstáculos.

¡ADVERTENCIA! Para el descongelamiento no utilice utensilios mecánicos o métodos que no sean recomendados por el fabricante.

¡ADVERTENCIA! Al colocar, limpiar o eliminar el aparato no se debe dañar el aislamiento o las partes del sistema de refrigeración. De este modo se puede evitar la polución del medio ambiente.

¡ADVERTENCIA! En el interior del aparato no se debe utilizar dispositivos eléctricos, excepto los autorizados por el fabricante del electrodoméstico.



Este símbolo en el aparato o en su embalaje indica que no debe ser manejado como un residuo casero ordinario. El aparato debe ser llevado a un centro de recolección autorizado para residuos eléctricos y procesamiento de equipos electrónicos. De este modo se puede evitar los impactos negativos en el medio ambiente y en la salud de la gente que podrían aparecer si el aparato fuese eliminado de una manera incorrecta. Para obtener información detallada sobre la eliminación y el procesamiento del producto, por favor póngase en contacto con el organismo municipal competente a cargo de la gestión de residuos, el servicio de eliminación de residuos o la tienda donde adquirió el producto.

CONSEJOS PARA HORRAR ENERGÍA EN APARATOS DE REFRIGERACIÓN Y CONGELACIÓN

- Instale el aparato como se especifica en el manual de instrucciones.
- No abra la puerta con más frecuencia de lo necesario.
- De vez en cuando asegúrese de que la circulación de aire debajo del aparato no esté obstruida.
- El condensador en la pared trasera debe mantenerse limpio (véase el capítulo Limpieza del aparato).
- Si la junta está dañada o no proporciona un sellado perfecto por otras razones, cámbiela tan pronto como sea posible.
- Guarde los alimentos en recipientes bien cerrados o en un embalaje adecuado.
- Antes de colocar alimentos en el aparato enfrielos a temperatura ambiente.
- Descongele los alimentos congelados en el compartimento del refrigerador.
- Retire algunos de los cajones del compartimento del congelador como se describe en el manual de instrucciones, con el fin de poder usar de todo el interior.
- Descongele el congelador convencional cuando haya una capa de aproximadamente 3-5 milímetros de escarcha o hielo acumulada en las superficies refrigeradas.
- Los estantes y los alimentos deben estar dispuestos de manera uniforme para no perturbar la circulación del aire (atenerse a la distribución recomendada de alimentos descrita en las instrucciones).
- Cerciórese de no tapar las ranuras del ventilador en los aparatos provistos de este dispositivo.
- Si no necesita el ventilador o el ionizador, apáguelos para reducir el consumo de energía.

DESCRIPCIÓN DEL APARATO

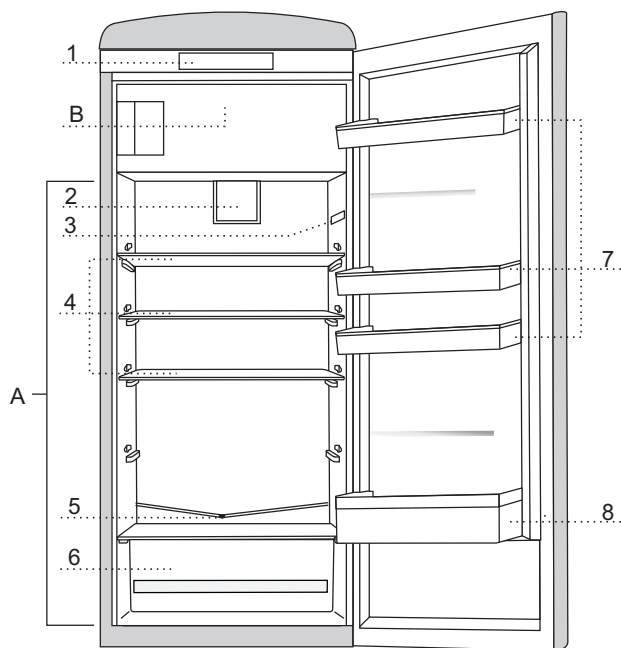

A Refrigerador

B Congelador

- 1 Unidad de mando
- 2 Ventilador
- 3 Iluminación LED del interior del refrigerador
- 4 Estante del refrigerador (ajustable en altura)
- 5 Canaleta de salida de agua descongelada
- 6 Cajón para fruta y verdura (CrispZone) con regulador de humedad
- 7 Contenedor de la puerta del refrigerador - ajustable en altura
- 8 Contenedor para botellas

- El equipamiento interior puede variar de un modelo a otro.
- Los cajones están protegidos contra la extracción. Para quitar un cajón del aparato, tire de él hasta el bloqueo, luego levántelo en la parte delantera y extráigalo.

INSTALACIÓN Y CONEXIÓN

SELECCIÓN DEL LUGAR

- Coloque el aparato en un ambiente seco y bien aireado. El aparato funciona correctamente a temperatura ambiente, indicada en el cuadro abajo. La clase está indicada en la placa descriptiva.

Clase	Temperatura
SN (subnormal)	de +10°C a +32°C
N (normal)	de +16°C a +32°C
ST (subtropical)	de +16°C a +38°C
T (tropical)	de +16°C a +43°C

Advertencia: Instale el electrodoméstico en un local suficientemente grande. Debe contar con 1 m³ de espacio por 8 g de líquido de refrigeración. La cantidad del refrigerante está indicada en la placa descriptiva en el interior del aparato.

INSTALACIÓN DEL APARATO

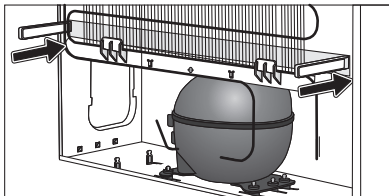
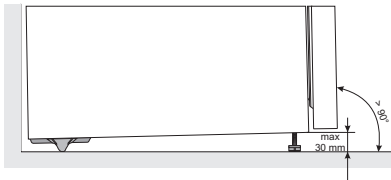

La instalación del aparato debe ser realizada por dos personas al menos para evitar cualquier lesión física o daños en el aparato.

- El aparato debe estar correctamente nivelado y colocado sobre una base sólida. En la parte delantera del aparato hay pies ajustables por medio de los cuales se puede nivelar el aparato. En la parte trasera hay ruedecillas que facilitan la colocación del aparato (existen sólo en algunos modelos).
- La distancia entre el aparato y el módulo instalado encima debe ser de 5 cm como mínimo para asegurar el enfriamiento adecuado del condensador.
- El aparato se suministra con dos espaciadores que se deben instalar en la parte inferior de la caja para evitar que se empuje el aparato demasiado cerca de la pared. También se puede instalar el aparato sin separadores, sin embargo esto puede aumentar el consumo de energía.

- El aparato no debe estar expuesto al sol directo ni colocado cerca de fuentes de calor. Si esto no se puede evitar, instale un panel de aislamiento.
- El aparato puede estar colocado aisladamente o al lado de un módulo o de una pared. Considere el espacio libre necesario para la apertura de la puerta para poder sacar los cajones y los estantes (véase la figura de instalación).

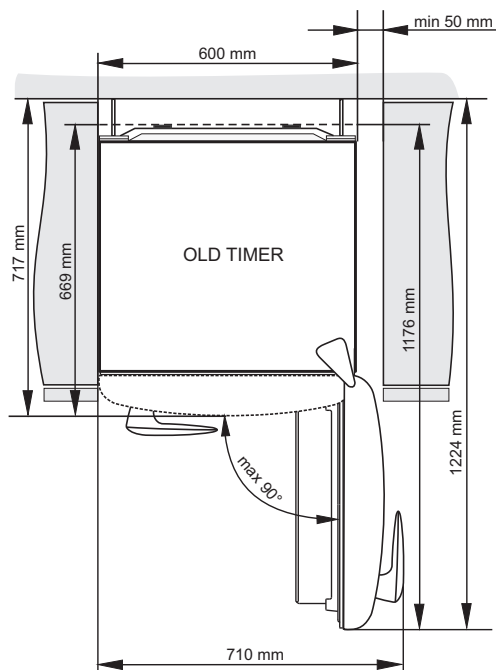

CONEXIÓN DEL APARATO

- Conecte el aparato a la red eléctrica por medio del cable de conexión. La caja de enchufe debe estar provista de un contacto de tierra (enchufe de seguridad). En la placa descriptiva están indicadas la tensión y la frecuencia nominal del aparato.
- El enchufe macho de conexión debe ser conectado solamente a un enchufe hembra de las características técnicas del enchufe macho en materia. En este equipo el enchufe corresponde al tipo Schuko.
- La conexión del aparato a la red eléctrica y la puesta a tierra deben ser efectuadas según las normas y reglamentos vigentes. El aparato puede subir breves variaciones de tensión que no deben superar los límites de -6 y +6%.

CAMBIO DEL SENTIDO DE APERTURA DE LA PUERTA



En los aparatos OLD TIMER el cambio del sentido de apertura de la puerta no es posible.

CAMBIO DEL SENTIDO DE APERTURA DE LA PUERTA DEL RECINTO CONGELADOR

1. Desatornille la lengüeta A y la bisagra de la puerta B del recinto congelador y quite la puerta C.
2. Gire la puerta de 180° y muévala hacia el otro lado del recinto congelador. Luego atornille la lengüeta A y la bisagra B en el otro lado del recinto.
3. Coloque los tapones en los orificios que han quedado abiertos después de cambiar el sentido de apertura de la puerta.
4. Controle la junta de la puerta. Si no sienta bien, quítela y gírela de 180°.

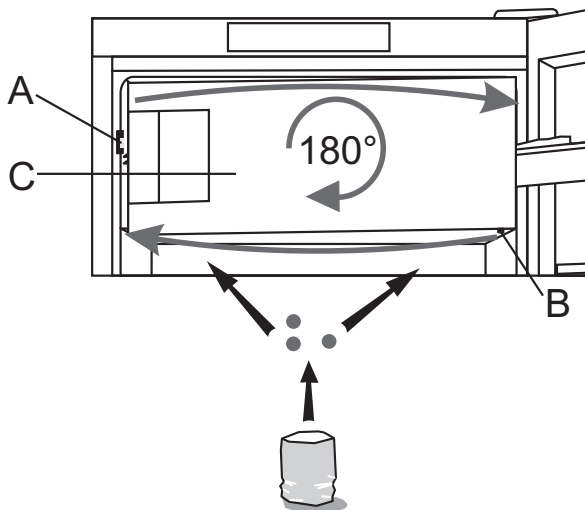

MANDO DEL APARATO

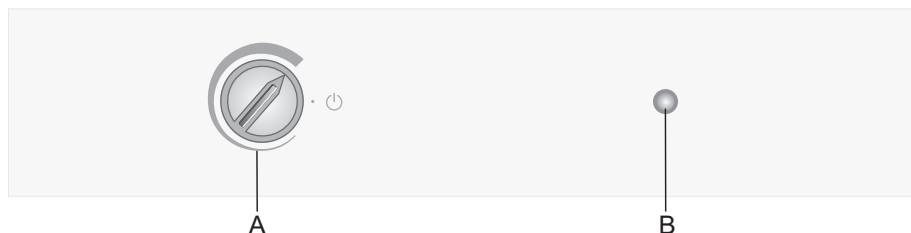

A Botón de ajuste de temperatura y de puesta en marcha/paro del aparato

B Botón de puesta en marcha de la iluminación

PUUESTA EN MARCHA/PARO DEL APARATO

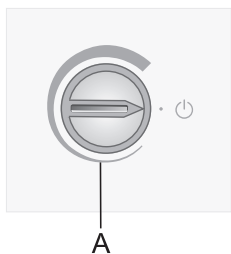

Puesta en marcha: gire el botón **A** en el sentido de agujas de reloj.

Paro: gire el botón **A** hacia atrás hasta que la flecha se halle a nivel del símbolo  (atención: el aparato sigue conectado a la corriente eléctrica).

AJUSTE DE TEMPERATURA EN EL APARATO

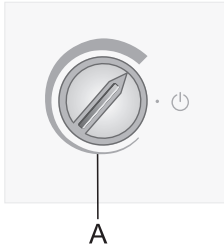
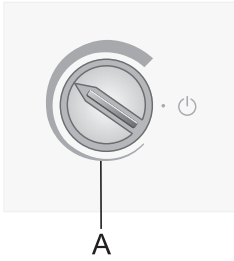

- La temperatura deseada puede ser ajustada girando el botón **A** en el sentido de agujas de reloj, es decir a la derecha.
- Los cambios de la temperatura ambiente influyen en la temperatura dentro del aparato. De acuerdo con ello ajuste el botón **A**. Las posiciones hacia **la parte más gruesa del símbolo** indican temperaturas más bajas en el aparato (más frío), las posiciones hacia **la parte más fina del símbolo** indican temperaturas más alta (más caliente).
- Si la temperatura en el local donde está colocado el aparato es inferior a 16°C, es aconsejable ajustar el botón del termostato hacia **parte más gruesa del símbolo**.

EQUIPAMIENTO INTERIOR DEL APARATO

(*el equipamiento depende del modelo)

ESTANTE

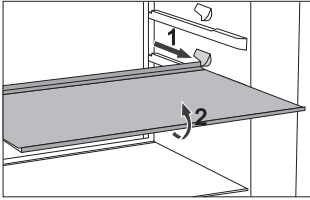

- Para facilitar el acceso a los alimentos y para más claridad, los estantes pueden ser sacados parcialmente hacia afuera.
- Puede disponer los estantes como mejor le convenga sirviéndose de las guías en el interior del refrigerador.

Para sacar un estante del refrigerador, tire de él hasta el punto en el cual que se detiene por la guía. Luego levante ligeramente la parte frontal y tire hasta sacarlo completamente. Almacene los alimentos perecederos en la parte posterior del estante donde la temperatura es más baja.

REJILLA PORTABOTELLAS*

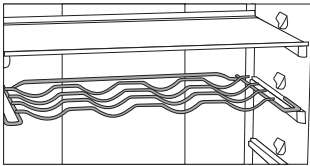

- Algunos modelos disponen de una rejilla portabotellas. Está protegida para que no pueda ser sacada involuntariamente. Sólo puede retirarla cuando se encuentre vacía levantándola ligeramente en la parte posterior y tirándola hacia sí. Debe estar colocada de modo que las botellas no estorben el cierre de la puerta. La carga máxima del soporte es de 9 botellas de 0,75l o sea de un total de 13 kg - véase la placa en la pared interior derecha del aparato.
- Las latas también se pueden colocar en la rejilla portabotellas (de manera longitudinal o transversal).

ALMOHADILLA ELÁSTICA PARA BOTELLAS*

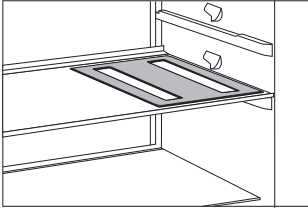

- Algunos modelos cuentan con una almohadilla elástica en la cual se pueden colocar las botellas o latas.
- La almohadilla también se puede utilizar como un salvamanteles para ollas calientes.

CRISPZONE - CAJÓN PARA FRUTA Y VERDURA CON CONTROL DE HUMEDAD

- El cajón en la parte inferior del refrigerador es para el almacenamiento de frutas y verduras. Proporciona humedad y evita que los alimentos se sequen. Almacene los alimentos en el embalaje adecuado para evitar que emitan o tomen olores. El cajón tiene integrado un regulador de humedad que permite el ajuste de humedad dependiendo de la cantidad de alimentos almacenados.

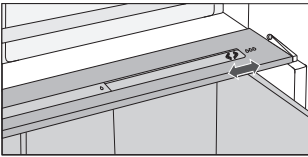

En caso de cantidades más pequeñas de alimentos: empuje el control deslizante hacia la derecha.

En caso de grandes cantidades de alimentos: empuje el control deslizante hacia la izquierda.

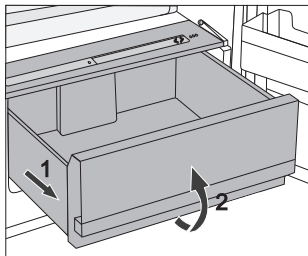

- Para sacar el cajón:
 - Tire del cajón hasta donde pueda.
 - Después levante la parte frontal y saque el cajón completamente.

LADO INTERIOR DE LA PUERTA DEL REFRIGERADOR

En la puerta del refrigerador hay compartimentos (estantes o contenedores) para almacenar queso, mantequilla, huevos, yogur y otros paquetes más pequeños, tubos, latas, etc. En la parte inferior de la puerta hay un estante para botellas.

CONTENEDORES AJUSTABLES DE LA PUERTA

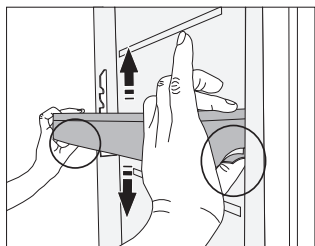

La altura de los contenedores/estantes de la puerta se puede ajustar a sus preferencias sin tener que sacarlos del electrodoméstico. Presione las lengüetas a ambos lados y mueva el contenedor/estante hacia arriba o hacia abajo.

Para sacar un contenedor del aparato, levántelo hasta donde pueda y tire de él.

RECIPIENTE DE ALMACENAMIENTO (MULTIBOX)*

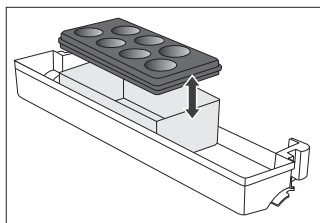

- El recipiente **MultiBox** ofrece una manera conveniente para el almacenamiento de alimentos con un olor fuerte o picante, por ejemplo, quesos madurados o quesos azules, salchichas, cebollas, mantequilla, etc.
- La tapa de silicona proporciona un sello hermético que evita que la comida se seque y el olor se extienda por todo el compartimento refrigerador.

- La tapa de silicona también se puede utilizar como huevera o cubitera.
- Si la tapa flexible se utiliza como huevera, colóquela directamente en la parte inferior del compartimento de la puerta y utilice la parte inferior abierta del recipiente MultiBox para almacenar alimentos en paquetes más pequeños: patés, mermeladas, tubos más pequeños, etc.

VENTILADOR*

- El ventilador contribuye a la mejor distribución de temperaturas, facilita el enfriamiento y reduce la formación del condensado en las superficies internas del aparato.
- La puesta en marcha del ventilador es aconsejada como función adicional en casos de:
 - temperatura ambiente elevada (superior a los 30°C),
 - alto nivel de humedad o si el condensado se forma en los estantes,
 - al introducir cantidades más grandes de alimentos en el refrigerador (enfriamiento rápido).

Advertencia: Cuando el ventilador está activado, el consumo de energía aumenta, la temperatura en el refrigerador baja e indirectamente cambia también aquella en el congelador. Si quiere mantener la misma temperatura de antes de la activación del ventilador, le aconsejamos girar el botón **A** hacia la parte menos gruesa del símbolo.

El ajuste de temperatura en el refrigerador influye directamente en la temperatura en el congelador.

Puesta en marcha/paro del ventilador

Puesta en marcha =  Paro = **0**

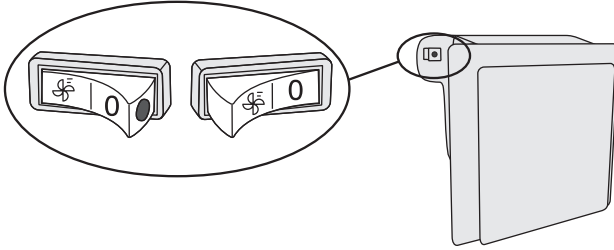

Cuando el ventilador y el ionizador están activados, el punto rojo está encendido en el interruptor.

RECOMENDACIONES PARA LA DISTRIBUCIÓN DE ALIMENTOS EN EL APARATO

Secciones del refrigerador:

- **Parte superior:** alimentos enlatados, pan, vino, pastelería, etc.
- **Parte media:** productos lácteos, platos preparados, postres, refrescos, cerveza, alimentos cocinados, etc.
- **Parte inferior:** carne, productos cárnicos, charcutería;
- **Cajón para fruta y verdura:** fruta fresca, verduras, ensaladas, verduras de raíz, patatas, cebollas, ajos, tomates, frutas tropicales, chucrut, nabos, etc.

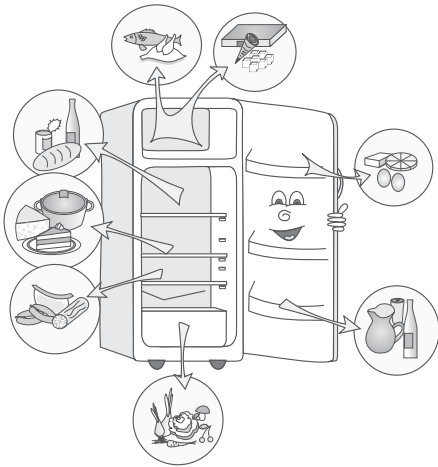

Secciones en la puerta del compartimiento refrigerador:

- **Contenedores superiores/del medio de la puerta:** huevos, mantequilla, queso, etc.
- **Compartimentos en la parte inferior de la puerta:** bebidas, latas, botellas, etc.

Secciones del congelador:

- congelación, conservación de alimentos congelados (véase el capítulo Congelación y conservación de alimentos congelados).

ALMACENAMIENTO DE ALIMENTOS EN EL REFRIGERADOR

ADVERTENCIAS IMPORTANTES PARA EL ALMACENAMIENTO DE ALIMENTOS



El uso correcto del electrodoméstico, el embalaje apropiado, el mantenimiento de la temperatura adecuada y el cumplimiento de las normas de higiene alimentaria tienen un impacto decisivo en la calidad de la conservación de los alimentos.

Tenga en cuenta las fechas de caducidad de los alimentos que se especifican en el envase.

Los alimentos almacenados en el refrigerador deben mantenerse en recipientes cerrados o en el embalaje apropiado para evitar que emitan o reciban olores.

No almacene sustancias inflamables, volátiles y explosivos en el refrigerador.

Las botellas con alto contenido de alcohol deben estar perfectamente cerradas y almacenadas en posición vertical.

Algunas soluciones orgánicas, aceites esenciales de las cáscaras del limón y de naranja, ácido de la mantequilla, etc. pueden dañar las superficies de plástico en caso de un contacto prolongado, causando daño y la caducidad prematura de estos materiales.

El olor desagradable advierte sobre la falta de limpieza del electrodoméstico o sobre contenidos vencidos (consulte Limpieza del electrodoméstico).

Si va a irse de su casa por un período más largo de tiempo retire los alimentos perecederos del refrigerador.

TIEMPO DE ALMACENAMIENTO DE ALIMENTOS

Tiempo de almacenamiento recomendado en el refrigerador

Tipo de alimento:	Tiempo
huevos, adobos, carne ahumada	hasta 10 días
queso	hasta 10 días
tubérculos	hasta 8 días
mantequilla	hasta 7 días
postres, frutas, alimentos listos para el consumo, trozos de carne cruda	hasta 2 días
pescado, carne cruda picada, mariscos	hasta 1 día

ALMACENAMIENTO DE ALIMENTOS EN EL CAJÓN FRESHZONE

En el cajón FreshZone los alimentos se quedan frescos más tiempo que en un refrigerador normal, conservando su gusto y valores nutricionales.

La podredumbre y la pérdida de masa disminuyen, por eso la fruta y las verduras se quedan más frescas y naturales. El cajón debe estar completamente cerrado para asegurar un funcionamiento óptimo.

- Al comprar alimentos debe cerciorarse de que estén frescos, ya que de ese factor depende su calidad y duración.
- Los alimentos deben estar guardados en recipientes cerrados o en embalajes apropiados para evitar que emitan o reciban olores y humedad.
- Saque el alimento del cajón 30-60 min antes de utilizarlo para que pueda desarrollar su aroma y sabor a temperatura ambiente.
- Los alimentos sensibles a bajas temperaturas no deben estar almacenados en el cajón **FreshZone**: piñas, aguacates, plátanos, olivas, patatas, berenjenas, pepinos, alubias, pimientos, melones, sandías, calabazas, etc.

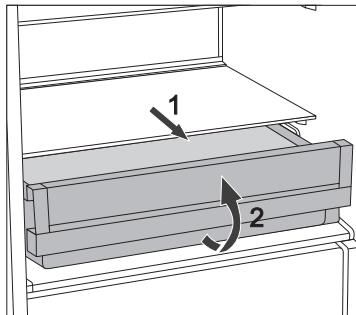

- Para sacar el cajón:
 - saque el cajón hasta el bloqueo
 - levántelo en la parte frontal y sáquelo completamente.

CONGELACIÓN Y CONSERVACIÓN DE ALIMENTOS CONGELADOS

PROCEDIMIENTO DE CONGELACIÓN



La cantidad máxima de alimentos frescos que puede ser introducida en el congelador al mismo tiempo está indicada en la placa descriptiva. Si la cantidad de alimentos es más grande, eso tiene un impacto negativo sobre la calidad de congelación y la calidad de alimentos ya congelados.

- 24 horas antes de poner los alimentos frescos a congelar, active la congelación intensiva:
 - gire el botón **A** hacia la parte más gruesa del símbolo;

Los alimentos frescos no deben tocar los envueltos ya congelados.

- Para congelar menores cantidades de alimentos (1-2 kg) la congelación intensiva no es necesaria.
- Una vez terminada la congelación, gire el botón **A** a la posición deseada.

ADVERTENCIAS IMPORTANTES SOBRE LA CONGELACIÓN DE ALIMENTOS FRESCOS



Congele sólo alimentos que soportan bien la congelación. Los alimentos deben ser frescos y de buena calidad.

Utilice embalaje y método de embalaje apropiado para cada alimento.

El embalaje debe ser estanco al agua y al aire para evitar que los alimentos se sequen o pierdan vitaminas.

Marque en el embalaje el tipo y la cantidad de alimento envasado y la fecha de congelación.

Es importante que los alimentos sean congelados lo más rápidamente posible, por eso los envases deben ser pequeños. Los alimentos deben estar fríos antes de congelarlos.

ALMACENAMIENTO DE ALIMENTOS CONGELADOS INDUSTRIALMENTE

- Al almacenar y utilizar alimentos congelados, observar las instrucciones del fabricante. La temperatura y la fecha de caducidad se indican en el envase.
- Sólo escoja alimentos con el embalaje intacto almacenados en congeladores a temperaturas iguales o inferiores a -18°C .
- No compre alimentos cubiertos de escarcha ya que esto indica que han sido parcialmente descongelados varias veces y que son de calidad inferior.
- Proteja los alimentos de la descongelación durante el transporte. En caso de un aumento de la temperatura, el tiempo de almacenamiento será más corto y la calidad se deteriorará.

TIEMPO DE ALMACENAMIENTO DE ALIMENTOS CONGELADOS

Tiempo de almacenamiento recomendado en el congelador

Tipo de alimento:	Tiempo
fruta, carne de res	de 10 a 12 meses
verduras, carne de ternera, aves de corral	de 8 a 10 meses
venado	de 6 a 8 meses
cerdo	de 4 a 6 meses
carne picada	4 meses
pan, pastelería, comidas listas para comer, carne magra	3 meses
entrañas	2 meses
salchicha ahumada, pescado graso	1 mes

DESCONGELAR ALIMENTOS CONGELADOS

El congelamiento de la comida no mata los microorganismos. Después de que la comida se descongela o se derrite, las bacterias se reactivan y los alimentos se descomponen rápidamente. Utilice el alimento descongelado total o parcialmente en el menor tiempo posible. La descongelación parcial disminuye el valor nutritivo de los alimentos, especialmente en las frutas, verduras, y alimentos listos para el consumo.

DESCONGELAR EL APARATO

DESCONGELAMIENTO AUTOMÁTICO DEL REFRIGERADOR

El refrigerador no necesita descongelamiento porque el hielo de la pared trasera interior se descongela automáticamente.

Cualquier hielo acumulado se funde cuando la unidad compresora está inactiva. Las gotas fluyen a través de una abertura en la pared posterior del refrigerador en una bandeja montada encima del compresor, desde la cual se evaporarán.

Si se forma una capa excesiva de escarcha en la pared trasera del interior del refrigerador (3-5 mm), apague el aparato y descongele el aparato manualmente.

DESCONGELAMIENTO DEL CONGELADOR CONVENCIONAL

- Descongele el congelador convencional cuando en las superficies enfriadas se forma una capa de escarcha de 3-5 mm.
- 24 horas antes de descongelar el aparato active la congelación intensiva para asegurar el enfriamiento adicional de los alimentos (véase el capítulo Procedimiento de congelación).

Una vez transcurrido este tiempo, saque los alimentos del congelador y protéjalos para prevenir que se descongelen parcialmente.

- Pare el aparato (véase el capítulo Puesta en marcha/paro) y saque el cable de conexión de la toma de corriente.
- Al descongelar no utilice vaporizadores de descongelación puesto que puedan fundir las partes de plástico o perjudicar la salud.
- Tampoco utilice un cuchillo u objetos afilados, ya que podría dañar el sistema de refrigeración.
- Para acelerar el descongelamiento puede colocar un recipiente con agua caliente en el estante de vidrio.
- Limpie y seque el interior del aparato (véase el capítulo Limpieza).
- Antes de volver a poner los alimentos congelados en el aparato, ponga en marcha el aparato y seleccione el ajuste deseado.

LIMPIEZA DEL APARATO

Antes de limpiar el aparato, desenchúfelo de la red eléctrica - (véase el capítulo Puesta en marcha/paro) y saque el cable de conexión de la toma de corriente.

- Utilice **un paño suave** para limpiar todas las superficies. Los limpiadores que contengan **sustancias abrasivas, ácidos o disolventes** no son adecuados para la limpieza, ya que pueden dañar la superficie

Limpe el **exterior** del aparato con agua o con una solución suave de detergente. Las superficies revestidas de laca y las superficies de aluminio se pueden limpiar con agua tibia a la que se ha añadido un detergente suave. El uso de detergentes con bajo contenido de alcohol está permitido (por ejemplo, limpiadores de ventanas). No utilice limpiadores que contengan alcohol para la limpieza de materiales plásticos.

El **interior** del aparato se puede limpiar con agua tibia a la que se puede añadir un poco de **vinagre**.

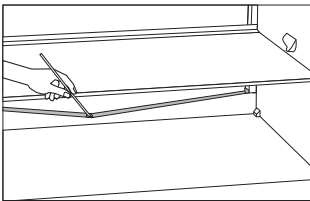

- Debajo del panel de refrigeración que enfría el interior del refrigerador hay un conducto y una abertura por la que pasa el agua del hielo descongelado. El conducto y la abertura no deben estar obstruidos. Inspeccione con frecuencia y limpie si es necesario (por ejemplo, con una pajita de plástico).
- Debajo del panel de refrigeración que enfría el interior del refrigerador hay un conducto y una abertura por la que pasa el agua del hielo descongelado. El conducto y la abertura no deben estar obstruidos. Inspeccione con frecuencia y limpie si es necesario (por ejemplo, con una pajita de plástico).
- La acumulación de escarcha de 3-5 mm de espesor aumentará el consumo de energía. Por lo tanto debe ser quitada regularmente. No utilice objetos afilados, disolventes o aerosoles.

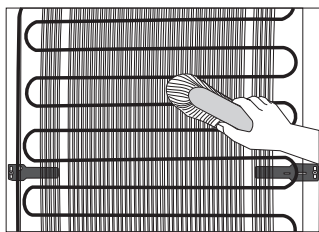

- El **condensador** montado en la parte exterior trasera debe estar siempre limpio, libre de polvo o depósitos del humo de cocina. De vez en cuando quite el polvo con un cepillo suave no metálico o con la aspiradora.
- Después de la limpieza ponga en marcha el aparato e introduzca los alimentos.

SOLUCIÓN DE PROBLEMAS

Problema:	Causa o solución:
El electrodoméstico está conectado a la red eléctrica, pero no funciona.	<ul style="list-style-type: none">• Asegúrese de que haya tensión en la toma de corriente y de que el electrodoméstico esté encendido.
El sistema de refrigeración funciona de forma continua durante un largo periodo de tiempo:	<ul style="list-style-type: none">• La temperatura del medio ambiente es demasiado alta.• La puerta se abre con demasiada frecuencia o por demasiado tiempo.• La puerta no cierra correctamente (posibles impurezas en el sello, puerta desalineada, sello dañado, etc.).• Exceso de alimentos frescos que se guardaron al mismo tiempo.• Sensor en el refrigerador (A) bloqueado por la comida fresca. Asegúrese de que el aire circule alrededor del sensor (sólo en algunos modelos).• Compresor insuficiente y refrigeración del condensador. Compruebe la circulación de aire detrás del electrodoméstico y limpie la unidad condensadora.
La acumulación excesiva de escarcha en la pared trasera del interior del refrigerador puede ser el resultado de lo siguiente:	<ul style="list-style-type: none">• La puerta se abre con demasiada frecuencia o por demasiado tiempo.• Colocación de comida caliente en el refrigerador.• Alimentos en contacto con la pared interior trasera del refrigerador.• Mal sellado de la puerta.• Si la junta está sucia o dañada, limpiarla o reemplazarla.
Acumulación de hielo o la escarcha en la pared trasera del interior del refrigerador puede ser el resultado de lo siguiente:	<ul style="list-style-type: none">• La puerta se abre con demasiada frecuencia o por demasiado tiempo.• La puerta no está bien cerrada.• Mal sellado de la puerta.• Si la junta está sucia o dañada, limpiarla o reemplazarla.
Condensación (rocío) en el estante sobre los cajones:	<ul style="list-style-type: none">• Se trata de un fenómeno transitorio que no se puede evitar por completo en los periodos de alta temperatura ambiente y de humedad. Esto disminuye cuando la temperatura y la humedad se normalizan. Recomendamos limpiar los cajones con más frecuencia y secar las gotas de vez en cuando.• Abra el deslizador de control de humedad.• Coloque la comida en bolsas u otros envases herméticos.
Fuga de agua del refrigerador:	<ul style="list-style-type: none">• Apertura de descarga de agua obstruida o agua que gotea a través del conducto de agua.• Limpie la abertura obstruida, por ejemplo utilizando una pajita de plástico.• Si se acumula una gruesa capa de hielo, descongele el electrodoméstico manualmente (ver Descongelar el aparato).

Problema:	Causa o solución:
La iluminación LED no funciona:	<ul style="list-style-type: none">• Si la iluminación LED no funciona, llame a un técnico de servicio.• ¡No intente realizar la reparación de la iluminación LED usted mismo, ya que existe peligro de contacto con alta tensión!

Si ninguna de las instrucciones anteriores soluciona el problema, llame el servicio técnico autorizado más cercano e indique el tipo, el modelo y el número de serie que se encuentran en la placa descriptiva en el interior del aparato.

INFORMACIÓN SOBRE EL RUIDO DEL APARATO

La refrigeración en los refrigeradores y congeladores es posible gracias a un sistema de enfriamiento que incluye también un compresor (y un ventilador en algunos aparatos) que generan algo de ruido. El nivel de ruido depende de la instalación, del uso adecuado y de la edad del aparato.

- **Después de poner el aparato en marcha**, el funcionamiento del compresor o el sonido del flujo de líquido puede ser un poco más fuerte. Esto no es un signo de mal funcionamiento y no afectará la vida útil del aparato. Con el tiempo y utilizando el aparato el ruido disminuye.
- De vez en cuando **ruidos inhabituales o bastante fuertes** aparecen durante el funcionamiento del aparato, lo que se debe a una instalación inadecuada:
 - El aparato debe estar correctamente nivelado y colocado sobre una base sólida.
 - El aparato no debe tocar la pared ni los elementos vecinos.
 - Cerciórese de que los accesorios estén en el lugar previsto y que el tintineo no esté causado por las latas que se toquen.
- El electrodoméstico puede generar temporalmente más ruido por una mayor carga de trabajo en el sistema de refrigeración cuando la puerta se abre con más frecuencia o durante más tiempo, cuando se introduce una gran cantidad de alimentos frescos o cuando se activan las funciones intensivas de congelación o enfriamiento.

NOS RESERVAMOS EL DERECHO A CAMBIOS QUE NO INFLUYEN EN LA FUNCIONALIDAD DEL APARATO.

Hisense UK Ltd

Unit 2 Meadow Court Millshaw Lane Leeds, West Yorkshire, LS11 8LZ,
United Kingdom

Hisense France SAS

161 rue de la belle étoile, 95700 Roissy en France, France

Hisense Germany GmbH

Prinzenallee 11-13, 40549, Düsseldorf, Germany

Hisense Italia SRL

Via Montefeltro, 6/A 20156 Milano, Italia

Hisense Iberia S.L

Ronda Auguste y Louis Lumiere, 23 Nave 12
Edificio Lumiere - Parque Tecnológico 46980 Paterna (Valencia), España

Hisense Czech s.r.o.

U Nové Hospody 1164/4, 301 00 Plzeň , Czech Republic

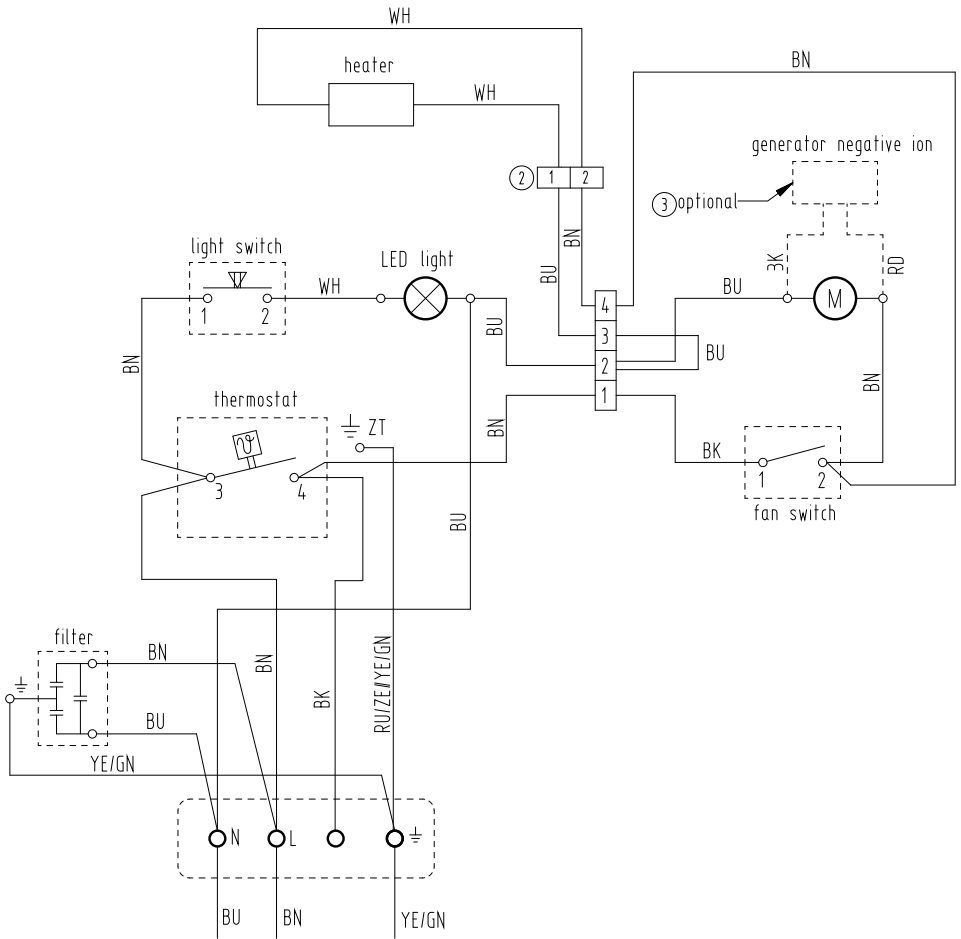

COOLER 4* FS600 HSN



794214

es (01-19)