

# Hisense

## ***MANUAL DEL USUARIO***

Lea el manual detenidamente para entender su contenido en totalidad antes de manipular su TV por primera vez.

***Español***

### **Aviso importante**

Los párrafos que inician con el símbolo  indican instrucciones importantes, consejos o condiciones para los siguientes ajuste.

 **Por su propia seguridad y máximo rendimiento de su TV, lea detenidamente las instrucciones de seguridad antes de realizar cualquier operación.**

Hisense no garantiza el funcionamiento y rendimiento de dispositivos periféricos producidos por otros fabricantes. No es nuestra responsabilidad cualquier daño o afectación que surja a partir de la operación y/o rendimiento del uso de tales dispositivos periféricos de otros fabricantes.

Es posible que se solicite autorización para reproducir o grabar contenido en este o cualquier otro dispositivo, conforme a las disposiciones de derechos de autor en dicho contenido. Es responsabilidad del usuario garantizar que su uso de este o cualquier otro dispositivo cumplan con las leyes y estatutos aplicables en cuanto a derechos de autor en su respectivo país. Si corresponde, comuníquese con el propietario de los derechos de autor sobre el contenido que desea reproducir o grabar.

El índice/Glosario explica ciertos términos utilizados en este manual y el menú del TV.

**Lea estas instrucciones.**

**Siga todas las instrucciones.**

**Tenga en cuenta las advertencias.**

**Conserve estas instrucciones.**

Reservados todos los derechos.



### Instrucciones de seguridad

Para garantizar la seguridad y utilizar adecuadamente este producto, siempre tenga en cuenta las siguientes precauciones a fin de evitar situaciones peligrosas que puedan ocasionar daños a su equipo:

	<b>Precaución</b> RIESGO DE DESCARGAS ELÉCTRICAS. NO ABRIR.	
<b>PRECAUCIÓN:</b> PARA REDUCIR EL RIESGO DE DESCARGAS ELÉCTRICAS NO quite la cubierta (o parte trasera). NO existen piezas susceptibles de manipulación en el interior. Consulte a un servicio técnico cualificado.		



El símbolo de relámpago con cabeza de flecha, dentro de un triángulo equilátero tiene como propósito alertar al usuario sobre la presencia de tensión peligrosa no aislada dentro del recinto del producto que podría ser de la magnitud suficiente para constituir un riesgo de descarga eléctrica.



El signo de exclamación dentro de un triángulo equilátero tiene como propósito alertar al usuario sobre la presencia de instrucciones importantes de operación y de mantenimiento (servicio) en la documentación que acompaña al aparato.



Este equipo es un aparato eléctrico de Clase II o de doble aislación. Ha sido diseñado de tal forma que no requiere una conexión a tierra para seguridad.



Voltaje de CA: este símbolo indica que el voltaje nominal marcado con el símbolo es voltaje de CA.

### Condiciones ambientales y uso específico

Este TV debe utilizarse únicamente para recibir señales de audio y video. Puede ubicarse sobre una mesa o instalarse en una pared, en una casa u oficina. No debe utilizarse en habitaciones con un alto índice de humedad o concentración de polvo. La garantía solo tiene validez si el TV es utilizado para los fines por los cuales ha sido diseñado.



#### ADVERTENCIA

La alta humedad y concentración de polvo pueden provocar cortocircuitos en el dispositivo. Para reducir el riesgo de incendios o choques eléctricos, tenga en cuenta las siguientes recomendaciones:

- No exponga el TV a la lluvia, humedad, grasa o agua, y no ubique objetos que contengan líquidos, tales como vasos, tazas, etc., a un lado o encima del equipo.
- No tocar el TV si tiene húmedas las manos.
- No exponga el equipo al aire acondicionado directamente, y mantenga alejadas en todo momento las fuentes de calor, tales como velas o flamas.

Si cambia de posición el TV desde un ambiente frío hacia uno cálido, déjelo apagado durante al menos 1 hora para evitar la condensación. Si lo utiliza en exteriores, asegúrese de que esté protegido de la humedad.

## Instrucciones importantes de seguridad

Si nota algo inusual, desconecte de inmediato el cable de energía.

En caso de incendio, utilice preferiblemente CO<sub>2</sub> o extintor en polvo. Si no cuenta con este tipo de extintores, trate de aislar la fuente de suministro antes de utilizar un extintor líquido.

### ADVERTENCIA

Nunca coloque un equipo de televisión en un sitio inestable. El televisor se puede caer, ocasionando lesiones severas físicas e incluso la muerte. Se pueden evitar muchas lesiones, particularmente en niños, tomando precauciones simples tales como las siguientes:

- Use gabinetes o bases recomendados por el fabricante del televisor.
- Use solamente muebles que puedan soportar de forma segura el televisor.
- Garantice que el televisor no cuelgue por el borde del mueble de soporte.
- No coloque el televisor en muebles altos (por ejemplo, vitrinas o libreros) sin anclar tanto el mueble como el televisor en un soporte adecuado.
- No coloque el televisor sobre prendas u otro material que pueda ubicarse entre el televisor y el mueble de soporte.
- Eduque a los niños sobre los peligros resultantes por treparse a muebles para llegar a la TV o sus controles.

Si conservará su televisor existente o lo piensa reubicar, se deben tomar las mismas consideraciones descritas anteriormente.

### ■ Transporte/cambio de lugar

Antes de cambiar de lugar el TV, desconecte todos los cables y manténgalo en posición vertical.

- No presione o aplique tensión al panel frontal del TV. Para equipos de mayor tamaño, se recomienda mover el TV entre dos personas.

Es posible ubicar la sección frontal del TV sobre una superficie plana o banquillo. Asegúrese de poner una manta o prenda suave para evitar que la pantalla del TV se raye.

Si no manipula correctamente la pantalla LED, ésta podría romperse. Siempre utilice guantes para transportar el equipo. Si llegase a romper la pantalla LED, saldrá líquido del cristal. En caso tal de entrar en contacto con este líquido, lave la parte afectada con abundante agua.

### ■ Suministro de energía

Un voltaje incorrecto podría dañar el TV. Conecte el equipo únicamente a fuentes de energía que tengan el voltaje y la frecuencia adecuados según la placa de especificaciones, utilizando el cable de energía suministrado.

El cable de energía debe permanecer accesible fácilmente de modo tal que pueda desconectarse en cualquier momento. La unidad tendrá corriente, incluso si está en el modo de espera, siempre y cuando esté conectada a una toma de corriente.

Se recomienda utilizar un circuito dedicado para el TV.

- No sobrecargue las fuentes de suministro conectando varios dispositivos a la misma fuente de energía. Las fuentes de suministro recargadas, cables de extensión, etc., son peligrosos y pueden generar choques eléctricos e incendios.

Una vez apagado el equipo, no lo encienda de nuevo hasta haber transcurrido al menos 5 segundos. La acción frecuente de apagar y encender el TV en cortos períodos de tiempo podría ocasionar daños en el TV.

### ■ Cable de energía y tomacorriente

- No toque el cable de energía si tiene húmedas las manos.
- No ubique objetos pesados sobre el cable de energía. Distribuya el cable correctamente para evitar daños por tensión excesiva, objetos cortantes, atoramiento o exposición a elementos químicos, etc. Un cable de energía dañado podría ocasionar choques eléctricos e incendios.
- Desconecte el cable de energía sosteniendo el conector en vez de halar del cable; o de lo contrario, podría dañar el cable y ocasionar cortocircuitos.
- No ubique el cable de energía cerca de objetos con alta temperatura.
- No mueva el TV mientras el cable de energía está conectado a un tomacorriente.
- No utilice un cable de energía dañado o deteriorado, ni lo conecta a un tomacorriente en mal estado.
- No utilice cables de energía diferentes al cable suministrado con el TV.

### ■ Instalación y ubicación

Se debe instalar la base para utilizar el TV en posición vertical sobre una superficie plana que pueda soportar el peso del TV. No permita que ningún elemento del TV quede suspendido sobre la superficie. Para evitar daños por caídas, no ubique esta unidad sobre una base inestable o inclinada.

- Ubique la unidad en posición vertical normal. No ubique este equipo con la sección frontal hacia arriba, hacia abajo, o suspendido.
- No ubique el TV bajo la luz directa del sol o cerca de una fuente de calor.

Al instalar el TV en una pared, siga las instrucciones suministradas con el soporte de pared. Proteja los cables de señal y energía en la parte posterior del TV toda vez que utilice un soporte de pared.

### ■ Ventilación aérea y altas temperaturas

Asegúrese de brindar ventilación adecuada para el TV. Deje un espacio de al menos 10 cm entre los lados y de 20 cm en la parte superior del TV. El calor excesivo y la falta de ventilación podrían ocasionar incendios o fallas de algunos componentes eléctricos.

- No bloquee las ranuras de ventilación en la cubierta posterior.
- Evite que cualquier tipo de líquido ingrese al TV a través de las ranuras de ventilación.
- No toque la cubierta posterior del TV durante su operación, pues allí se genera calor.
- No inserte objetos extraños al interior del TV por medio de las ranuras de ventilación.

### ■ La base

- No utilice ninguna otra base diferente a la que se suministra con el TV.
- No modifique la base. No utilice la base si está deformada o físicamente deteriorada.
- Asegúrese de que todos los tornillos estén correctamente ajustados al momento de instalar la base.
- Proteja el TV contra rayones u otros daños al instalar la base.
- No permita que los niños se apoyen en la base.
- Al momento de instalar o retirar la base, se recomienda hacerlo entre dos personas.

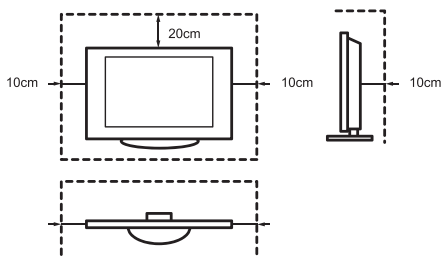

Evite que objetos pequeños caigan al interior del TV por medio de las ranuras de ventilación. Tales objetos podrían ocasionar cortocircuitos, lo que eventualmente causaría incendios.

Si algún objeto cae al interior del equipo, desconecte el suministro de inmediato y comuníquese con el servicio técnico.

### ■ Acerca de la pantalla LED

La pantalla LED se fabrica mediante tecnología de avanzada. En ocasiones, es posible notar píxeles no activos en la pantalla. Este fenómeno no se considera una falla en términos de la garantía. No afectan el rendimiento y fiabilidad del TV.

Dejar la pantalla con una misma imagen durante un largo período de tiempo podría ocasionar lo que se conoce como retención de imagen, y podría generarse daños en la pantalla. Para evitar "la quemadura por imágenes", evite mostrar una misma imagen durante un largo período de tiempo. Si la relación de aspecto se ajusta en 4:3 durante un extenso período de tiempo, podría ocasionarse la quemadura por imágenes en las áreas oscuras. Este daño no lo cubre la garantía.

- No aplique tensión excesiva en el panel de la pantalla.

Evite tocar la pantalla LED para evitar que se raye. Si toca la pantalla en exceso, podría ocasionar efectos de distorsión en la pantalla.

### ■ Ondas de radio

- No utilice el TV cerca de equipo médico. Las ondas de radio podrían interferir con estos equipos y causar mal funcionamiento.
- No utilice el TV cerca de equipo de control automático; por ejemplo, puertas automáticas o alarmas contra incendios. Las ondas de radio podrían interferir con estos equipos de control automático y causar mal funcionamiento.

Si alguien utiliza marcapasos, debe conservar una distancia de al menos 22 cm con respecto al TV. Es posible que las ondas de radio interfieran con el funcionamiento del marcapasos.

### ■ Red LAN integrada

- No se conecte a redes inalámbricas no seguras. Los datos transmitidos y recibidos mediante ondas de radio podrían ser interceptadas.

La red LAN integrada utiliza bandas de frecuencia 2,4 GHz y 5GHz. Para evitar fallas en su operación o baja respuesta debido a la interferencia por ondas de radio, mantenga el TV alejado de dispositivos tales como unidades LAN inalámbricas, microondas, teléfonos móviles, y otros dispositivos que utilicen señales de 2,4 GHz y 5GHz.

Esta función sólo aplica con los productos compatibles.

### ■ Supervisión

- No permita que los niños permanezcan cerca del TV, ya que podrían empujarlo, derribarlo o golpearlo.
- No deje el TV encendido sin supervisión.

### ■ Volumen

Evite los altos niveles de volumen para prevenir daños en su audición, especialmente al utilizar auriculares.

Si tiene auriculares en sus oídos, disminuya el volumen o deje de usar los auriculares temporalmente.

### ■ En tormentas eléctricas

Durante tormentas, desconecte el cable de energía y el cable de la antena del TV. Los sobrevoltajes ocasionados por rayos podrían dañar el TV a través del sistema de la antena, además del tomacorriente.

### ■ Extensos períodos de ausencia

Si la clavija de alimentación está conectada a una toma de corriente, el TV consumirá energía incluso en el modo de "ESPERA". El cable de energía y todos los cables de la antena deben ser desconectados durante largos períodos de ausencia.

### ■ Limpieza y mantenimiento

#### **PRECAUCIÓN:**

**Desconecte el cable de energía antes de limpiar el TV.**

No utilice ningún agente químico para limpiar el TV o el control remoto.

- No aplique repelentes, solventes, tiner u otros elementos volátiles sobre las superficies. Esto podría deteriorar la calidad del acabado de las superficies.
- No aplique agua u otros líquidos directamente sobre el TV. Los líquidos que ingresen al interior del TV podrían ocasionar fallas.
- La superficie del panel de la pantalla podría dañarse fácilmente. Tenga cuidado de no rayar la pantalla con las uñas de sus dedos u otros objetos sólidos.
- Limpie el cable de energía con un paño seco regularmente.

### ■ Mantenimiento/Reparación

Nunca repare el TV usted mismo. Las piezas internas no son reparables por el usuario. Comuníquese con el personal de servicio técnico.

### ■ Embalaje

Mantenga los agentes a prueba de humedad y las bolsas de plástico fuera del alcance de los niños.

Las bolsas plásticas pueden ocasionar asfixia y los agentes a prueba de humedad son nocivos si se ingieren. Si ingiere estos elementos accidentalmente, induzca el vómito y diríjase al hospital más cercano.

### ■ Modificaciones

Las modificaciones al TV pueden ocasionar choques eléctricos e incendios. No intente modificar este producto de ninguna manera, o de lo contrario anularía la garantía.

### ■ Baterías del control remoto

- Una incorrecta instalación podría ocasionar daños en las baterías, corrosión o explosión.
- Al reemplazarlas, utilice baterías de iguales especificaciones.
- No mezcle baterías nuevas con baterías agotadas.
- No mezcle diferentes tipos de pilas.
- No utilice baterías recargables.
- No queme ni desmonte las baterías.
- Disponga de ellas conforme a las leyes ambientales locales.
- No exponga las baterías a calor excesivo tal como la luz solar, fuego o similares.

### ■ Conexión a tierra de antena exterior

Si utiliza una antena exterior, asegúrese de que el sistema de antena esté protegido contra sobrecargas de voltaje y picos de tensión estática.

### ■ Disposición

Consulte la sección acerca del reciclado en este manual.



# Contenido

Visite el sitio web oficial de Hisense para obtener más detalles.

La imagen del producto sólo es de referencia, el producto real puede variar en cuanto a apariencia.

Las funciones del software pueden cambiar al actualizar el sistema.

## Contenido

Lista de accesorios.....	1
Instalación de la base.....	2
Instalación del soporte de montaje de pared (no incluido).....	3
Frente de TV.....	5
Parte trasera del TV.....	6
Conexiones.....	7
Mando a distancia.....	11
Especificaciones.....	13
Otra información.....	14

## Lista de accesorios

Manual del usuario	Mando a distancia	Baterías × 2
Tornillo x 4	Cable YPbPr × 1	Cable de ENTRADA AV × 1

¡ La imagen sólo es de referencia !

### Instalación de la base

#### NOTAS

- La pantalla LCD es muy frágil y debe estar protegida en todo momento al quitar la base. Asegúrese de que no entre en contacto ningún objeto duro o afilado, ni nada que pudiera rayar o averiar la pantalla LCD. NO aplique presión en frente del TV en ningún momento ya que la pantalla podría romperse.
- Para usarlo en una mesa, el TV debe instalarse en la base proporcionada tal como se muestra en esta página.
- Las imágenes del producto son solo de referencia, el producto real podría ser distinto.

#### ADVERTENCIA

Asegúrese de desconectar el cable de alimentación de CA antes de instalar la base o los soportes de montaje para la pared.

#### PRECAUCIÓN

Coloque cuidadosamente su TV con la pantalla hacia abajo en una superficie suave y acolchonada para evitar daños al TV o rayas en la pantalla.

Siga las instrucciones de las imágenes y las de texto mostradas abajo para completar los pasos de instalación:

1. Instale la base en el TV tal como se muestra en la imagen.
2. Use los tornillos para fijar la base firmemente.

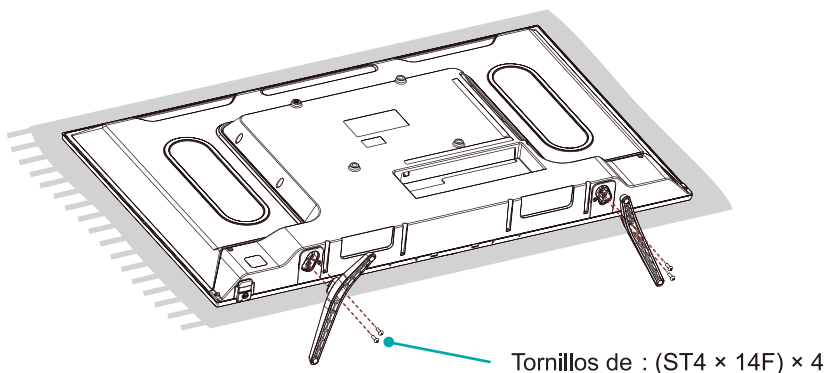

## Instalación del soporte de montaje de pared (no incluido)

### Instalación del soporte de montaje de pared (no incluido)

Antes de seguir las instrucciones de terceros, asegúrese de realizar lo siguiente:

1. Coloque el TV de forma invertida en una superficie suave, limpia y acolchonada.
2. Quite la base del TV si ya está instalada.
3. Coloque los espaciadores (no incluido) en los orificios del soporte correspondientes.

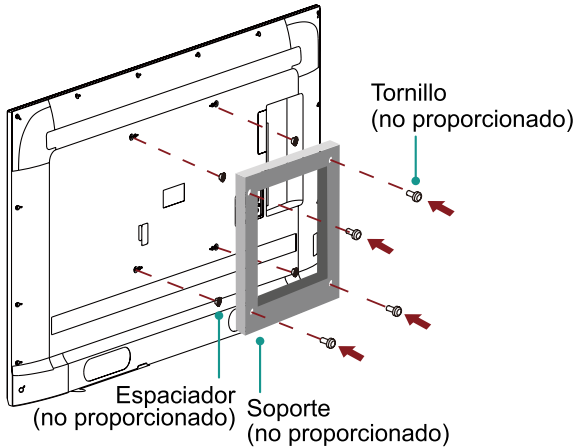

#### ⚠ PRECAUCIÓN

- Cuando coloque el montaje, asegúrese de usar los espaciadores (proporcionados por terceros) entre el TV y el soporte.
- Para evitar daños internos en el TV y garantizar que el TV se monte de forma segura, asegúrese de usar los tornillos de fijación (no proporcionados) que son de **8,0 -10,0 mm (3/8")** de longitud midiendo a partir de la superficie de fijación del gancho de montaje.

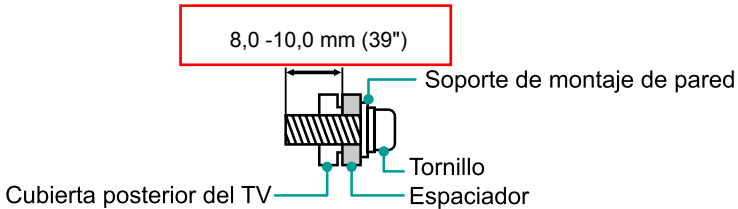

Patrón de orificio de montaje en la pared VESA (mm)	200 × 200
Tamaño de tornillo de montaje en la pared (mm)	M6

## Instalación del soporte de montaje de pared (no incluido)

Siga las instrucciones proporcionadas con el soporte de montaje de pared.

- Para completar la instalación, póngase en contacto con el fabricante del montaje de pared o con el distribuidor donde adquirió el TV.
- Los tornillos seleccionados son de 8,0 -10,0 mm (3/8") de longitud cuando se mide desde la superficie de colocación de la cubierta trasera. El diámetro y la longitud de los tornillos difieren dependiendo del modelo de soporte de montaje de pared.

### **NOTA**

El diámetro y la longitud de los tornillos difieren dependiendo del modelo de soporte de montaje de pared.

## Frente de TV

### Frente de TV

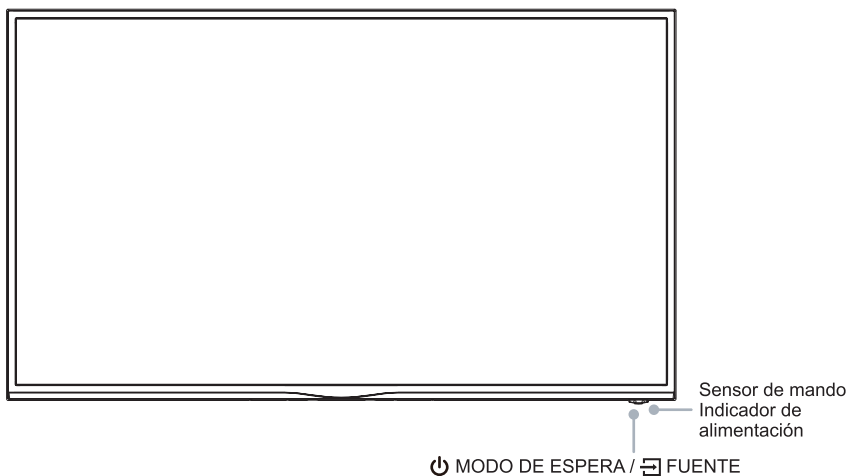

Elemento	Descripción
<b>Sensor de mando</b>	Recibe señales de mando a distancia del mando a distancia. No coloque nada cerca del sensor, ya que el funcionamiento podría verse afectado.
<b>Indicador de alimentación</b>	La luz roja se enciende en el modo de espera.
<b>⏻ MODO DE ESPERA /  FUENTE</b>	Presione el botón para encender el TV, presione el botón durante unos segundos para colocar el TV en el modo de espera. Toque para seleccionar entre las distintas fuentes de señal.

#### NOTAS

- La imagen sólo es de referencia.
- Encender el TV requiere varios segundos para cargar el programa. No apague rápidamente el TV ya que podría ocasionar que el TV funcione anormalmente.

## Parte trasera del TV

Vista lateral del TV

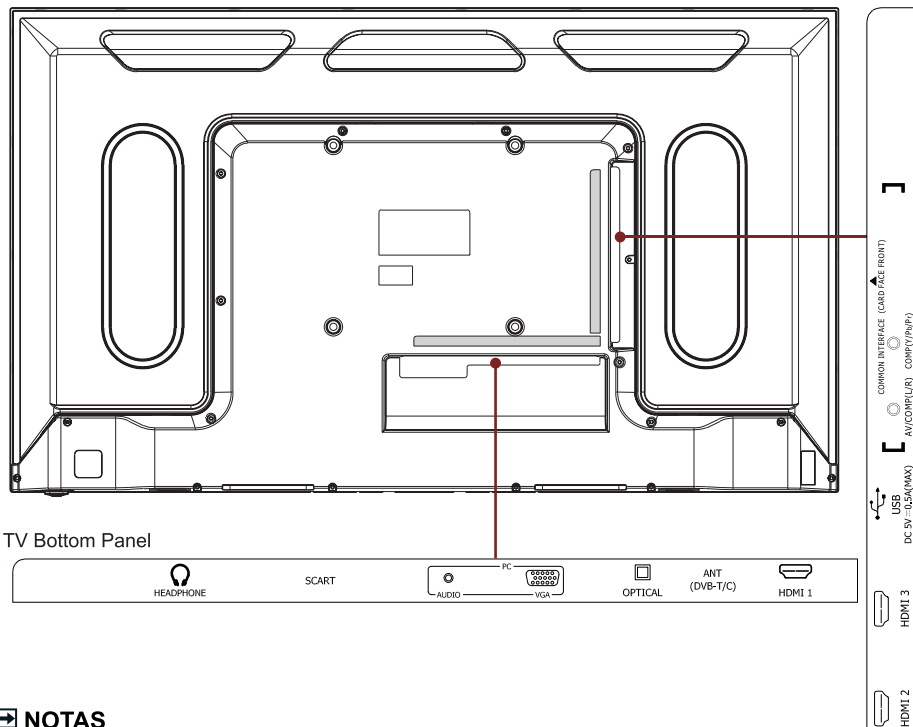

### NOTAS

- La imagen sólo es de referencia.
- Compruebe la posición y el tipo de las tomas antes de realizar las conexiones. Las conexiones flojas pueden ocasionar problemas de imagen o color. Asegúrese de que todas las conexiones estén bien ajustadas y aseguradas.
- No todos los dispositivos de A/V pueden conectarse al TV, consulte el manual del usuario de su dispositivo de A/V para verificar la compatibilidad y el procedimiento de las conexiones.
- Antes de conectar equipo externo, desconecte la clavija de alimentación de la toma de corriente. Esto podría ocasionar descargas eléctricas.
- La toma ANT2 es compatible con el suministro de alimentación para antena satelital (DV13/18 V  $\approx$  0,5 A máx.)

## Conexiones

- ▶ **ANT1** Conecte una antena VHF/UHF externa o cable.

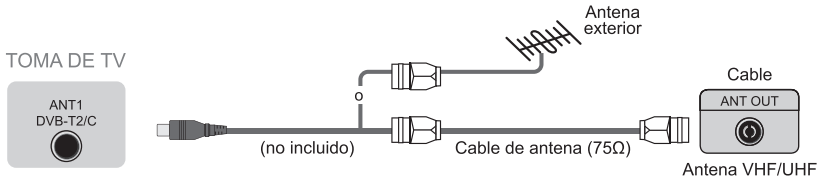

- ▶ **ANT2** Conexión de una antena satelital.



- ▶ **HDMI** Conecte un cable HDMI de un equipo A/V externo.

Algunos dispositivos tales como los reproductores DVD, requieren que la señal HDMI se ajuste en salida en los ajustes del dispositivo. Consulte el manual de usuario del dispositivo para obtener más instrucciones.

Tenga en cuenta que el conector HDMI proporciona ambas señales de vídeo y audio. No es necesario conectar un cable de audio.

- Pulse el botón [Source], cuando aparezca la lista Fuente de entrada, pulse [▲/▼] para seleccionar la fuente [HDMI], enseguida pulse [OK] para conectar.

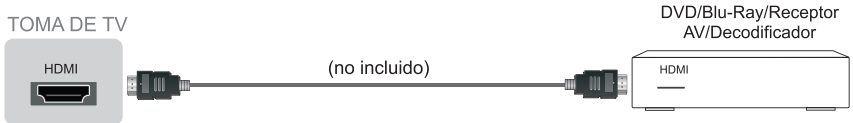

- ▶ **SCART** Conecte el cable SCART de un dispositivo A/V externo.

- Pulse el botón [Source], cuando aparezca la lista Fuente de entrada, pulse [▲/▼] para seleccionar la fuente [Scart], enseguida pulse [OK] para conectar.

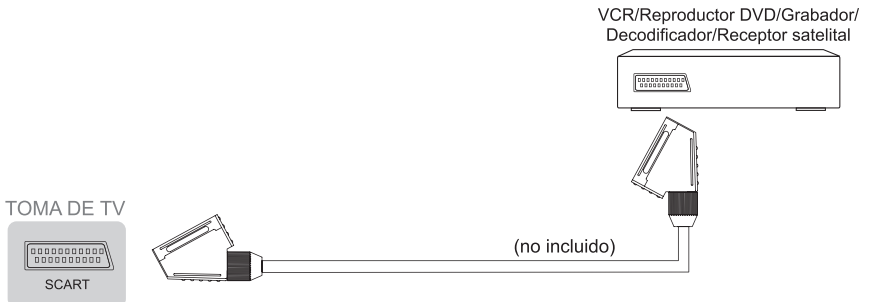

### ► USB

Conecte un dispositivo USB, tales como unidades de disco duro, memorias USB y cámaras digitales para navegar fotos, escuchar música y ver películas grabadas. Al mismo tiempo, el puerto USB permite una fácil actualización con solo enchufar un disco USB que contenga los archivos actualizados.

TOMA DE TV

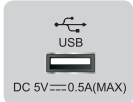

### ☒ NOTAS

- Cuando conecte un disco duro o un concentrador USB, siempre conecte el adaptador de corriente del dispositivo conectado al suministro de alimentación. Exceder el consumo total de corriente puede ocasionar daños. El consumo máximo de corriente del USB es de 500 mA.
- Para discos duros móviles de alta capacidad no estándar, si la corriente de impulso es superior a o igual a 500 mA, podría ocasionar el reinicio del TV o el auto bloqueo. Por lo tanto el TV no es compatible.
- El puerto USB es compatible con un voltaje de 5V.
- El espacio de almacenamiento máximo del disco duro es de 1TB.

### ► PC Conecte un cable VGA y un cable de audio del PC.

- Pulse el botón [Source], cuando aparezca la lista Fuente de entrada, pulse [▲/▼] para seleccionar la fuente [PC], enseguida pulse [OK] para conectar.

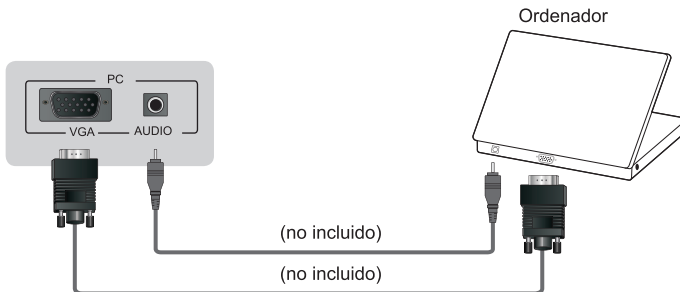



### ▶ INTERFAZ COMÚN

Inserte el módulo CI+ para ver servicios combinados como canales de TV por paga o algunos canales HD.

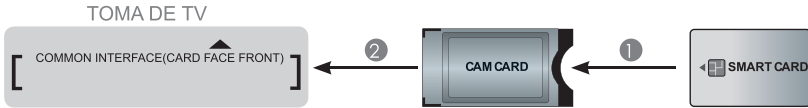

### 📖 NOTAS

- Antes de insertar/extraer el módulo CI+, asegúrese de que el TV esté apagado. A continuación inserte la tarjeta CI en el módulo CI+ en conformidad con las instrucciones del proveedor de servicios.
- No inserte ni extraiga el Módulo de Acceso Común ya que esto podría dañar la interfaz y ocasionar un mal funcionamiento.
- Debe obtener un módulo CI+ y una tarjeta del proveedor de servicios de los canales que desea visualizar.
- Inserte el módulo CI+ con la Tarjeta inteligente en la dirección marcada en el módulo y en la Tarjeta inteligente.
- CI+ no es compatible en algunos países y regiones; verifique con su distribuidor autorizado.

### ▶ ÓPTICO Conecte un dispositivo de audio digital externo.

Antes de conectar un sistema de audio digital en la toma ÓPTICA, debe disminuir el volumen tanto del TV como del sistema para evitar que el volumen aumente repentinamente.

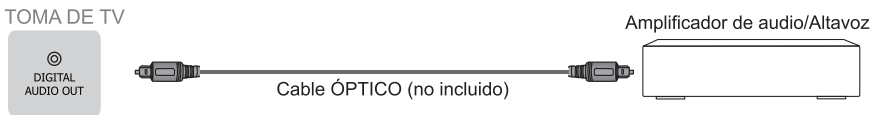

### ▶ AURICULARES Conecte los audífonos para la salida de audio del TV.

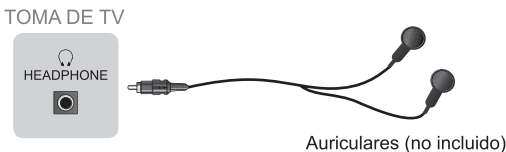

## Conexiones

- ▶ **YPbPr** Conexión de un dispositivo A/V externo por medio de un cable de componente y un cable de audio.

Los puertos de salida componente Y, P<sub>B</sub> y P<sub>R</sub> en el VCD o DVD algunas veces se pueden identificar como Y, C<sub>B</sub> y C<sub>R</sub>.

- Pulse el botón [Source], cuando aparezca la lista Fuente de entrada, pulse [▲/▼] para seleccionar la fuente [YPbPr], enseguida pulse [OK] para conectar.

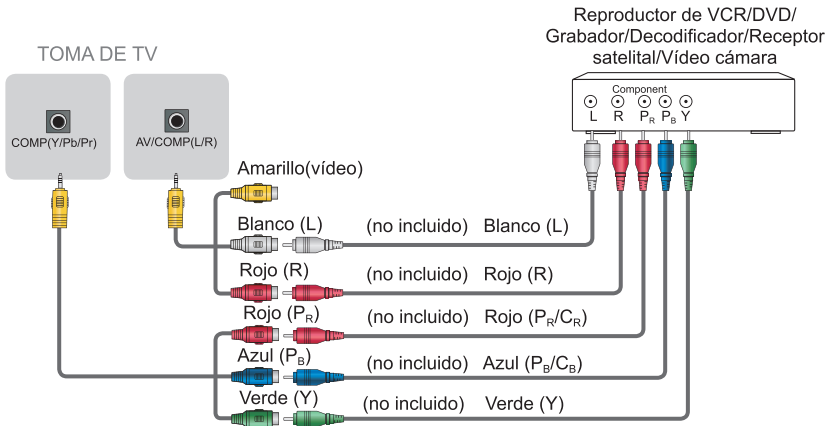

- ▶ **AV** Conecte el cable compuesto de un dispositivo A/V externo.

Utilice los cables de audio y vídeo para conectar las tomas de vídeo/audio compuesto del dispositivo A/V en las tomas del TV. (Vídeo = Amarillo, Audio Izquierda = Blanco, y Audio Derecho = Rojo)

- Pulse el botón [Source], cuando aparezca la lista Fuente de entrada, pulse [▲/▼] para seleccionar la fuente [AV], enseguida pulse [OK] para conectar.

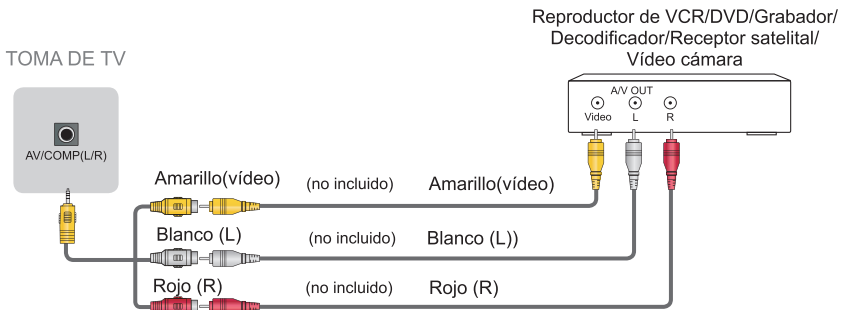

# Mando a distancia

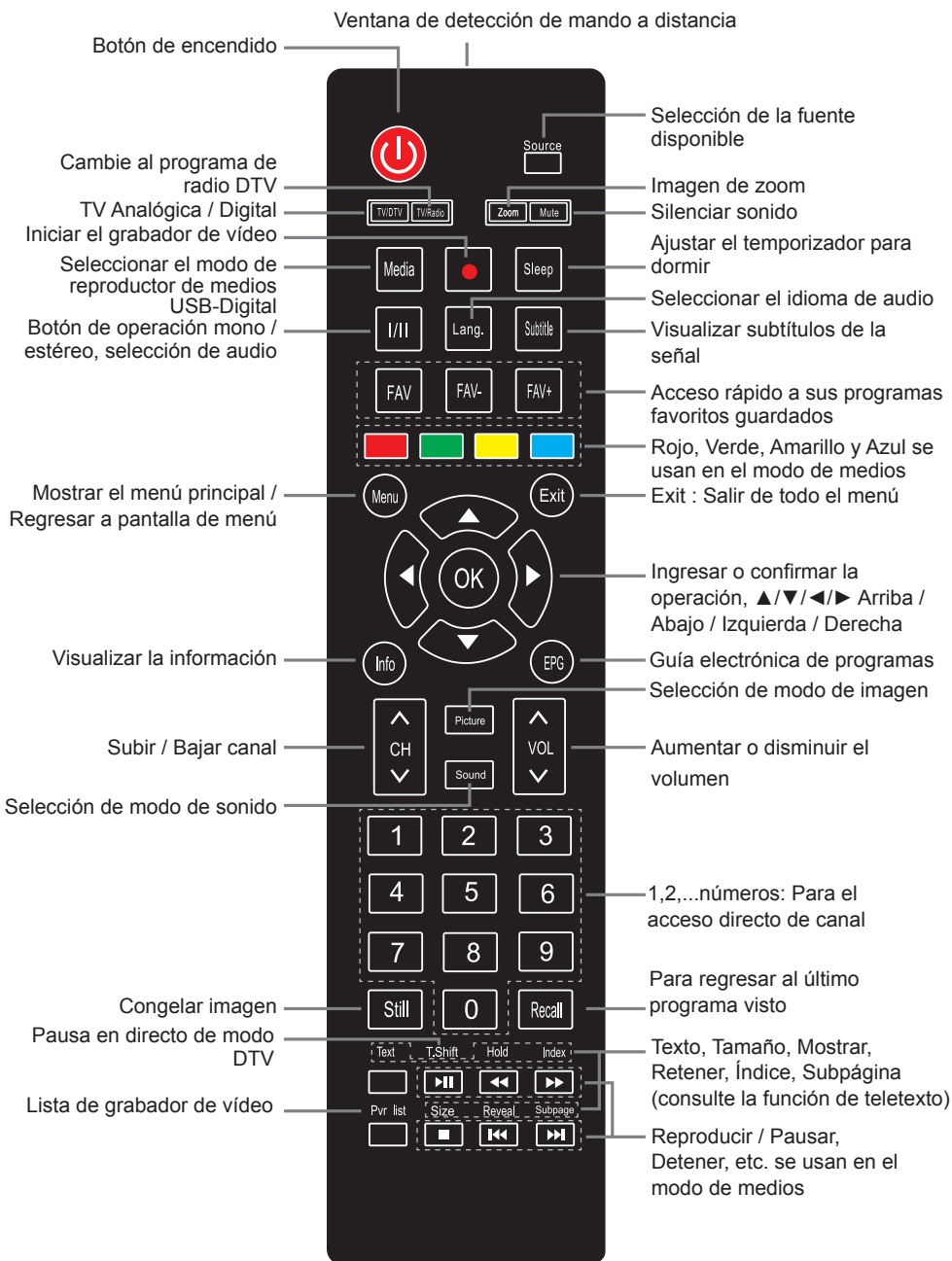

## ► Instalación de baterías en el mando a distancia

1. Deslice hacia afuera la tapa trasera del compartimiento de baterías del mando a distancia.
2. Inserte dos baterías AAA. Asegúrese de que los polos (+) y (-) de las baterías coincidan con los polos (+) y (-) indicados en el compartimiento de baterías.
3. Cierre el compartimiento de baterías con la tapa.

**1** Presione suavemente y deslice

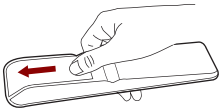

**2** Inserte las baterías

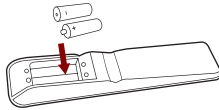

**3** Presione suavemente y deslice

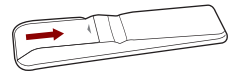

## 📄 NOTAS

- Las imágenes del producto son solo de referencia, el producto real podría ser distinto.
- Deseche sus baterías en una zona designada para hacerlo. No arroje las baterías al fuego.
- No mezcle tipos de baterías o combine baterías usadas con nuevas.
- Retire las baterías agotadas de inmediato para evitar fugas de ácido de batería en el compartimento.
- Si no va a utilizar el mando a distancia durante un período de tiempo prolongado, retire las baterías.
- Las baterías no deben estar expuestas a exceso de calor del sol, registros de calor o incendios.
- Los productos químicos de las baterías pueden causar erupciones en la piel. Si las baterías de derraman, limpie el compartimento de la batería con un paño. Si los productos químicos tocan su piel, lave la zona de inmediato.

## ► Rango de operación del mando a distancia

1. Apunte el mando a distancia hacia el TV a no más de 5 metros del sensor del mando a distancia en el TV y a 60° en frente del TV.
2. La distancia de operación podría variar dependiendo del brillo de la habitación.

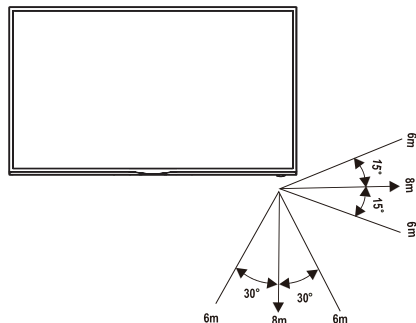

## Otra información

- Las funciones, la apariencia y las especificaciones se encuentran sujetas a cambios sin previo aviso.

<b>Item</b>	<b>39"</b>
<b>Tamaño con base (mm)</b>	886 × 564 × 203
<b>Tamaño sin base (mm)</b>	886 × 517 × 84
<b>Peso con base (kg)</b>	6.5
<b>Peso sin base (kg)</b>	6.4
<b>Tamaño de diagonal depantalla</b>	39 Pulgadas
<b>Resolución de pantalla</b>	1920x1080
<b>Salida de sonido (RMS)</b>	7 W + 7 W
<b>Consumo de alimentación</b>	70W
<b>Suministro de alimentación</b>	100-240V ~ 50/60Hz
<b>Sistema de color AV</b>	PAL NTSC SECAM
<b>Sistema de televisión</b>	PAL/SECAM-B/G,D/K DVB-T+C <span style="border: 1px solid red; display: inline-block; width: 100px; height: 15px; vertical-align: middle;"></span>
<b>Condiciones ambientales</b>	Temperatura: 5°C - 45°C Humedad: 20% - 80% RH Presión atmosférica: 86 kPa - 106 kPa
<b>Modo de componente</b>	480I / 60Hz, 480P / 60Hz, 576I / 50Hz, 576P / 50Hz, 720P / 50Hz, 720P / 60Hz, 1080I / 50Hz, 1080I / 60Hz, 1080P / 50Hz, 1080P / 60Hz
<b>Modo VGA</b>	640 × 480, 800 × 600, 1024 × 768, 1280 × 1024 60Hz
<b>Modo HDMI</b>	480I / 60Hz, 480P / 60Hz, 576I / 50Hz, 576P / 50Hz, 720P / 50Hz, 720P / 60Hz, 1080I / 50Hz, 1080I / 60Hz, 1080P / 50Hz, 1080P / 60Hz 640 × 480, 800 × 600, 1024 × 768 60Hz

### Licencias/Reciclado

#### WEEE (Directiva de residuos de aparatos eléctricos y electrónicos)

Directriz Europea 2012/19/UE



El significado del símbolo en el producto, en sus accesorios o en el embalaje, indica que este producto no debe ser desechado como basura doméstica. Deseche este equipo en el punto de recogida para el reciclado de los desechos de aparatos eléctricos y electrónicos. En la Unión Europea y en otros países Europeos existen sistemas de recogida por separado para productos eléctricos y electrónicos usados. Mediante al aseguramiento del desecho correcto del producto ayudará a evitar peligros potenciales para el medio ambiente y para la salud humana, además el reciclado de materiales ayudará a conservar los recursos naturales. Por lo tanto, no deseche sus equipos eléctricos y electrónicos usados con la basura doméstica. Para obtener información detallada sobre el reciclado de este producto, póngase en contacto con la oficina de su ciudad local, con el servicio de recogida de basura o con la tienda donde adquirió el producto.

#### Baterías



De conformidad con las directrices sobre disposición de baterías, las baterías agotadas no deben disponerse en recipientes domésticos. Disponga de sus baterías en contenedores específicos para este fin en tiendas de distribuidores.

#### ROHS (Restricción sobre Sustancias Peligrosas)

Directriz Europea 2011/65/UE



La directiva Europea limita el uso de sustancias peligrosas y perjudiciales que son difíciles de reciclar.

Esto permite que el reciclado sea fácil para los EEE y contribuye a la conservación de los recursos naturales.

Las sustancias incluidas en este producto se encuentran en conformidad con la directiva RoHS.



Las letras HDMI y HDMI High Definition Multimedia Interface y el logotipo HDMI son marcas comerciales o marcas comerciales registradas de HDMI Licensing LCC en los Estados Unidos y en otros países.